

# XT24SD

## CISEAU TRACTABLE SELF DRIVE



- Ciseau tractable ultra portable
- Conduisant dans le panier entre travaux
- Stabilisateurs auto nivelants
- Boite du control avec des boutons simples
- Tractable entre les sites avec le plus des voitures

 **snorkel**  
[www.snorkellifts.com](http://www.snorkellifts.com)

# CISEAU TRACTABLE SELF DRIVE

# XT24SD

DIMENSIONS	XT24SD
Hauteur de travail	8.9m
Hauteur de plancher maximum (A)	6.9m
Hauteur max de travail (stabilisateurs repliés)	5.7m
Longueur plateforme (extension sortie)	2.44m
Longueur plateforme (extension replie)	1.63m
Largeur de plateforme	1.22m
Extension plateforme (B)	0.82m
Largeur - position transport (F)	1.55m
Longueur - position transport (E)	3.10m
Hauteur repliée (D)	2.27m
Encombrement au sol des stabilisateurs (hauteur total)	1.93 x 1.83m
Encombrement au sol des stabilisateurs (hauteur limité)	1.93 x 1.55m
Hauteur garde corps (C)	1.10m
Hauteur des gardes au sol	0.15m
Garde au sol	360mm

PERFORMANCE	
Capacité de charge maximale	227kg
Vitesse max. repliés	5.0km/h
Pneus	13 inch
Commande	Single twin axis joystick
Rayon de braquage intérieur	0m
Traction	24V DC independent wheel motors

MOTORISATION	
Motorisation	24V DC
Batteries	2 x 12V deep cycle

POIDS	
Poids à vide	1,350kg

## OPTIONS POUR LES STABILISATEURS

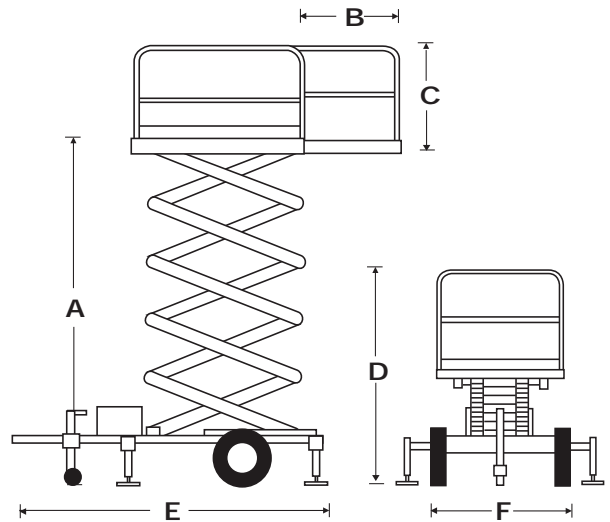
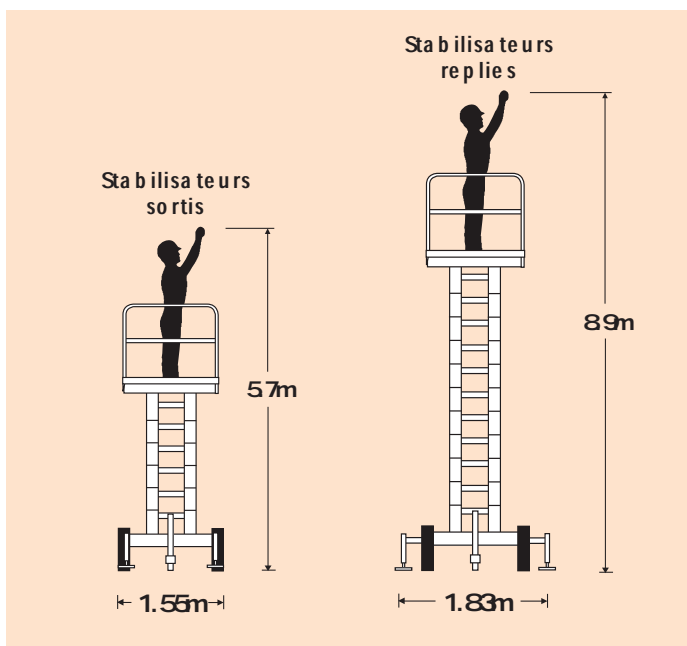

## EQUIPEMENTS STANDARD

- Système Self Drive pour les manœuvre on site au panier (replie)
- Système auto nivelant avec des vérins actionnés électriquement
- Limitation de fonctionnement en hauteur en avec des stabilisateurs repliés
- Extensible roulant
- Conduite d'air au panier
- Alarme de surcharge
- Alarme de dévers
- Freinage automatique marche AV/AR par inertie
- Chargeur des batteries intégré 110-230 V
- Norme CE

## OPTIONS

- Peintures à vos couleurs
- Illumination du site avec an génératrice 2.5kW
- Gyroflash
- Roue supplémentaire
- Alarme de déplacement
- Plateau pour les outils
- Air Comprimé dans la plateforme

**snorkel** [www.snorkellifts.com](http://www.snorkellifts.com)

Vigo Centre, Birtley Road,  
Washington, Tyne & Wear,  
NE38 9DA, U.K.

t +44 (0) 845 1550 057  
e: sales@snorkellifts.com