

# Modellbeschreibung

## XF 450

FA 4X2 Lkw, Low Deck



### MOTOR

XF 450 MX-11 (330 kW / 449 PS)
XF 430 MX-13 (315 kW / 428 PS)
XF 480 MX-13 (355 kW / 483 PS)
XF 530 MX-13 (390 kW / 530 PS)

### ZGG<sup>1)</sup>

18000 kg

### ZZGG<sup>2)</sup>

44000 kg

max. Achslast vorne 7500 kg

max. Achslast hinten 11500 kg

## FAHRERHAUS AUßEN

Space Cab mit Stoßfänger aus galvanisiertem Stahl, getönten Scheiben und elektrischen Fensterhebern. Elektrisch beheizbare Hauptspiegel und Weitwinkelspiegel. Fahrerhausbreite 2490 mm.; Fahrerhausaufhängung mechanisch; LED-Tagfahrleuchten; Frontspiegel; Zentralverriegelung, 2 Schlüssel, 2 Fernbedien..

### Option

<b>03710</b> Fahrerhaus - Comfort Cab	<b>09982</b> Ohne Zusatzleuchten im Stoßfänger
<b>01760</b> Fahrerhaus - Super Space Cab	<b>09984</b> Nebelleuchten und Kurven-/Abbiegelicht
<b>01226</b> Fahrerhaus luftgefedert	<b>06593</b> Skylights
<b>01174</b> Sonnenblende außen 'grün lichtdurchlässig'	<b>06628</b> 1 Rundumleuchte, Beifahrerseite
<b>00847</b> Signalhörner, 1 Satz	<b>06627</b> 1 Rundumleuchte, Fahrerseite
<b>09006</b> Signalhörner, 2 Sätze	<b>06629</b> 2 Rundumleuchten
<b>08020</b> LED-Scheinwerfer	

## AERODYNAMIK

### Option

<b>06776</b> Einstellbarer Dachspoiler	<b>06160</b> Fester Dachspoiler für Super Space Cab
<b>08822</b> Einstellbarer Dachspoiler für Space Cab	<b>04906</b> Seitenfender

## LACKIERUNG

Fahrerhausfarbe H3279 Brillantweiß; Scheinwerfereinf. u. Stoßfänger: Brilliant White; Fahrgestellfarbe grau..

### Option

<b>07801</b> Fahrerhausstufen und Radkästen in Fahrerhausfarbe	<b>07901</b> Luftansauggitter Fahrerhausfarbe
--	---

## FAHRERHAUS, INNENAUSSTATTUNG

Farbgebung der Innenraumverkleidung Dark Sand; Verzierung des Kabineninneren: Piano Black; Fahrersitz: Comfort Air; Beifahrersitz: Basic; Untere Schläfliege ohne Schublade; Automatische Temperaturregelung und Klimaanlage; Wasser-Standheizung; Pollenfilter.

### Option

<b>09271</b> Lenkrad, Leder, Farbe schwarz	<b>07743</b> Beifahrersitz: Luxury Air
<b>07240</b> Lenkrad, Leder, Exclusive	<b>07746</b> Beifahrersitz: Super Air
<b>07152</b> Farbgebung der Innenraumverkleidung Exclusive	<b>07748</b> Beifahrersitz: Xtra Leather Air
<b>07592</b> Gestaltung Fahrerhausinnenraum, Argenta	<b>06539</b> Kühlbox bzw. Kühlschrank
<b>07591</b> Gestaltung Fahrerhausinnenraum, Rustica	<b>09603</b> Untere Schläfliege mit Schublade 65 Liter
<b>07733</b> Fahrersitz: Luxury Air	<b>06784</b> Xtra Comfort Matratze untere Schläfliege
<b>07736</b> Fahrersitz: Super Air	<b>06676</b> PL-Leuchten im Fahrerhausdachhimmel
<b>07737</b> Fahrersitz: Xtra Leather Air	<b>06970</b> Automatische Fahrerhaus-Klimaregelung
<b>07741</b> Beifahrersitz: Comfort Air	

## KOMMUNIKATION UND FAHRMANAGEMENT

Digitaler Fahrtenschreiber, Stoneridge 1C; Geschw.-begr.-Einst. 85 km/h; ECO aus 90 km/h; Antennen: AM/FM, 2x GSM, GPS; Adaptive Cruise Control mit FCW und AEBS-3.

### Option

<b>09680</b> Ohne Erfassung von Straßenbenutzungsgebühren	<b>07261</b> Lkw-Telefon
<b>07117</b> Radio/USB-Player, zwei Lautsprecher	<b>06991</b> Predictive Cruise Control
<b>01100</b> Navigations-Radio für Lkw, 6 Lautsprecher	<b>06992</b> Predictive Cruise Control lite

## SICHERHEIT UND SCHUTZ

Spurwechsel-Warnsystem; Elektronische Stabilitätsregelung (VSC); Basis-Wegfahrsperrung.

### Option

<b>08631</b> Airbag (Fahrer) und 2 Gurtstraffer	<b>09827</b> Seitenkameranystem
<b>07011</b> DAF Night Lock	<b>01725</b> Rückfahrwarnanlage
<b>09828</b> Frontsicht-Kameranystem	

## FEDERUNG UND AXSEN

Tragfähigkeit Vorderachse 8,00 t; Hinten: 11,50 t, Luftfederung, SR1344.

### Option

<b>04588</b> Hinterachse SR 1347	<b>08191</b> Achslastüberwachung
----------------------------------	----------------------------------

## RÄDER UND REIFEN

Vorderachse 1: 315/60R22.5; Hinterachse 1: 295/60R22.5; Stahlscheibenräder, silbergrau; Radzierringe silbergrau.

### Option

<b>16152</b> Reifenfabrikate und -typen
---

## ANTRIEBSSTRANG

Motor MX-11, 6-Zylinder-Dieselmotor mit mehrstufigem Drehmoment, 10,8 Liter. Leistung: 330 kW - 449 PS bei 1600 U/min. Maximales Drehmoment: 2300 Nm bei 900-1125 U/min.; Schadstoffklasse Euro 6; Leerlauf-Abschaltautomatik, 5 Minuten; Automatisiertes Getriebe, TraXon, 12 Gänge; Getriebeübersetzung 16,69-1,00; Hinterachsübersetzung 2,05.

### Option

<b>04523</b> Handschaltgetriebe, 16 Gänge	<b>02314</b> Getriebe (Schongang)
<b>07103</b> Automatisiertes Getriebe, TraXon, 16 Gänge	

## BREMSANLAGE

Auspuffbremse; Belüftete Scheibenbremsen vorn und hinten. Zweikreis-Druckluftanlage mit elektronischer Steuerung (EBS). Doppelzylinder-Luftkompressor mit beheiztem Trockner und Sparmodus..

### Option

<b>09921</b> MX-Motorbremse	<b>02715</b> ZF-Intarder
-----------------------------	--------------------------

## FAHRGESTELL

Radstand 4,90 m / hinterer Überhang 2,35 m; Längsträgerhöhe 260 mm; Serienmäßige Komponentenanzordnung; Auspuffrohr horizontal, niedrig; Aluminiumkraftstofftank 450 l, Höhe 505 mm; Spritzwasserschutz; Vorderer Unterfahrschutz; AdBlue®-Tank 75 l, linke Fahrgestellseite.

### Option

<b>07071</b> Reserveradhalterung rechts	<b>03323</b> Rückleuchten mit LEDs
---	------------------------------------

## ANHÄNGERAUSRÜSTUNG

D-Wert Querträger D = 13,7; Pneumatikanschluß für Anhänger, Drehkupplung; Elektroanschluß 24 V / 1x 15polig.

### Option

- |  |  |
|--|--|
| <b>07033</b> Anhängerkupplung Ringfeder D = 13,7 | <b>08027</b> Anhängerkupplung Rockinger D=20,0 |
| <b>07034</b> Anhängerkupplung Ringfeder D = 20,0 | <b>04659</b> Anhängerkabel EBS                 |
| <b>08026</b> Anhängerkupplung Rockinger D=13,0   |  |

## AUFBAUTEN UND AUFBAUVORBEREITUNG

Aufbaustecker an der Fahrerhausfront.

### Option

- |   |   |
|---|---|
| <b>06692</b> Aufbaustecker am Fahrgestell | <b>02597</b> Aufbaustecker für Ladebordwand |
|---|---|

## NEBENANTRIEB

### Option

- 16148** Nebenantriebstypen und -positionen

## STROMVERSORGUNG

Generator 80 A, Batterien 2x 230 Ah..

### Option

- |                              |  |
|------------------------------|--|
| <b>06460</b> Generator 120 A | <b>07671</b> Batterien 2x 210 Ah AGM C-Typ |
| <b>08775</b> Generator 150 A |  |

## GESAMTGEWICHT UND ZUGGESAMTGEWICHT

Technisch zul. FGG Fahrgestellgewicht max 19500 kg; Max. Zuggesamtgewicht Antriebsst. 50000 kg Kl. 3.

### Option

- 03673** Max. Zuggesamtgewicht Antriebsst. 44000 kg Kl. 2

## EINSATZBEDINGUNGEN

Luftansaugung vorne.

### Option

- |                                 |  |
|---------------------------------|--|
| <b>08400</b> Silent-Modus       | <b>03648</b> Luftansaugung oben mit Zyklonfilter |
| <b>03647</b> Luftansaugung oben |  |

## GARANTIE UND WARTUNG

Garantie Plus - Antriebsstrang, voller Garantieschutz für 1 Jahr auf das Fahrzeug (außer tatsächliche Verschleißteile), im 2. und 3. Jahr auf den Antriebsstrang bis 500.000 km und Pannenhilfe im 1. Jahr.; ITS-Service.

### Option

- 08311** Verlängertes Wartungsintervall



Unter [DAF.com](https://www.daf.com) können Sie Ihren perfekten DAF konfigurieren.

# XF 450

## FA 4X2 Lkw, Low Deck

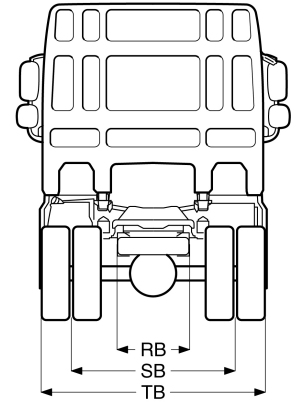
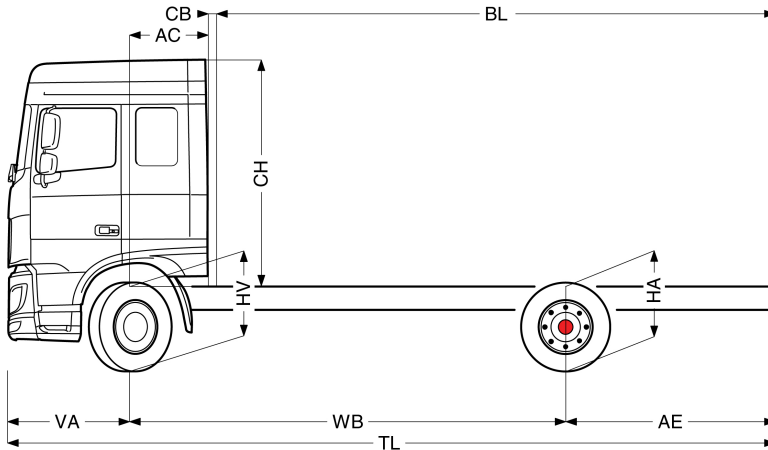

	Radstand - AE		Fahrgestellgewicht <sup>9)</sup>			Fahrgestelltragfähigkeit			Abmessungen									
	WB	AE <sup>8)</sup>	Vorne	Hinten	Total	Vorne	Hinten	Total	AC	CB <sup>6)</sup>	CH <sup>7)</sup>	BL <sup>8)</sup>	BL	TL	HA <sup>9)</sup>	HA <sup>10)</sup>	TK <sup>11)</sup>	TW <sup>12)</sup>
SPACE CAB	4.90	2.35	5228	2170	7398	2272	9330	10602	0.88	0.10	2.56	5.75	6.65	8.62	0.89	0.87	16.34	17.75
	5.40	2.65	5223	2220	7443	2277	9280	10557	0.88	0.10	2.56	6.51	7.53	9.42	0.89	0.87	17.65	19.07
	5.70	2.85	5264	2323	7587	2236	9177	10413	0.88	0.10	2.56	7.00	8.08	9.92	0.89	0.87	18.43	19.87
	6.10	3.10	5269	2373	7642	2231	9127	10358	0.88	0.10	2.56	7.62	8.79	10.57	0.89	0.87	19.48	20.92
SUPER SPACE CAB	4.90	2.35	5285	2170	7455	2215	9330	10545	0.88	0.10	2.94	5.79	6.70	8.62	0.89	0.87	16.34	17.75
	5.40	2.65	5280	2220	7500	2220	9280	10500	0.88	0.10	2.94	6.57	7.57	9.42	0.89	0.87	17.65	19.07
	5.70	2.85	5321	2323	7644	2179	9177	10356	0.88	0.10	2.94	7.05	8.14	9.92	0.89	0.87	18.43	19.87
	6.10	3.10	5326	2373	7699	2174	9127	10301	0.88	0.10	2.94	7.67	8.84	10.57	0.89	0.87	19.48	20.92

ERGÄNZENDE ANGABEN VA: 1.37 HV<sup>13)</sup>: 0.89 HV<sup>14)</sup>: 0.88 RB: 0.79 SB: 1.82 TB<sup>15)</sup>: 2.46

- Höchstzulässiges Gesamtgewicht entsprechend den gesetzlichen Vorschriften.
- Höchstzulässiges Gesamtzuggewicht entsprechend den gesetzlichen Vorschriften.
- Achslast mit Standardreifengröße.
- Gewicht von Fahrgestell und Fahrerhaus berechnet mit: Nur Standardausrüstung mit 405 Liter Kraftstoff, 68 Liter AdBlue® und Fahrer mit 75 kg, Toleranz ± 3 %. Änderungen an der Spezifikation haben erhebliche Auswirkungen auf das Fahrzeuggewicht.
- Weitere AE-Abmessungen für die meisten Radstände erhältlich. Zur Berechnung der Aufbauhöhe den Hecküberstand ändern.
- Dargestelltes CB mit Standardlufteinlass bzw. Auspuff.
- Fahrerhaushöhe gemessen von Rahmenträger bis geschlossene Dachluke.

- Kundenspezifische Aufbauhöhe mit TOPEC berechnen. Dargestellte Aufbauhöhe beruht auf gleichmäßig verteilter Last und bis zur maximalen Achslast beladenem Fahrzeug.
- Höhe, unbeladen, in Antriebsachsmittle.
- Höhe, beladen, in Antriebsachsmittle.
- TK = Wendekreis zwischen Bordsteinkanten.
- TW = Wendekreis zwischen Wänden.
- Höhe, unbeladen, in Vorderachsmittle.
- Höhe, beladen, in Vorderachsmittle.
- TB ist allgemeine Breite hinten. (an der Mitte der Vorderachse 255).

Je nach Fahrzeugkonfiguration stehen bestimmte Optionen u. U. nicht zur Verfügung. Verfügbarkeit und Spezifikation dieses Fahrzeugs können sich länderabhängig unterscheiden. Weitere Informationen erhalten Sie von der DAF-Organisation. Bilder und technische Darstellungen sind nicht bindend und können von der Standardspezifikation abweichen. Änderungen ohne vorherige Ankündigung vorbehalten.