

WT 230

WUMAG PALFINGER



Robustesse et légèreté

Des objectifs à portée de main

La WT 230 se caractérise par une charge admissible et une charge utile très élevées. Le transport de l'outillage requis, même s'il est volumineux, se fait ainsi aisément et en toute sécurité. Les équipements à vocation pratique, tels que les stabilisateurs variables ou le pupitre de commande clair à écran graphique, assurent un grand confort de travail.



Des applications multiples



Nacelle

La rotation de la nacelle est de $2 \times 80^\circ$; le déport s'adapte en continu par analogie à la charge de la nacelle. Les quatre stabilisateurs se commandent depuis la nacelle qui offre une excellente visibilité et une parfaite convivialité.



Système de commande efficace

Pour pouvoir travailler et commander efficacement la nacelle, il est indispensable que l'écran graphique de la nacelle affiche les principales caractéristiques techniques ainsi que tous les avertissements et consignes au format de texte. La fonction « home » s'impose par exemple comme fonction standard. Toutes les plateformes sont équipées d'une commande secondaire/de secours électronique complète à la base, et d'une commande d'urgence (pompe de secours) dans la nacelle.



Précision à 2° près

Pour pouvoir obtenir un déport maximal en n'importe quelle situation, l'inclinomètre de la tourelle inverse automatiquement la marche entre 0° et 2° .



Rotation dans la limite de la largeur des rétroviseurs

La tourelle ergonomique permet de faire tourner la plateforme élévatrice dans la largeur hors tout du véhicule. Ceci évite d'entraver la circulation routière.



Compléments optionnels

Disponibles en option, des fonctionnalités électroniques tout confort telles que la fonction mémoire, la fonction de marche rapide-lente (lièvre-tortue) ou l'égaliseur à réglage caractéristique et individuel des mouvements de l'appareil permettent d'améliorer encore les performances de la plateforme.

Système hydraulique

Étant déterminante pour la réalisation correcte des mouvements, la température de l'huile est surveillée en permanence. En présence d'une température excessive, un système de sécurité active automatiquement le système de refroidissement intégré. Les vérins porteurs sont équipés de soupapes d'arrêt redondantes.



Agencement interne

Les conduites d'alimentation, les chaînes, les câbles et les vérins télescopiques sont agencés à l'intérieur du bras. Ils sont ainsi parfaitement protégés contre les endommagements et les influences atmosphériques. La physionomie de l'appareil est définie par des surfaces lisses et par un tracé clair.



Stabilisation entièrement variable

Les stabilisateurs, dont la mise à niveau est entièrement variable, continue et automatique, optimisent la zone d'action. Le système surveille le dévers du plateau rotatif et calcule automatiquement la zone d'action possible.



Plaques de calage

Les plaques de calage d'épaisseur novatrices (en matériaux composites) garantissent une stabilité maximale et une répartition idéale de la pression au sol. Ces patins indispensables situés entre la plateforme et le sol font bien sûr partie de l'équipement standard.



Facilité d'entretien

Nos plateformes élévatrices de personnel incluent de nombreux services et fonctions : compteur d'heures de service, télémaintenance, mémorisation des erreurs, limitation de niveau à programmation libre, outils de diagnostic et dispositifs de télédiagnostic par modem ou encore systèmes de téléassistance. Pour optimiser l'approvisionnement, les composants électroniques des modèles WT 230 à WT 700 ont été équipés d'un maximum de pièces identiques.



La zone d'action de la WT 230

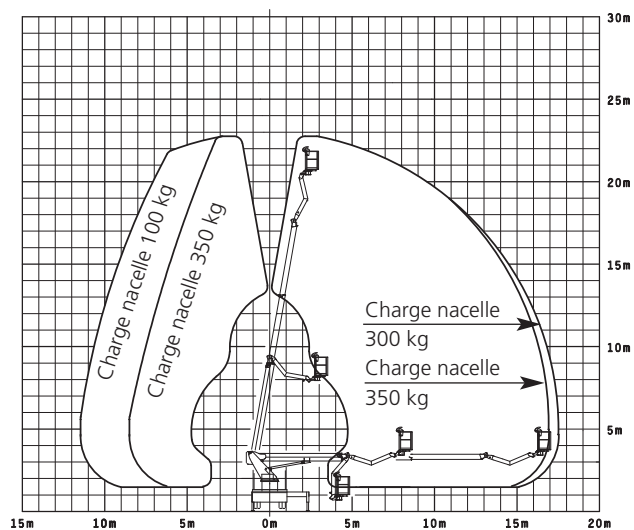
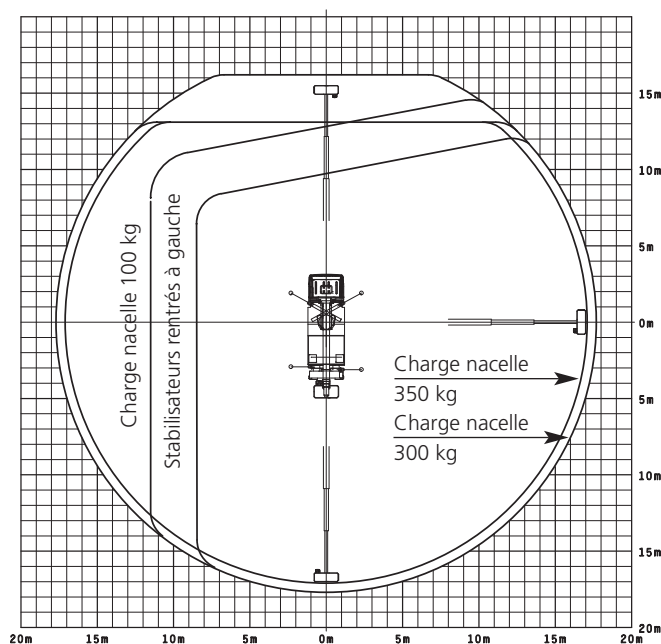

Fiche technique

Caractéristiques de base

Hauteur de travail maxi	22,75 m
Hauteur de plancher maxi	20,75 m
Déport horizontal maxi/ charge nacelle	17,50 m / 300 kg

Nacelle

Dimensions standard (LxPxH)	1,60 x 0,80 x 1,10 m
Rotation nacelle	2 x 80°
Charge admissible maxi de la nacelle	350 kg
Marche/arrêt moteur dans la nacelle	en série
Housse plastique pour le pupitre de commande	en série
Prise 230 V CEE dans la nacelle	en série
Anneaux de fixation des ceintures de sécurité	en série
Commande proportionnelle électronique	en série
Écran graphique	en série
Protection anti-collision pour la nacelle et le bras (dispositif d'installation)	en série
Prise 24 V sur le pupitre de commande de la nacelle	en série
Système de changement de nacelle	en série
Contrôle de surcharge de la nacelle	en série

Système de bras

Nombre de télescopes	2
Centrage automatique de la tourelle	en série
Conduites d'alimentation, hydrauliques et mécaniques agencées à l'intérieur et parfaitement protégées	en série
Bras hydraulique, angle de débattement	195°
Dispositif d'arrêt automatique du bras de la nacelle	en série
Réception automatique du bras (retour automatique en position de transport) (« Home Function »)	en série

Système de rotation

Rotation dans la limite de la largeur des rétroviseurs	en série
Rotation	540°

Stabilisation

Fonction de la stabilisation	partiellement variable, stabilisateurs H
Largeur de stabilisation min. – toutes rallonges de stabilisation rentrées	2,50 m
Largeur de stabilisation maxi – déploiement horizontal des deux côtés	5 m
Commande des stabilisateurs depuis la nacelle	en série
Dévers admissible maxi d'installation 2°	en série
4 patins de stabilisation	en série
Stabilisation semi-automatique	en série
Contrôle permanent de la pression au sol	en série

Véhicule porteur et montage sur le véhicule

PTAC	7,49 t
Longueur en position de transport	8,20 m*
Largeur en position de transport	2,50 m*
Hauteur en position de transport	3,50 m*
Angle de débattement	env. 12° *
Réservoir d'huile hydraulique à filtre de retour	en série

*) variable en fonction du véhicule porteur

Commande manuelle/de secours

Agencement protégé et verrouillable	en série
Pompe de secours manuelle dans la nacelle	en série
Commande secondaire/ de secours à la base	en série
Mise hors-circuit de protection de la cabine de conduite	en série

