

VOLCAN

K105 | L80

Die Zukunft
ist schon da.



Sprache



VOLCAN K105 | L80

Die Zukunft
ist schon da

Die Spezialtraktoren der Baureihe Volcan K105 und L80 bieten bewährte BCS-Technologie für hohe Leistungsansprüche und umweltfreundlichen Einsatz.

Die elektronisch gesteuerten Stage IIIB Motoren mit 98 und 75 PS erfüllen bereits die strengen Anforderungen der europäischen Normvorgaben zur Senkung der Abgasemissionen: **Ein Rekord unter den isodiametrischen Traktoren, der sich in einer Senkung der Verbrauchswerte, geringeren Abgasemissionen und verringertem Schadstoffpartikelaustritt charakterisiert.**

Durch die innovativen technischen Details, die elegante Designführung und die extrem kompakte Bauweise sind die Traktoren der Baureihe **Volcan K105 und L80 für die Anwendung in einer zukunftsorientierten Landwirtschaft unentbehrlich.**



Motor

Saubere Leistung

In die **Volcan K105** Maschinen werden Motoren von Kubota mit 98 PS und einem Hubraum von 3,8 Litern verbaut, mit der EGR-Abgasrückführung, dem oxidierenden DOC-Katalysator und dem DPF-Partikelfilter, wird auch die Schadstoffemission drastisch verringert.

Die **Volcan L80** verfügen dagegen über einen 2,4-Liter-Kohler-Motor mit 75 PS Leistung. Mit einem Hochleistungs-Ladeluftkühler ausgerüstet, sind sie mit einem EGR-System und einem oxidierenden DOC-Katalysator ausgestattet, um die Emissionen zu reduzieren und die Betriebsleistung zu erhöhen.

Beide Common Rail Motoren der jüngsten Generation **garantieren eine präzise Kontrolle der Einspritzung und damit eine leistungsstärkere Verbrennung, bessere Leistung und niedrigeren Kraftstoffverbrauch.**

Die gegenläufigen Ausgleichswellen, mit denen die Motoren ausgestattet sind, schaffen die Vibrationen zu Gunsten einer geringeren Lärmempfindung und eines höheren Betriebskomforts ab.

Elektronische Steuerung

Die elektronisch gesteuerten Motoren arbeiten mit einem Steuergerät, das einerseits den optimalen Betrieb des Triebwerks gewährleistet und andererseits die **Drehzahl konstant hält.**

Die elektronische Steuerung der Motordrehzahl ist ein gänzlich vom BCS-Konzern erzeugtes Produkt, arbeitet schnell und genau und wird über ein Steuerpult rechts neben dem Lenkrad bedient. Es steuert folgende Funktionen: Steigerung und Verringerung der Drehzahl, Speichern und Abrufen der eingestellten Geschwindigkeit, Ausschaltung der elektronischen Beschleunigung und Übergang in den Leerlauf.

VOORTEILE

Eine exakte Regelung der Drehzahl während der Arbeit bringt folgende Vorteile:

- Konstante Fahrgeschwindigkeit des Traktors
 - Konstante Drehzahl der Zapfwelle
 - Konstanter hydraulischer Stromfluss
- sowie die Möglichkeit, die gespeicherte Drehzahl per einfachen Tastendruck abrufen zu können, was eine beachtenswerte Leistungssteigerung der Arbeit mit entsprechender Einsparung von Zeit und Kraftstoff bedeutet.



TECHNISCHE DATEN	VOLCAN K105	VOLCAN L80
Modell	Kubota V3800-CR-T-EU3	Kohler KDI 2504 TCR
Emissionsklasse	Stage IIIB	Stage IIIB
Anzahl der Zylinder	4	4
Ansaugung	Turbo	Turbo Intercooler
Hubraum	3769 cm ³	2482 cm ³
Einspritzung	Direkt Common Rail	Direkt Common Rail
Leistung kW/PS	72,1 / 98	55,4 / 75,3
Nenn Drehzahl	2400 rpm	2300 rpm
Max. Nenn Drehmoment	330 Nm @1500 rpm	300 Nm @1500 rpm
Kühlsystem	Wasserkühlung	Wasserkühlung
Massenausgleich	Gegenläufige Ausgleichswellen	Gegenläufige Ausgleichswellen



Antrieb

OS-Frame-Rahmensystem

Der Antrieb des Volcan K105 und L80 wird durch das so genannte OS-Frame-Rahmensystem unterstützt, welches mehrere Vorteile bietet:

VORTEILE:

- Motor und Getriebe werden durch eine einzige Antriebswelle miteinander verbunden, welche die Kraft über ein einziges mittleres Kardangelenk sowohl auf das Getriebe als auch auf die Zapfwelle übertragen. **Dadurch wird eine maximale mechanische Leistung, kompaktere Abmessungen und größere Lenkeinschläge ermöglicht**, die vor allem in engen Arbeitsbereichen von Nutzen sind.
- Die Verkopplung von Motor und Getriebe wird über ein massives Schwungrad erreicht, das zusammen mit dem ‚Long Travel‘ Torsionsdämpfer eine **Verringerung der Motorschwingungen erlaubt, was sich wiederum positiv auf die Leistung und den Komfort für den Fahrer auswirkt**.
- Bei diesem Traktor lässt ein Zentralgelenk eine Schwingung der Vorderachse im Vergleich zur Hinterachse um bis zu 15° zu, wodurch eine hervorragende Stabilität in Hanglagen gewährleistet ist, **da alle vier Räder stets Bodenhaftung haben**.

Synchrongetriebe

Das Synchrongetriebe mit **4 Lastschaltstufen und 4 Geschwindigkeiten bietet insgesamt 16 Vor- und Rückwärtsgänge mit synchronisiertem Wendegetriebe**.

Die Schaltlogik der Geschwindigkeiten (von 700 m/h bis 40 km/h) ohne Überlappung der einzelnen Lastschaltstufen sorgt immer für einen dem Einsatzzweck entsprechenden Fahrgang sowie einen rationalen Einsatz des Fahrzeugs: Hierdurch werden ein niedriger Kraftstoffverbrauch, eine geringere Beanspruchung der mechanischen Teile und vor allem eine bessere Arbeitsqualität gewährleistet.

Pro-Act System

Das Pro-Act System des Kupplungspedals erhöht den Bedienkomfort bei der Pedalbetätigung und garantiert höchste Performance.

Long Life Kupplung

Die elektronische Mehrscheibenkupplung im Ölbad mit proportionaler, hydraulischer Ansteuerung sorgt für ein perfektes Ein- und Ausrücken der Schaltgänge und gewährleistet entscheidend sanftere und leistungsstärkere Schaltvorgänge im Vergleich zu herkömmlichen, mechanischen Trockenkupplungen.

Die Kupplung wird hydraulisch über ein proportionales Elektroventil angesteuert, das mit einem Steuergerät verbunden ist, welches über ein Potentiometer die Pedalstellung ermittelt und dessen optimale Progressivität gewährleistet, damit der Fahrer den Traktor immer perfekt unter Kontrolle hat.

Beim Volcan K105 und L80 dient diese fortschrittliche, **hydraulische Kupplung im Getriebe zur Verringerung des Motorüberhangs und somit der Fahrzeuflänge**. Eine technologische Entscheidung, die eine Reihe konkreter Vorteile bringt.

VORTEILE:

- Längere Lebensdauer;
- Keine Wartung nötig;
- Ausgezeichnete Wendigkeit dank der kompakteren Ausmaße der Maschine.

IV	4°	40,00	Km/h
IV	3°	27,60	Km/h
IV	2°	19,20	Km/h
IV	1°	13,20	Km/h
III	4°	11,90	Km/h
II	4°	9,50	Km/h
III	3°	8,10	Km/h
II	3°	6,70	Km/h
III	2°	5,80	Km/h
II	2°	4,70	Km/h
III	1°	3,80	Km/h
II	1°	3,20	Km/h
I	4°	2,30	Km/h
I	3°	1,60	Km/h
I	2°	1,00	Km/h
I	1°	0,70	Km/h



Elektrohydraulisches Wendegetriebe

Das Getriebe des Volcan K105 und L80 kann mit **dem exklusiven, elektronisch gesteuerten, elektrohydraulischen EasyDrive®-Wendegetriebe** ausgestattet werden.

Der praktische Hebel links am Lenkrad ermöglicht eine einfache **Umkehrung der Fahrtrichtung, ohne dass die Hände vom Lenkrad genommen oder das Kupplungspedal nieder getreten werden müssen** - für maximalen Bedienkomfort und eine perfekte Kontrolle des Fahrzeugs.

Grundlage dieses exklusiven Systems ist eine **elektronische Steuereinheit**, die vollständig von der BCS-Gruppe entwickelt und produziert wird und in der Lage ist, in Echtzeit Parameter wie Neigung, Beschleunigung und Belastung zu berechnen. Bei Betätigung des Wendegetriebes bremsst das

Steuergerät die Maschine je nach Geschwindigkeit und gewähltem Gang über die Betriebsbremsen ab und schaltet automatisch den entgegengesetzten Gang ein, wobei die Kupplung allmählich freigegeben wird. Das verkürzt die Betriebszeiten und erhöht die Betriebssicherheit.

Je nach Arbeitsanforderung kann der Fahrer über zwei Tasten neben dem Hebel auch **die Ansprechempfindlichkeit des Traktors auf 5 verschiedene Stufen** ersichtlich auf dem Farbdisplay des Armaturenbrettes (zwischen ‚weich‘ und ‚aggressiv‘) **verstellen**, damit immer eine feinfühlig Ansteuerung gewährleistet ist.

Das elektrohydraulische EasyDrive®-Wendegetriebe eignet sich besonders gut für Arbeiten mit häufigen Richtungswechseln, wie beispielsweise bei der Pflege von Grünanlagen, bei der Umsetzung von Paletten mit einem Anbaustapler, beim Schneeräumen oder bei den Wendemanövern in Weinreben und Obstplantagen.

Wendigkeit

Wendekreis

Alle Spezialtraktoren können nicht auf maximale Performance in Puncto Wendigkeit verzichten, denn sie müssen auch unter begrenzten Raumbedingungen agil sein.

Der kurze Radstand und die kompakten Abmessungen verleihen dem Modell Volcan K105 und L80 eine Wendigkeit, die seinesgleichen sucht. Das Lenksystem ist mit einer speziellen, hydraulischen Servolenkung ausgestattet und gewährleistet sowohl bei Achsschenkelenkung als auch bei zentraler Knicklenkung und, vor allem bei den Dualsteer®-Versionen, eine präzise Lenkbarkeit der Maschine.

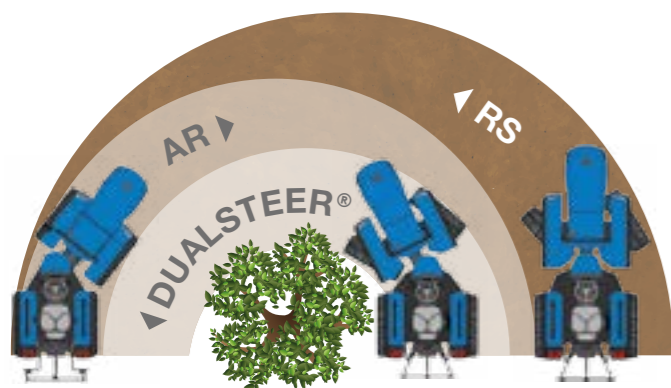

Dualsteer®

Die einzigartige Lösung mit dem **doppelten Lenksystem Dualsteer®** nach einem internationalen Patent **vereint die Knicklenkung mit dem Rahmen eines Frontlenkers** und ermöglicht so einen Lenkwinkel von 70°.

Zwei Hydraulikzylinder im mittleren Gelenk steigern sowohl die Lenkkraft, ohne dass Lenkgenauigkeit und -zeit verschlechtert werden, als auch die Beibehaltung der Fahrtrichtung sowie die Stabilität bei der Straßenfahrt unter hohen Geschwindigkeiten.

VORTEILE:

- Sicherheit und Stabilität, die für die Versionen mit Frontlenkung typisch sind.
- Kurvenleistung und Wendigkeit, die für die Versionen mit Knicklenkung typisch sind.
- Performance unter allen Bodengegebenheiten, auch an Steigungen;
- Diese Maschinen sind für die Arbeit in engen Reihenkulturen, in Gewächshäusern, bei der Pflege von Grünanlagen und für alle typischen, kommunalen Instandhaltungsarbeiten unentbehrlich.



Maximale Leistung

Hydraulik

Die Hydraulik umfasst einen **doppelten Kreislauf mit unabhängigen Pumpen und Wärmetauscher** für die Ölkühlung.

Die Pumpe der Hydrolenkung und der elektrohydraulischen Ansteuerungen hat eine Förderleistung von 33 l/min, während sie bei der Pumpe zur Versorgung des Krafthebers und der hydraulischen Steuergeräte 30 l/min beträgt. Optional ist eine leistungsfähigere Hydraulikanlage mit einer Pumpe, deren Förderleistung 49 l/min beträgt, erhältlich.

Joystick

Optional erhältlich ist der neue elektronische, proportionale Multifunktions-Joystick für die **Betätigung der Gerätehydraulik und der Kraftheber**. Er ermöglicht eine einfache und sichere Ansteuerung der Traktorhydraulik.

Mit einem in der Armauflage integrierten Stufenschalter kann außerdem die Empfindlichkeit des Systems reguliert werden.

Zapfwelle und Kraftheber

Die Heckzapfwelle mit Mehrscheibenkupplung im Ölbad ist **vom Schaltgetriebe entkoppelt und dreht synchron zur Fahrgeschwindigkeit**. Die Heckzapfwelle kann auch bei fahrender Maschine über eine elektrohydraulische Ansteuerung am Armaturenbrett eingerückt werden (eine entsprechende Sicherung vermeidet ein versehentliches Einschalten). Die Drehzahl beträgt 540/540E U/min oder optional 540/1000 U/min, sowie proportional zur Fahrgeschwindigkeit (Wegezapfwelle).

Der **robuste Heckkraftheber** verfügt über vielseitig nutzbare Kupplungen der Kategorien 1 und 2 zum schnellen und einfachen Anbau aller handelsüblichen Werkzeuge. Die sehr hohe Hubleistung beträgt 2.300 kg und bei den Versionen SDT mit unterschiedlichen Rädern 2.700 kg.

Optional stehen eine Hubstrebe und ein Oberlenker (beide hydraulisch gesteuert) zur Anpassung des Anbaugeräts direkt vom Fahrersitz aus und ein **leistungsfähiger Frontkraftheber** mit hydraulischen Anschlüssen zur Verfügung, der bei der gleichzeitigen Verwendung von mehreren Werkzeugen unerlässlich ist.



Aktive und passive Sicherheit

Betriebssicherheit

Durch die besondere **Projektgeometrie der Traktoren der Baureihe Volcan K105 und L80** gewährleisten diese auch an Hängen und in steiler Querlage eine sichere Standfestigkeit. Diese wird **durch eine niedrige Schwerpunktmitte und eine optimale Gewichtsverteilung** über die Achsen ermöglicht, die bei am Heckkraftheber montiertem Arbeitsgerät optimal wird (50 % vorne - 50 % hinten).

Der Fahrerstand mit homologiertem Überrollschutz bzw. homologierter Kabine, der am Sitz fixierte Sicherheitsgurt und die Qualität der eingesetzten Materialien gewährleisten unter allen Arbeitsbedingungen den optimalen Schutz des Fahrers.

Die Differenziale sind sowohl separat nur für die Hinterachse, als auch für beide Achsen gleichzeitig blockierbar. Die Ansteuerung erfolgt elektrohydraulisch und sorgt stets für eine optimale Traktion des Traktors.

Wenn der Vorderradantrieb über eine elektrohydraulische Schaltung ausgeschaltet wird, werden hierdurch nicht nur die Straßenfahrten optimiert, sondern auch besonders empfindliche Böden geschont.

Bremsanlage

Die Bremsanlage setzt sich aus vier Mehrscheibenbremsen im Ölbad zusammen, die durch eine hydrostatische Steuerung unterstützt werden, welche als Bremskraftverteiler wirkt. Sie greift auch bei ausgeschaltetem Vorderradantrieb konstant und gleichzeitig auf alle vier Räder ein.

Eine Besonderheit der Volcan Baureihe ist die **unabhängige Brake-off Feststellbremse, die beim Ausschalten des Motors automatisch einschaltet**. Bei eingeschalteter Maschine wird diese durch einen praktischen Schalter mit elektrohydraulischer Steuerung auf dem Armaturenbrett aktiviert.



Fahrerplatz

Absoluter Komfort

Die Arbeit macht mit einem Volcan K105 oder Volcan L80 richtig Spaß, nicht nur durch seine hohe Leistung, sondern auch durch den dem Fahrer vorbehaltenen Komfort. Der Fahrerstand besteht aus einer hängenden, auf **Silentblöcken gelagerten Plattform**, damit **Vibrationen und Lärm wirkungsvoll gedämpft** werden.

Die Ansteuerungen befinden sich alle in ergonomischer Reichweite vom Fahrersitz entfernt und der Fahrer genießt eine volle Rundumsicht auf die Maschine und die angebauten Geräte.

Das Lenkrad ist durch seine neue Form noch ergonomischer und griffsicherer. Zur optimalen Anpassung an die Körperstruktur des Fahrers und zum leichteren Einsteigen kann es in der Neigung verstellt werden.

Wendebetrieb

Die Traktoren der Baureihe Volcan K105 und L80 sind vielseitig einsetzbar und können durch den einfach drehbaren Fahrersitz schnell den jeweiligen Bedürfnissen angepasst werden (für die Versionen SDT nicht verfügbar).

Der Fahrer kann in wenigen Sekunden den aus Sitz, Lenkrad, Armaturenbrett und Pedalerie bestehenden Fahrerstand um 180° drehen. Dies erleichtert das **Arbeiten mit frontseitig angebauten Geräten** und ermöglicht jederzeit eine **extrem präzise und sichere Führung dieser Geräte**.



Typgeprüfte Kabinen

Kabine Comfort

Bei der Entwicklung der Comfort-Kabine wurde größter Wert auf **maximalen Komfort für den Fahrer gelegt**. Durch die ergonomische und schlanke Bauart wird auch das **vegetationsreiche Umfeld**, in dem der Traktor eingesetzt wird, so wenig wie möglich belastet.

Die Innenausstattung der Kabine ist sorgfältig verarbeitet und die auf Silentblöcken hängende Plattform ist vom Rahmen des Traktors völlig unabhängig. Die Kabinen zeichnen sich durch große Glasflächen und Panoramadach aus, was dem Fahrer auch bei gedrehtem Fahrerstand eine optimale Sicht auf Werkzeug und Fahrbahn gewährleisten.

Die Kabine ist mit Klimaanlage und Heizung ausgestattet und eignet sich mit der optional erhältlichen, **konischen Bauweise** mit vier Säulen für den Einsatz an Steilhängen mit engen Reihen.

Die vier Scheinwerfer, zwei schwenkbare Rückleuchten und zwei in das Dach integrierte, nach vorne gerichtete Scheinwerfer, leuchten die Arbeitszone während der Arbeit bei schlechten Lichtbedingungen und auch nachts präzise und sicher aus.

Kabine Compact AIRTECH

Für die Versionen SDT mit unterschiedlichen Rädern **steht die neue druckdichte AIRTECH-Kompaktkabine in der Kategorie 4 zugelassen** zur Verfügung, die den Fahrer vor schädlichen Substanzen bei der Ausbringung von Pflanzenschutzmitteln schützt und einen gesunden und sicheren Arbeitsplatz gewährt. Die beiden großen Aktivkohlefilter sind vorne in der Kabine eingebaut und leicht austauschbar.

Durch eine Flüssigkristallanzeige, die sich im Bedienfeld befindet und für den Bediener gut sichtbar ist, können der Innendruck in der Kabine unter ständiger Kontrolle gehalten sowie die Innen-/Außentemperatur und die Lüftungsgeschwindigkeit angezeigt werden.

Die AIRTECH Compact-Kabine ist **serienmäßig mit allem Komfort ausgestattet**: Klimaanlage und Heizung, Stoffsitze, Innenbeleuchtung, Getränkehalter und zwei Zusatzsteckdosen zum Laden von elektronischen Geräten oder die Versorgung von Geräten, Joysticks oder zusätzlichen Bildschirmen.

Das Belüftungssystem ist aus der Automotive-Industrie abgeleitet. Die **vor dem Fahrer angeordneten Luftdüsen** gewähren eine optimale Temperatur und ermöglichen eine gute Verteilung des Luftstroms.

Der **Monocoque-Rahmen mit niedrigem Profil** wird vollkommen unabhängig vom Traktor und auf die schallisierenden Beschichtungsmaterialien abgestimmt auf Silentblöcken gelagert, um Geräusche und Vibrationen zu dämpfen.

Die **geringe Bodenhöhe** optimiert den Einsatz bei Arbeiten unter der Krone, Weinbergen in Pergola-Erziehung, überdachte Anlagen und in Gewächshäusern.



Funktionales Design

Aufsätze

Durch die Einführung von neuen technologischen Lösungen mit neuen Triebwerken, verzichten die Traktoren der Baureihe Volcan K105 und L80 trotz ihres **aggressiven Looks nicht auf Eleganz und Funktionalität**; auch die kräftig muskulöse Bauweise beeinträchtigt in keinerlei Weise die außergewöhnliche Rundumsicht des Fahrers.

Zusätzlich zu den vier Scheinwerfergruppen an den vorderen Kotflügeln, umfasst das Lichtpaket zwei LED-Arbeitscheinwerfer über dem Haubengrill zur optimalen Ausleuchtung der Arbeitszone während der Arbeit bei schlechten Lichtbedingungen.

Die Wartungs- und Inspektionsarbeiten am Motor werden durch den großen Öffnungswinkel der Motorhauben erleichtert.

Alles im Blick

Mit der neuen, aus der Automotive-Industrie abgeleiteten Instrumententafel in digitaler Technologie hat der Fahrer jederzeit alles im Blick. Zusätzlich zu den logisch und ergonomisch zugänglichen elektrohydraulischen Ansteuerungen, liefert auch das **Multifunktions-Farbdisplay** einen wichtigen Beitrag zur optimalen Kontrolle aller Maschinenwerte und aller Diagnoseleuchten.

Analogische Anzeigevorrichtungen für einen schnellen Überblick über den Maschinenzustand anhand von Zeigern sind ebenfalls vorhanden.



Eine komplette Produktreihe

Um neue Wege zu beschreiten braucht man Mut und Vision, aber auch Erfahrung und Kompetenz. BCS besitzt alle diese Eigenschaften und nutzt sie auf revolutionäre Weise für die Baureihen Volcan K105 und L80.

Elf verschiedene Traktorversionen erfüllen spezifisch die verschiedensten Anforderungen der Kundschaft, die mit ihren Anfragen die wichtigste Herausforderung unserer Arbeit darstellen.

Volcan K105 | L80 AR

Isodiametrische Wendetraktoren mit Knicklenkung für spezielle Anbaubedingungen und für kommunalen Einsatz durch kompakte Aussenbreite und geringen Wenderadius.

Volcan K105 | L80 RS

Isodiametrische Wendetraktoren mit Frontlenkung gemäß der traditionellen Bauweise für einen breiten Einsatzbereich, auch an Steilhängen, dank hoher Stabilität und Bodenhaltung.

Volcan K105 | L80 DUALSTEER®

Isodiametrische Wendetraktoren mit doppeltem Lenksystem für einen Lenkwinkel von 70°, einer der besten im Segment, für eine gute Wendigkeit und Agilität auf engem Raum.

Volcan K105 MT

Isodiametrische Wendetraktoren mit Frontlenkung in einer Version, die sich für die Bearbeitung von Grünflächen vor allem in steilen Hanglagen eignet und die sich durch eine niedrige Schwerpunktmittel sowie einen breiteren Fahrerstand auszeichnet.

Volcan K105 | L80 SDT RS

Monodirektionale Traktoren mit kurzem Radstand und unterschiedlichen Rädern eignen sich besonders gut für spezielle Anwendungen wie im Weinbau, Obstplantagen und Gewächshäusern sowie für den standardmäßigen Einsatz der Traktoren.

Volcan K105 | L80 SDT DUALSTEER®

Monodirektionale Traktoren mit kurzem Radstand, unterschiedlichen Rädern und doppeltem Lenksystem sind ideal für Arbeiten in Hanglagen und Querneigungen von Reihenkulturen.



Volcan AR

K105 | L80



	250/80R18 mit verstellbarer felge	11.5/80-15.3 mit fester felge	280/70R18 mit verstellbarer felge	320/65R18 mit verstellbarer felge	250/85R20 mit verstellbarer felge	300/70R20 mit verstellbarer felge
A Reifenbreite (mm)	240	290	282	320	245	286
B Reifendurchmesser (mm)	879	888	849	873	940	942
C Spurweite min/max (mm)	898/1112	948/972	1022/1112	1022/1112	882/1230	996/1260
D Breite min/max (mm)	1138/1352	1238/1262	1304/1394	1342/1432	1127/1475	1282/1546

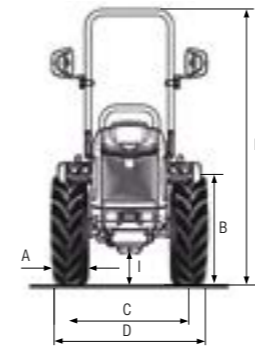

	320/70R20 mit verstellbarer felge	340/65R20 mit verstellbarer felge	31x15.50-15 XTC mit fester felge	31x15.50-15 STG mit fester felge	33x12.50-15 T413 mit fester felge	13.6-16 Garden mit fester felge
A Reifenbreite (mm)	316	343	368	394	325	391
B Reifendurchmesser (mm)	975	958	800	800	843	968
C Spurweite min/max (mm)	996/1260	996/1260	1016	1016	959/965	1240
D Breite min/max (mm)	1312/1576	1339/1603	1384	1410	1284/1290	1631

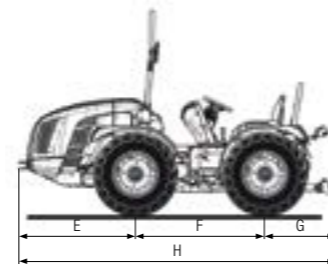

Kabine STANDARD



Kabine KÖNISCHEN

Volcan K105 L80 AR Abmessungen (mm):							
E	F	G	H	I min/max	L min/max	M min/max	N min/max
1348	1495	932	3775	161/271	2254/2364	2070/2180	2139/2249

TECHNISCHE DATEN	Volcan K105 AR	Volcan L80 AR
MOTOR	Kubota V3800-CR-T-EU3	Kohler KDI 2504 TCR
Anzahl der Zylinder	4 in Reihe	4 in Reihe / 16 Ventil
Hubraum (cm³)	3769	2482
Ansaugung	Turbo	Turbo / Intercooler
Kraftstoffversorgung	Direkteinspritzung "Common rail"	Direkteinspritzung "Common rail" - 2000 bar
Emissionsklasse	Stage 3B	Stage 3B
Massenausgleich	Gegenläufige Massen	Gegenläufige Massen
Leistung (kW/PS)	72,1 / 98	55,4 / 75,3
Nenn Drehzahl (U/min)	2400	2300
Max. Drehmoment (Nm bei U/min)	330 / 1500	300 / 1500
Steuerung der Motordrehzahl	Elektronische Einstellung der Motordrehzahl über ein Steuerpult mit folgenden Funktionen: Steigerung und Verringerung der Motordrehzahl, Speichern und Abrufen der eingestellten Geschwindigkeit, Ausschaltung und Übergang auf die Mindestgeschwindigkeit	
Kühlsystem	Flüssigkeitskühlung	
Tankinhaltungsvermögen (l)	54	
FAHRGESTELL	Integrierter Schwingrahmen OS-FRAME mit Zentralgelenk	
ANTRIEB	Vierradantrieb mit elektrohydraulisch ausschließbarem Vorderradantrieb	
GETRIEBE	32-Gang Synchrongetriebe: 16 VW und 16 RW mit synchronisiertem Wendegetriebe	
EASYDRIVE® WENDEGETRIEBE (Optional)	Elektronisch über einen sich links am Lenkrad befindlichen Hebel (in drei Stufen VW-N-RW) geschaltetes, elektrohydraulisches Wendegetriebe. Wahlmöglichkeit zwischen 5 verschiedenen Ansprechempfindlichkeiten	
Getriebekupplung	Mehrscheibenkupplung im Ölbad mit elektronisch gesteuerter, proportional hydraulischer Ansteuerung und Pro-Act System	
DIFFERENZIAL	Vorne und hinten. Hintere und vordere Differenzialsperre gleichzeitig, oder nur hintere Differenzialsperre mit elektrohydraulischer Schaltung	
ACHSEN	Planetengeräte an der Vorder- und Hinterachse. Mittig schwingende Vorderachse (ca. ±15°)	
HINTERE ZAPFWELLE	Vom Schaltgetriebe entkoppelte und zur Fahrgeschwindigkeit synchronisierte Zapfwelle. Unter Belastung bei ausgerückter Bremse einschaltbar	
Zapfwellenkupplung	Mehrscheibenkupplung im Ölbad mit elektrohydraulischer Betätigung	
Zapfwellendrehzahl (U/min)	Serie: 540/540E - Optional: 540/1000	
HYDRAULIK	Mit doppeltem Kreislauf, unabhängigen Pumpen und Wärmetauscher	
Hydraulische Förderleistung für Hydrolenkung und elektrohydraulische Ansteuerungen (l/min)	33	
Hydraulische Förderleistung für Kraftheber und Steuergeräte (l/min)	30 (optional eine stärkere Pumpe mit einer Förderleistung von 49 l/min)	
Hydraulischer Höchstdruck (bar)	180	
HINTERE STEUERGERÄTE	Mechanisch gesteuert	
Serie	2 doppelt wirkend	
Optional und zusätzlich zur Serienausstattung	1 einfach wirkend und 1 doppelt wirkend oder 1 doppelt wirkend und 1 doppelt wirkend flottierend	
Joystick (Optional)	Zur elektronischen, proportionalen Ansteuerung der Kraftheber und der hinteren Steuergeräte bestehend aus: 1 einfach wirkend mit einstellbarer Förderleistung und freiem Rücklauf, 5 doppelt wirkend (serienmäßig eingebaute Steuergeräte werden ersetzt) und stärkere Pumpe mit einer Förderleistung von 49 l/min. Potentiometer für die Einstellung der Ansprechempfindlichkeit des Joysticks	
ELEKTRISCHE ANLAGE	Batterie 100 Ah / 12 V - Lichtmaschine 95 A	
Hinterer Stromsteckbuchsen	7- und 3-polig	
HINTERER KRAFTHEBER	Serie: mit zwei äußeren Hubzylindern - Optional: mit kontrollierter Position und Zugkraft	
Dreipunktaufhängung für Arbeitsgeräte	Serie: Normale Kupplungen Kategorien 1 und 2. Optional: Schnellkupplungen Kat. 1 und 2, L-förmig, in der Länge verstellbaren Armen und in der Breite verstellbaren Fanghaken	
Lenker des dritten Punkts	Serie: Mit manueller Einstellung - Optional: Lenker und Zugstrebe mit hydraulischer Ansteuerung	
Hubleistung an den Scheiben (kg)	2300	
VORDERER KRAFTHEBER (Optional)	Mit zwei äußeren Hubzylindern, vorderem Schutz und 2 doppelt wirkenden Steuergeräten mit freiem Rücklauf	
Lenker des dritten Punkts	Steif mit Schnellkupplungen Kat. 1	
Hubleistung (kg)	800	
FAHRERSTAND	Um 180° drehbarer, auf Silentblöcken hängender Plattform. An der drehbaren Schaltsäule montierte Pedale	
Lenkrad	Mit Neigungsverstellung	
Sitz	Mit durch Gasfeder unterstützter Kippfunktion, Sicherheitsgurt und Sensor 'Bediener an Bord' Serie: Komfortsitz mit je nach Körpergewicht des Fahrers einstellbarer Federung - Optional: Sitz 'Kab Seating' oder Sitz 'Grammer' mit Federung und pneumatischen Aufhängungen	
BETRIEBSBREMSEN	Scheibenbremsen im Ölbad mit hydrostatischer Betätigung, auf alle 4 Räder wirkend mit automatischer Schaltung des Allradantriebs	
Feststellbremse	Automatisch und unabhängig Brake-Off mit Funktion von Feststellbremsanlage auf angemessene Weise	
LENKUNG	Hydrostatische auf den zentralen Knicklenker wirkende Lenkung. Flußstromablenker für Hydrolenkung	
SICHERHEIT	Serie: Homologierter Schutzrahmen vorne, mit Gasdurchfedern zur Erleichterung der Senkung und Aufhebung	
KABINE (Optional)	Homologiert und Schall isoliert, mit Monocoque-Rahmen auf Silentblöcken, drehbarer Arbeitsscheinwerfer und Stoffsitz. Belüftungs-, Heizungs- und Klimaanlage. In Standard-Struktur oder Kegelform erhältlich	
ARMATURENBRETT	Mit Multifunktions-Farbdisplay und digitale Instrumente mit folgenden Anzeige: Arbeitsstundenzähler, Batteriespannung, Momentanverbrauch, DPF-Verschmutzung, gleichzeitige Wiedergabe von Motordrehzahl, Fahrgeschwindigkeit und Zapfwellendrehzahl. Kontrollleuchten und Hubsignal	Mit Multifunktions-Farbdisplay und digitale Instrumente mit folgenden Anzeige: Arbeitsstundenzähler, Batteriespannung, Momentanverbrauch, gleichzeitige Wiedergabe von Motordrehzahl, Fahrgeschwindigkeit und Zapfwellendrehzahl. Kontrollleuchten und Hubsignal
REIFEN (Serie)	250/80R18	
Optional	11.5/80-15.3 * 280/70R18 * 320/65R18 * 250/85R20 * 300/70R20 * 320/70R20 * 340/65R20 * 31x15.50-15 mit Profil XTC oder STG * 33x12.50-15 T413 * 13.6-16 Garden	
ANHÄNGEKUPPLUNG (Serie)	Heckseitig CUNA - Frontseitig	
Optional	Heckseitige Anhängerkupplung CEE oder CEE mit Slider-Rahmen oder CUNA mit Slider-Rahmen	
GEWICHT IN FAHRBEREITEM ZUSTAND		
Mit Schutzrahmen (kg)	2300	2230
Mit Kabine (kg)	2445	2375
WEITERE OPTIONALS	Vorderer Stoßdämpfer, drehbarer Arbeitsscheinwerfer, vordere Ballastgewichte, Ballastgewichte für Vorderräder, Aktivkohlefilter für druckdichte Kabine	

Volcan RS

K105 | L80

	340/65R18	280/70R18	320/65R18	250/85R20	300/70R20
	mit verstellbarer felge	mit verstellbarer felge	mit verstellbarer felge	mit verstellbarer felge	mit verstellbarer felge
A	343	282	320	245	286
Reifenbreite (mm)					
B	899	849	873	940	942
Reifendurchmesser (mm)					
C	1098/1538	1098/1538	1098/1538	1046/1588	1134/1618
Spurweite min/max (mm)					
D	1441/1881	1380/1820	1441/1881	1291/1833	1420/1904
Breite min/max (mm)					

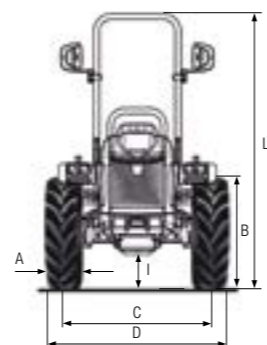

	320/70R20	340/65R20	31x15.50-15 XTC	31x15.50-15 STG	13.6-16 Garden
	mit verstellbarer felge	mit verstellbarer felge	mit fester felge	mit fester felge	mit fester felge
A	316	343	368	394	391
Reifenbreite (mm)					
B	975	958	800	800	968
Reifendurchmesser (mm)					
C	1134/1618	1134/1618	1260/1374	1260/1374	1240/1400
Spurweite min/max (mm)					
D	1450/1934	1477/1961	1628/1742	1654/1768	1631/1791
Breite min/max (mm)					

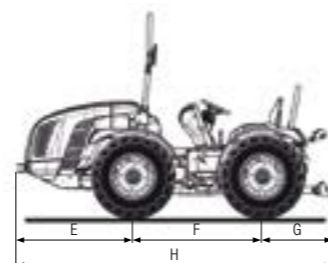

Volcan K105 L80 RS Abmessungen (mm):							
E	F	G	H	I min/max	L min/max	M min/max	N min/max
1348	1495	932	3775	184/294	2254/2364	2070/2180	2139/2249

TECHNISCHE DATEN	Volcan K105 RS	Volcan L80 RS
MOTOR	Kubota V3800-CR-T-EU3	Kohler KDI 2504 TCR
Anzahl der Zylinder	4 in Reihe	4 in Reihe / 16 Ventil
Hubraum (cm³)	3769	2482
Ansaugung	Turbo	Turbo / Intercooler
Kraftstoffversorgung	Direkteinspritzung "Common rail"	Direkteinspritzung "Common rail" - 2000 bar
Emissionsklasse	Stage 3B	Stage 3B
Massenausgleich	Gegenläufige Massen	Gegenläufige Massen
Leistung (kW/PS)	72,1 / 98	55,4 / 75,3
Nenn Drehzahl (U/min)	2400	2300
Max. Drehmoment (Nm bei U/min)	330 / 1500	300 / 1500
Steuerung der Motordrehzahl	Elektronische Einstellung der Motordrehzahl über ein Steuerpult mit folgenden Funktionen: Steigerung und Verringerung der Motordrehzahl, Speichern und Abrufen der eingestellten Geschwindigkeit, Ausschaltung und Übergang auf die Mindestgeschwindigkeit.	
Kühlsystem	Flüssigkeitskühlung	
Tankinhaltsvermögen (l)	54	
FAHRGESTELL	Integrierter Schwingrahmen OS-FRAME mit Radlenkung	
ANTRIEB	Vierradantrieb mit elektrohydraulisch ausschließbarem Vorderradantrieb	
GETRIEBE	32-Gang Synchrongetriebe: 16 VW und 16 RW mit synchronisiertem Wendegetriebe	
EASYDRIVE® WENDEGETRIEBE (Optional)	Elektronisch über einen sich links am Lenkrad befindlichen Hebel (in drei Stufen VW-N-RW) geschaltetes, elektrohydraulisches Wendegetriebe. Wahlmöglichkeit zwischen 5 verschiedenen Ansprechempfindlichkeiten	
Getriebekupplung	Mehrscheibenkupplung im Ölbad mit elektronisch gesteuerter, proportional hydraulischer Ansteuerung und Pro-Act System	
DIFFERENZIAL	Vorne und hinten. Hintere und vordere Differenzialsperre gleichzeitig, oder nur hintere Differenzialsperre mit elektrohydraulischer Schaltung	
ACHSEN	Planetengeräte an der Vorder- und Hinterachse. Mittig schwingende Vorderachse (ca. ±15°)	
HINTERE ZAPFWELLE	Vom Schaltgetriebe entkoppelte und zur Fahrgeschwindigkeit synchronisierte Zapfwelle. Unter Belastung bei ausgerückter Bremse einschaltbar	
Zapfwellenkupplung	Mehrscheibenkupplung im Ölbad mit elektrohydraulischer Betätigung	
Zapfwellendrehzahl (U/min)	Serie: 540/540E - Optional: 540/1000	
HYDRAULIK	Mit doppeltem Kreislauf, unabhängigen Pumpen und Wärmetauscher	
Hydraulische Förderleistung für Hydrolenkung und elektrohydraulische Ansteuerungen (l/min)	33	
Hydraulische Förderleistung für Kraftheber und Steuergeräte (l/min)	30 (optional eine stärkere Pumpe mit einer Förderleistung von 49 l/min)	
Hydraulischer Höchstdruck (bar)	180	
HINTERE STEUERGERÄTE	Mechanisch gesteuert	
Serie	2 doppelt wirkend	
Optional und zusätzlich zur Serienausstattung	1 einfach wirkend und 1 doppelt wirkend oder 1 doppelt wirkend und 1 doppelt wirkend flottierend	
Joystick (Optional)	Zur elektronischen, proportionalen Ansteuerung der Kraftheber und der hinteren Steuergeräte bestehend aus: 1 einfach wirkend mit einstellbarer Förderleistung und freiem Rücklauf, 5 doppelt wirkend (serienmäßig eingebaute Steuergeräte werden ersetzt) und stärkere Pumpe mit einer Förderleistung von 49 l/min. Potentiometer für die Einstellung der Ansprechempfindlichkeit des Joysticks	
ELEKTRISCHE ANLAGE	Batterie 100 Ah / 12 V - Lichtmaschine 95 A	
Hinterere Stromsteckbuchsen	7- und 3-polig	
HINTERER KRAFTHEBER	Serie: mit zwei äußeren Hubzylindern - Optional: mit kontrollierter Position und Zugkraft	
Dreipunktaufhängung für Arbeitsgeräte	Serie: Normale Kupplungen Kategorien 1 und 2. Optional: Schnellkupplungen Kat. 1 und 2, Lenker mit Längseinstellung oder Schnellkupplungen Kat. 1 und 2, L-förmig, in der Länge verstellbaren Armen und in der Breite verstellbaren Fanghaken	
Lenker des dritten Punkts	Serie: Mit manueller Einstellung - Optional: Lenker und Zugstrebe mit hydraulischer Ansteuerung	
Hubleistung an den Scheiben (kg)	2300	
VORDERER KRAFTHEBER (Optional)	Mit zwei äußeren Hubzylindern, vorderem Schutz und 2 doppelt wirkenden Steuergeräten mit freiem Rücklauf	
Lenker des dritten Punkts	Steif mit Schnellkupplungen Kat. 1	
Hubleistung (kg)	800	
FAHRERSTAND	Um 180° drehbarer, auf Silentblöcken hängender Plattform. An der drehbaren Schaltsäule montierte Pedale	
Lenkrad	Mit Neigungsverstellung	
Sitz	Mit durch Gasfeder unterstützter Kippfunktion, Sicherheitsgurt und Sensor 'Bediener an Bord' Serie: Komfortsitz mit je nach Körpergewicht des Fahrers einstellbarer Federung - Optional: Sitz 'Kab Seating' oder Sitz 'Grammer' mit Federung und pneumatischen Aufhängungen	
BETRIEBSBREMSEN	Scheibenbremsen im Ölbad mit hydrostatischer Betätigung, auf alle 4 Räder wirkend mit automatischer Schaltung des Allradantriebs	
Feststellbremse	Automatisch und unabhängig Brake-Off mit Funktion von Feststellbremsanlage auf angemessene Weise	
LENKUNG	Hydrostatische auf die Vorderräder wirkende Lenkung. Flußstromablenker für Hydrolenkung	
SICHERHEIT	Serie: Homologierter Schutzrahmen vorne, mit Gasdurchfedern zur Erleichterung der Senkung und Aufhebung	
KABINE (Optional)	Homologiert und Schall isoliert, mit Monocoque-Rahmen auf Silentblöcken, drehbarer Arbeitsscheinwerfer und Stoffsitz. Belüftungs-, Heizungs- und Klimaanlage. In Standard-Struktur oder Kegelform erhältlich	
ARMATURENBRETT	Mit Multifunktions-Farbdisplay und digitale Instrumente mit folgenden Anzeige: Arbeitsstundenzähler, Batteriespannung, Momentanverbrauch, DPF-Verschmutzung, gleichzeitige Wiedergabe von Motordrehzahl, Fahrgeschwindigkeit und Zapfwellendrehzahl. Kontrollleuchten und Hubsignal	Mit Multifunktions-Farbdisplay und digitale Instrumente mit folgenden Anzeige: Arbeitsstundenzähler, Batteriespannung, Momentanverbrauch, gleichzeitige Wiedergabe von Motordrehzahl, Fahrgeschwindigkeit und Zapfwellendrehzahl. Kontrollleuchten und Hubsignal
REIFEN (Serie)	280/70R18	
Optional	340/65R18 * 320/65R18 * 250/85R20 * 300/70R20 * 320/70R20 * 340/65R20 * 31x15.50-15 mit Profil XTC oder STG * 13.6-16 Garden	
ANHÄNGEKUPPLUNG (Serie)	Heckseitig CUNA - Frontseitig	
Optional	Heckseitige Anhängerkupplung CEE oder CEE mit Slider-Rahmen oder CUNA mit Slider-Rahmen	
GEWICHT IN FAHRBEREITEM ZUSTAND		
Mit Schutzrahmen (kg)	2385	2315
Mit Kabine (kg)	2530	2460
WEITERE OPTIONALS	Vorderer Stoßdämpfer, drehbarer Arbeitsscheinwerfer, vordere Ballastgewichte, Ballastgewichte für Vorderräder, Aktivkohlefilter für druckdichte Kabine	

Volcan DUALSTEER®

K105 | L80

	340/65R18 mit verstellbarer felge	280/70R18 mit verstellbarer felge	320/65R18 mit verstellbarer felge	250/85R20 mit verstellbarer felge	300/70R20 mit verstellbarer felge
A Reifenbreite (mm)	343	282	320	245	286
B Reifendurchmesser (mm)	899	849	873	940	942
C Spurweite min/max (mm)	1098/1538	1098/1538	1098/1538	1046/1588	1134/1618
D Breite min/max (mm)	1441/1881	1380/1820	1441/1881	1291/1833	1420/1904

	320/70R20 mit verstellbarer felge	340/65R20 mit verstellbarer felge	31x15.50-15 XTC mit fester felge	31x15.50-15 STG mit fester felge	13.6-16 Garden mit fester felge
A Reifenbreite (mm)	316	343	368	394	391
B Reifendurchmesser (mm)	975	958	800	800	968
C Spurweite min/max (mm)	1134/1618	1134/1618	1260/1374	1260/1374	1240/1400
D Breite min/max (mm)	1450/1934	1477/1961	1628/1742	1654/1768	1631/1791

Volcan K105 L80 DUALSTEER® Abmessungen (mm):							
E	F	G	H	I min/max	L min/max	M min/max	N min/max
1348	1495	932	3775	161/271	2254/2364	2070/2180	2139/2249

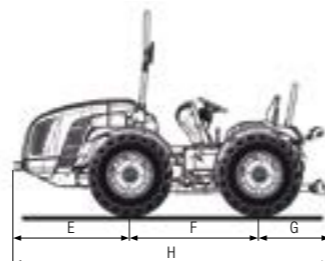
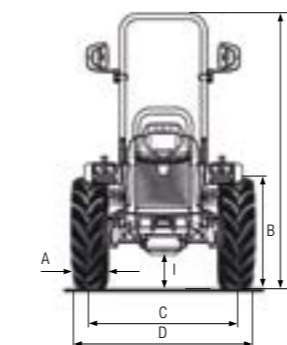

Kabine STANDARD



Kabine KONISCHEN

TECHNISCHE DATEN	Volcan K105 DUALSTEER®	Volcan L80 DUALSTEER®
MOTOR	Kubota V3800-CR-T-EU3	Kohler KDI 2504 TCR
Anzahl der Zylinder	4 in Reihe	4 in Reihe / 16 Ventil
Hubraum (cm³)	3769	2482
Ansaugung	Turbo	Turbo / Intercooler
Kraftstoffversorgung	Direkteinspritzung "Common rail"	Direkteinspritzung "Common rail" - 2000 bar
Emissionsklasse	Stage 3B	Stage 3B
Massenausgleich	Gegenläufige Massen	Gegenläufige Massen
Leistung (kW/PS)	72,1 / 98	55,4 / 75,3
Nennrehzahl (U/min)	2400	2300
Max. Drehmoment (Nm bei U/min)	330 / 1500	300 / 1500
Steuerung der Motordrehzahl	Elektronische Einstellung der Motordrehzahl über ein Steuerpult mit folgenden Funktionen: Steigerung und Verringerung der Motordrehzahl, Speichern und Abrufen der eingestellten Geschwindigkeit, Ausschaltung und Übergang auf die Mindestgeschwindigkeit.	
Kühlsystem	Flüssigkeitskühlung	
Tankinhaltsvermögen (l)	54	
FAHRGESTELL	Integrierter Schwingrahmen OS-FRAME mit Zentralgelenk und Radlenkung	
ANTRIEB	Vierradantrieb mit elektrohydraulisch ausschließbarem Vorderradantrieb	
GETRIEBE	32-Gang Synchrongetriebe: 16 VW und 16 RW mit synchronisiertem Wendegetriebe	
EASYDRIVE® WENDEGETRIEBE (Optional)	Elektronisch über einen sich links am Lenkrad befindlichen Hebel (in drei Stufen VW-N-RW) geschaltetes, elektrohydraulisches Wendegetriebe. Wahlmöglichkeit zwischen 5 verschiedenen Ansprechempfindlichkeiten	
Getriebekupplung	Mehrscheibenkupplung im Ölbad mit elektronisch gesteuerter, proportional hydraulischer Ansteuerung und Pro-Act System	
DIFFERENZIAL	Vorne und hinten. Hintere und vordere Differenzialsperre gleichzeitig, oder nur hintere Differenzialsperre mit elektrohydraulischer Schaltung	
ACHSEN	Planetengeräte an der Vorder- und Hinterachse. Mittig schwingende Vorderachse (ca. ±15°)	
HINTERE ZAPFWELLE	Vom Schaltgetriebe entkoppelte und zur Fahrgeschwindigkeit synchronisierte Zapfwelle. Unter Belastung bei ausgerückter Bremse einschaltbar	
Zapfwellenkupplung	Mehrscheibenkupplung im Ölbad mit elektrohydraulischer Betätigung	
Zapfwellendrehzahl (U/min)	Serie: 540/540E - Optional: 540/1000	
HYDRAULIK	Mit doppeltem Kreislauf, unabhängigen Pumpen und Wärmetauscher	
Hydraulische Förderleistung für Hydraulenklung und elektrohydraulische Ansteuerungen (l/min)	33	
Hydraulische Förderleistung für Kraftheber und Steuergeräte (l/min)	30 (optional eine stärkere Pumpe mit einer Förderleistung von 49 l/min)	
Hydraulischer Höchstdruck (bar)	180	
HINTERE STEUERGERÄTE	Mechanisch gesteuert	
Serie	2 doppelt wirkend	
Optional und zusätzlich zur Serienausstattung	1 einfach wirkend und 1 doppelt wirkend oder 1 doppelt wirkend und 1 doppelt wirkend flottierend	
Joystick (Optional)	Zur elektronischen, proportionalen Ansteuerung der Kraftheber und der hinteren Steuergeräte bestehend aus: 1 einfach wirkend mit einstellbarer Förderleistung und freiem Rücklauf, 5 doppelt wirkend (serienmäßig eingebaute Steuergeräte werden ersetzt) und stärkere Pumpe mit einer Förderleistung von 49 l/min. Potentiometer für die Einstellung der Ansprechempfindlichkeit des Joysticks	
ELEKTRISCHE ANLAGE	Batterie 100 Ah / 12 V - Lichtmaschine 95 A	
Hinterere Stromsteckbuchsen	7- und 3-polig	
HINTERER KRAFTHEBER	Serie: mit zwei äußeren Hubzylindern - Optional: mit kontrollierter Position und Zugkraft	
Dreipunktaufhängung für Arbeitsgeräte	Serie: Normale Kupplungen Kategorien 1 und 2. Optional: Schnellkupplungen Kat. 1 und 2, Lenker mit Längseinstellung oder Schnellkupplungen Kat. 1 und 2, L-förmig, in der Länge verstellbaren Armen und in der Breite verstellbaren Fanghaken	
Lenker des dritten Punkts	Serie: Mit manueller Einstellung - Optional: Lenker und Zugstrebe mit hydraulischer Ansteuerung	
Hubleistung an den Scheiben (kg)	2300	
VORDERER KRAFTHEBER (Optional)	Mit zwei äußeren Hubzylindern, vorderem Schutz und 2 doppelt wirkenden Steuergeräten mit freiem Rücklauf	
Lenker des dritten Punkts	Steif mit Schnellkupplungen Kat. 1	
Hubleistung (kg)	800	
FAHRERSTAND	Um 180° drehbarer, auf Silentblöcken hängender Plattform. An der drehbaren Schaltsäule montierte Pedale	
Lenkrad	Mit Neigungsverstellung	
Sitz	Mit durch Gasfeder unterstützter Kippfunktion, Sicherheitsgurt und Sensor 'Bediener an Bord' Serie: Komfortsitz mit je nach Körpergewicht des Fahrers einstellbarer Federung - Optional: Sitz 'Kab Seating' oder Sitz 'Grammer' mit Federung und pneumatischen Aufhängungen	
BETRIEBSBREMSEN	Scheibenbremsen im Ölbad mit hydrostatischer Betätigung, auf alle 4 Räder wirkend mit automatischer Schaltung des Allradantriebs	
Feststellbremse	Automatisch und unabhängig Brake-Off mit Funktion von Feststellbremsanlage auf angemessene Weise	
LENKUNG	Doppeltes 4-Zylinder-Lenkensystem Dualsteer®. Hydrostatische auf die Vorderräder und den zentralen Knicklenker wirkende Lenkung. Flußstromablenker für Hydraulenklung	
SICHERHEIT	Serie: Homologierter Schutzrahmen vorne, mit Gasdurchfedern zur Erleichterung der Senkung und Aufhebung	
KABINE (Optional)	Homologiert und Schall isoliert, mit Monocoque-Rahmen auf Silentblöcken, drehbarer Arbeitsscheinwerfer und Stoff Sitz. Belüftungs-, Heizungs- und Klimaanlage. In Standard-Struktur oder Kegelform erhältlich	
ARMATURENBRETT	Mit Multifunktions-Farbdisplay und digitale Instrumente mit folgenden Anzeige: Arbeitsstundenzähler, Batteriespannung, Momentanverbrauch, DPF-Verschmutzung, gleichzeitige Wiedergabe von Motordrehzahl, Fahrgeschwindigkeit und Zapfwellendrehzahl. Kontrollleuchten und Hubsignal	Mit Multifunktions-Farbdisplay und digitale Instrumente mit folgenden Anzeige: Arbeitsstundenzähler, Batteriespannung, Momentanverbrauch, gleichzeitige Wiedergabe von Motordrehzahl, Fahrgeschwindigkeit und Zapfwellendrehzahl. Kontrollleuchten und Hubsignal
REIFEN (Serie)	280/70R18	
Optional	340/65R18 * 320/65R18 * 250/85R20 * 300/70R20 * 320/70R20 * 340/65R20 * 31x15.50-15 mit Profil XTC oder STG * 13.6-16 Garden	
ANHÄNGEKUPPLUNG (Serie)	Heckseitig CUNA - Frontseitig	
Optional	Heckseitige Anhängerkupplung CEE oder CEE mit Slider-Rahmen oder CUNA mit Slider-Rahmen	
GEWICHT IN FAHRBEREITEM ZUSTAND		
Mit Schutzrahmen (kg)	2450	2380
Mit Kabine (kg)	2580	2510
WEITERE OPTIONALS	Vorderer Stoßdämpfer, drehbarer Arbeitsscheinwerfer, vordere Ballastgewichte, Ballastgewichte für Vorderräder, Aktivkohlefilter für druckdichte Kabine	

Volcan MT K105



	31x15.50-15 XTC	31x15.50-15 STG	440/50R17 ALL GROUND	425/55R17 AC70G	340/65R20
	mit fester felge	mit fester felge	mit fester felge	mit fester felge	mit verstellbarer felge
A Reifenbreite (mm)	368	394	431	430	343
B Reifendurchmesser (mm)	800	800	873	884	958
C Spurweite min/max (mm)	1510	1510	1476	1476	1354/1618
D Breite min/max (mm)	1878	1904	1907	1906	1697/1961

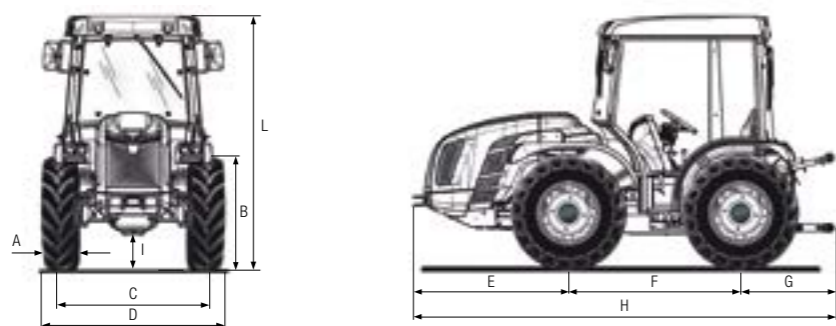

Volcan K105 MT Abmessungen (mm):					
E	F	G	H	I min/max	L min/max
1348	1495	932	3775	184/294	2070/2180

TECHNISCHE DATEN	Volcan K105 MT
MOTOR	Kubota V3800-CR-T-EU3
Anzahl der Zylinder	4 in Reihe
Hubraum (cm³)	3769
Ansaugung	Turbo
Kraftstoffversorgung	Direkteinspritzung "Common rail"
Emissionsklasse	Stage 3B
Massenausgleich	Gegenläufige Massen
Leistung (kW/PS)	72,1 / 98
Nenn Drehzahl (U/min)	2400
Max. Drehmoment (Nm bei U/min)	330 / 1500
Steuerung der Motordrehzahl	Elektronische Einstellung der Motordrehzahl über ein Steuerpult mit folgenden Funktionen: Steigerung und Verringerung der Motordrehzahl, Speichern und Abrufen der eingestellten Geschwindigkeit, Ausschaltung und Übergang auf die Mindestgeschwindigkeit
Kühlsystem	Flüssigkeitskühlung
Tankinhaltvermögen (l)	54
Luftfilter	Zyklon-Vorfilter mit Luftfilter hoher Effizienz und vorderem Luftansaug
FAHRGESTELL	Integrierter Schwingrahmen OS-FRAME mit Radlenkung
ANTRIEB	Vierradantrieb mit elektrohydraulisch ausschließbarem Vorderradantrieb
GETRIEBE	32-Gang Synchrongetriebe: 16 VW und 16 RW mit synchronisiertem Wendegetriebe
EASYDRIVE® WENDEGETRIEBE (Optional)	Elektronisch über einen sich links am Lenkrad befindlichen Hebel (in drei Stufen VW-N-RW) geschaltetes, elektrohydraulisches Wendegetriebe. Wahlmöglichkeit zwischen 5 verschiedenen Ansprechempfindlichkeiten
Getriebekupplung	Mehrscheibenkupplung im Ölbad mit elektronisch gesteuerter, proportional hydraulischer Ansteuerung und Pro-Act System
DIFFERENZIAL	Vorne und hinten. Hintere und vordere Differenzialsperre gleichzeitig, oder nur hintere Differenzialsperre mit elektrohydraulischer Schaltung
ACHSEN	Planetengeräte an der Vorder- und Hinterachse. Mittig schwingende Vorderachse (ca. ±15°)
HINTERE ZAPFWELLE	Vom Schaltgetriebe entkoppelte und zur Fahrgeschwindigkeit synchronisierte Zapfwelle. Unter Belastung bei ausgerückter Bremse einschaltbar
Zapfwellenkupplung	Mehrscheibenkupplung im Ölbad mit elektrohydraulischer Betätigung
Zapfwellendrehzahl (U/min)	Serie: 540/1000 - Optional: 540/540E
HYDRAULIK	Mit doppeltem Kreislauf, unabhängigen Pumpen und Wärmetauscher
Hydraulische Förderleistung für Hydrolenkung und elektrohydraulische Ansteuerungen (l/min)	33
Hydraulische Förderleistung für Kraftheber und Steuergeräte (l/min)	30
Hydraulischer Höchstdruck (bar)	180
HINTERE STEUERGERÄTE	Mechanisch gesteuert
Serie	1 einfach wirkend und 2 doppelt wirkend
Optional und zusätzlich zur Serienausstattung	1 einfach wirkend oder 1 doppelt wirkend oder 1 doppelt wirkend flotterend
Joystick (Optional)	Zur elektronischen, proportionalen Ansteuerung der Kraftheber und der hinteren Steuergeräte bestehend aus: 1 einfach wirkend ohne freien Rücklauf, 3 doppelt wirkend (serienmäßig eingebaute Steuergeräte werden ersetzt). Potentiometer für die Einstellung der Ansprechempfindlichkeit des Joysticks
ELEKTRISCHE ANLAGE	Batterie 100 Ah / 12 V - Lichtmaschine 95 A
Hinterer Stromsteckbuchsen	7- und 3-polig
HINTERER KRAFTHEBER	Serie: mit vier äußeren Hubzylindern mit hydraulische Geräteentlastung und Dual Floating System®
Dreipunktaufhängung für Arbeitsgeräte	Schnellkupplungen Kat. 1 und 2, L-förmig, in der Länge verstellbaren Armen und in der Breite verstellbaren Fanghaken
Lenker des dritten Punkts	Serie: Mit manueller Einstellung - Optional: Lenker und Zugstrebe mit hydraulischer Ansteuerung
Hubleistung an den Scheiben (kg)	2300
VORDERER KRAFTHEBER (Optional)	Mit zwei äußeren Hubzylindern, vorderem Schutz und 2 doppelt wirkenden Steuergeräten mit freiem Rücklauf
Lenker des dritten Punkts	Steif mit Schnellkupplungen Kat. 1
Hubleistung (kg)	800
FAHRERSTAND	Breitere Version, um 180° drehbarer, auf Silentblöcken hängender Plattform. An der drehbaren Schaltsäule montierte Pedale
Lenkrad	Mit Neigungsverstellung
Sitz	Mit durch Gasfeder unterstützter Kippfunktion, Sicherheitsgurt und Sensor 'Bediener an Bord' Serie: Komfortsitz mit je nach Körpergewicht des Fahrers einstellbarer Federung - Optional: Sitz 'Grammer' mit Federung und pneumatischen Aufhängungen
BETRIEBSBREMSEN	Scheibenbremsen im Ölbad mit hydrostatischer Betätigung, auf alle 4 Räder wirkend mit automatischer Schaltung des Allradantriebs
Feststellbremse	Automatisch und unabhängig Brake-Off mit Funktion von Feststellbremsanlage auf angemessene Weise
LENKUNG	Hydrostatische auf die Vorderräder wirkende Lenkung. Flußstromablenker für Hydrolenkung
SICHERHEIT	Serie: Sommerkabine mit drehbarer Arbeitsscheinwerfer
KABINE (Optional)	Homologiert und Schall isoliert, mit Monocoque-Rahmen auf Silentblöcken, drehbarer Arbeitsscheinwerfer und Stoffsitze. Belüftungs-, Heizungs- und Klimaanlage
ARMATURENBRETT	Mit Multifunktions-Farbdisplay und digitale Instrumente mit folgenden Anzeige: Arbeitsstundenzähler, Batteriespannung, Momentanverbrauch, DPF-Verschmutzung, gleichzeitige Wiedergabe von Motordrehzahl, Fahrgeschwindigkeit und Zapfwellendrehzahl. Kontrollleuchten und Hubsignal
REIFEN (Serie)	31x15.50-15 mit Profil XTC
Optional	340/65R20 * 31x15.50-15 mit Profil STG * 440/50-17 All-Ground * 425/55-14 AC70G
ANHÄNGEKUPPLUNG (Serie)	Heckseitig CUNA - Frontseitig
Optional	Heckseitige Anhängerkupplung CEE oder CEE mit Slider-Rahmen oder CUNA mit Slider-Rahmen
GEWICHT IN FAHRBEREITEM ZUSTAND	
Mit Sommerkabine (kg)	2480
Mit Kabine (kg)	2560
WEITERE OPTIONALS	Vorderer Stoßdämpfer, vordere Ballastgewichte, Ballastgewichte für Vorderräder, Turbine Luftvorfilter, Aktivkohlefilter für druckdichte Kabine

Volcan SDT RS

K105 | L80

	260/70R16	300/70R20	260/70R16	340/65R20	280/70-18	360/70R20
	Vorne	Hinten	Vorne	Hinten	Vorne	Hinten
A Reifenbreite (mm)	258	286	258	343	265	357
B Reifendurchmesser (mm)	770	958	770	958	849	1042
C Spurweite min/max (mm)	1122/1522	1054/1490	1122/1522	1054/1490	1098/1538	1170/1490
D Breite min/max (mm)	1380/1780	1340/1776	1380/1780	1397/1833	1363/1803	1527/1847

	280/70-18	320/70R24	320/65R18	380/70R20	340/65R18	420/65R24
	Vorne	Hinten	Vorne	Hinten	Vorne	Hinten
A Reifenbreite (mm)	265	316	319	370	343	418
B Reifendurchmesser (mm)	849	1092	873	1078	899	1155
C Spurweite min/max (mm)	1098/1538	1034/1518	1166/1470	1170/1490	1170/1466	1190/1460
D Breite min/max (mm)	1363/1803	1350/1834	1485/1789	1540/1860	1513/1809	1608/1878

Volcan K105 L80 SDT RS Abmessungen (mm):						
E	F	G	H	I min/max	L min/max	M min/max
1348	1607	968	3923	157/257	2216/2316	1792/1857

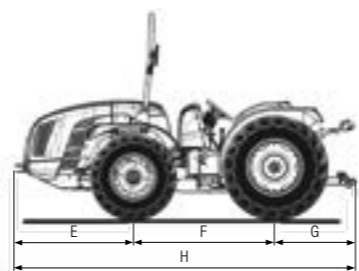
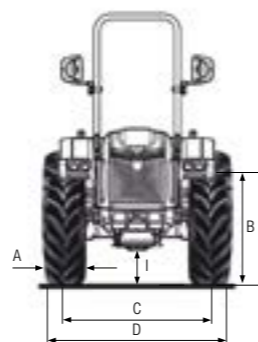

AIRTECH-Kompaktkabine

TECHNISCHE DATEN	Volcan K105 SDT RS	Volcan L80 SDT RS
MOTOR	Kubota V3800-CR-T-EU3	Kohler KDI 2504 TCR
Anzahl der Zylinder	4 in Reihe	4 in Reihe / 16 Ventil
Hubraum (cm³)	3769	2482
Ansaugung	Turbo	Turbo / Intercooler
Kraftstoffversorgung	Direkteinspritzung "Common rail"	Direkteinspritzung "Common rail" - 2000 bar
Emissionsklasse	Stage 3B	Stage 3B
Massenausgleich	Gegenläufige Massen	Gegenläufige Massen
Leistung (kW/PS)	72,1 / 98	55,4 / 75,3
Nendrehzahl (U/min)	2400	2300
Max. Drehmoment (Nm bei U/min)	330 / 1500	300 / 1500
Steuerung der Motordrehzahl	Elektronische Einstellung der Motordrehzahl über ein Steuerpult mit folgenden Funktionen: Steigerung und Verringerung der Motordrehzahl, Speichern und Abrufen der eingestellten Geschwindigkeit, Ausschaltung und Übergang auf die Mindestgeschwindigkeit	
Kühlsystem	Flüssigkeitskühlung	
Tankinhaltvermögen (l)	70 l (Version mit Schutzbügel) - 54 l (Version mit Fahrerkabine)	
FAHRGESTELL	Integrierter Schwingrahmen OS-FRAME mit Radlenkung	
ANTRIEB	Vierradantrieb mit elektrohydraulisch ausschließbarem Vorderradantrieb	
GETRIEBE	32-Gang Synchrongetriebe: 16 VW und 16 RW mit synchronisiertem Wendegetriebe	
EASYDRIVE WENDEGETRIEBE® (Optional)	Elektronisch über einen sich links am Lenkrad befindlichen Hebel (in drei Stufen VW-RW) geschaltetes, elektrohydraulisches Wendegetriebe. Wahlmöglichkeit zwischen 5 verschiedenen Ansprechempfindlichkeiten	
Getriebekupplung	Mehrscheibenkupplung im Ölbad mit elektronisch gesteuerter, proportional hydraulischer Ansteuerung und Pro-Act System	
DIFFERENZIAL	Vorne und hinten. Hintere und vordere Differenzialsperre gleichzeitig, oder nur hintere Differenzialsperre mit elektrohydraulischer Schaltung	
ACHSEN	Planetengetriebe an der Vorderachse und Untersetzungsgetriebe mit Zahnradkaskade an der Hinterachse Mittig schwingende Vorderachse (ca. ±15°)	
HINTERE ZAPFWELLE	Vom Schaltgetriebe entkoppelte und zur Fahrgeschwindigkeit synchronisierte Zapfwelle. Unter Belastung bei ausgerückter Bremse einschaltbar	
Zapfwellenkupplung	Mehrscheibenkupplung im Ölbad mit elektrohydraulischer Betätigung	
Zapfwelldrehzahl (U/min)	Serie: 540/540E - Optional: 540/1000	
HYDRAULIK	Mit doppeltem Kreislauf, unabhängigen Pumpen und Wärmetauscher	
Hydraulische Förderleistung für Hydrolenkung und elektrohydraulische Ansteuerungen (l/min)	33	
Hydraulische Förderleistung für Kraftheber und Steuergeräte (l/min)	30 (optional eine stärkere Pumpe mit einer Förderleistung von 49 l/min)	
Hydraulischer Höchstdruck (bar)	180	
HINTERE STEUERGERÄTE	Mechanisch gesteuert	
Serie	2 doppelt wirkend	
Optional und zusätzlich zur Serienausstattung	1 einfach wirkend und 1 doppelt wirkend oder 1 doppelt wirkend und 1 doppelt wirkend flottierend	
Joystick (Optional)	Zur elektronischen, proportionalen Ansteuerung der Kraftheber und der hinteren Steuergeräte bestehend aus: 1 einfach wirkend mit einstellbarer Förderleistung und freiem Rücklauf, 3 doppelt wirkend (serienmäßig eingebaute Steuergeräte werden ersetzt) und stärkere Pumpe mit einer Förderleistung von 49 l/min. Potentiometer für die Einstellung der Ansprechempfindlichkeit des Joysticks	
ELEKTRISCHE ANLAGE	Batterie 100 Ah / 12 V - Lichtmaschine 95 A	
Hinterer Stromsteckbuchsen	7- und 3-polig	
HINTERER KRAFTHEBER	Serie: mit zwei äußeren Hubzylindern - Optional: mit kontrollierter Position und Zugkraft	
Dreipunktaufhängung für Arbeitsgeräte	Serie: Normale Kupplungen Kategorien 1 und 2. Optional: Schnellkupplungen Kat. 1 und 2, Lenker ohne Längseinstellung oder Schnellkupplungen Kat. 1 und 2, L-förmig, in der Länge verstellbaren Armen und in der Breite verstellbaren Fanghaken	
Lenker des dritten Punkts	Serie: Mit manueller Einstellung - Optional: Lenker und Zugstrebe mit hydraulischer Ansteuerung	
Hubleistung an den Scheiben (kg)	2700	
VORDERER KRAFTHEBER (Optional)	Mit vorderem Schutz und 2 doppelt wirkenden Steuergeräte mit freiem Rücklauf	
Lenker des dritten Punkts	Stief mit Schnellkupplungen Kat. 1	
Hubleistung (kg)	800	
FAHRERSTAND	Monodirektional mit auf Silentblöcken hängender Plattform. An der Schaltsäule montierte Pedale	
Lenkrad	Mit Neigungsverstellung	
Sitz	Mit Sicherheitsgurt und Sensor 'Bediener an Bord'. Serie: Komfortsitz mit je nach Körpergewicht des Fahrers einstellbarer Federung - Optional: Sitz 'Kab Seating' oder Sitz 'Grammer' mit Federung und pneumatischen Aufhängungen	
BETRIEBSBREMSEN	Scheibenbremsen im Ölbad mit hydrostatischer Betätigung, auf alle 4 Räder wirkend mit automatischer Schaltung des Allradantriebs	
Feststellbremse	Serie: Mit Wirkung auf den Hinterradantrieb mit Hebel - Optional: Automatisch und unabhängig Brake-Off mit Funktion von Feststellbremsanlage auf angemessene Weise	
LENKUNG	Auf die Vorderräder wirkende Hydrolenkung	
SICHERHEIT	Serie: Homologierter Schutzrahmen vorne, mit Gasdurchfedern zur Erleichterung der Senkung und Aufhebung	
KABINE (Optional)	Druckdichte AIRTECH-Kompaktkabine der Kategorie 4. Schall isoliert, mit Monocoque-Rahmen auf Silentblöcken, drehbarer Arbeitsscheinwerfer und Stoffsitz. In die Struktur integrierte Sicherheitszelle, Armaturenbrett und Luftdüsen. Klimaanlage und Brake-Off-Feststellbremse als Serienausstattung	
ARMATURENBRETT	Mit Multifunktions-Farbdisplay und digitale Instrumente mit folgenden Anzeige: Arbeitsstundenzähler, Batteriespannung, Momentanverbrauch, DPF-Verschmutzung, gleichzeitige Wiedergabe von Motordrehzahl, Fahrgeschwindigkeit und Zapfwelldrehzahl. Kontrollleuchten und Hubsignal	Mit Multifunktions-Farbdisplay und digitale Instrumente mit folgenden Anzeige: Arbeitsstundenzähler, Batteriespannung, Momentanverbrauch, gleichzeitige Wiedergabe von Motordrehzahl, Fahrgeschwindigkeit und Zapfwelldrehzahl. Kontrollleuchten und Hubsignal
REIFEN (Serie)	260/70R16*300/70R20	
Optional	260/70R16*340/65R20 - 280/70-18*360/70R20 - 280/70-18*320/70R24 - 320/65R18*380/70R20 - 340/65R18*420/65R24	
ANHÄNGEKUPPLUNG (Serie)	Heckseitig CUNA - Frontseitig	
Optional	Heckseitige Anhängerkupplung CEE oder CEE mit Slider-Rahmen oder CUNA mit Slider-Rahmen	
GEWICHT IN FAHRBEREITEM ZUSTAND		
Mit Schutzrahmen (kg)	2520	2450
Mit Kompaktkabine (kg)	2700	2630
WEITERE OPTIONALS	Vorderer Stoßdämpfer, drehbarer Arbeitsscheinwerfer, vordere Ballastgewichte, Ballastgewichte für Vorderräder, Bausatz Gusseisenflansche für 24"-Hinterräder, Bausatz Vorderplatte für die Befestigung von Arbeitsgeräten, Aktivkohlefilter für druckdichte Kabine	

Volcan SDT DUALSTEER®

K105 | L80

	260/70R16	300/70R20	260/70R16	340/65R20	280/70-18	360/70R20
	Vorne	Hinten	Vorne	Hinten	Vorne	Hinten
A Reifenbreite (mm)	258	286	258	343	265	357
B Reifendurchmesser (mm)	770	958	770	958	849	1042
C Spurweite min/max (mm)	1122/1522	1054/1490	1122/1522	1054/1490	1098/1538	1170/1490
D Breite min/max (mm)	1380/1780	1340/1776	1380/1780	1397/1833	1363/1803	1527/1847

	280/70-18	320/70R24	320/65R18	380/70R20	340/65R18	420/65R24
	Vorne	Hinten	Vorne	Hinten	Vorne	Hinten
A Reifenbreite (mm)	265	316	319	370	343	418
B Reifendurchmesser (mm)	849	1092	873	1078	899	1155
C Spurweite min/max (mm)	1098/1538	1034/1518	1166/1470	1170/1490	1170/1466	1190/1460
D Breite min/max (mm)	1363/1803	1350/1834	1485/1789	1540/1860	1513/1809	1608/1878

Volcan K105 L80 SDT DUALSTEER® Abmessungen (mm):						
E	F	G	H	I min/max	L min/max	M min/max
1348	1607	968	3923	134/234	2216/2316	1792/1857

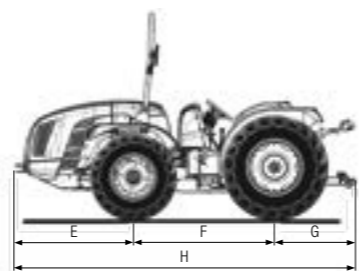
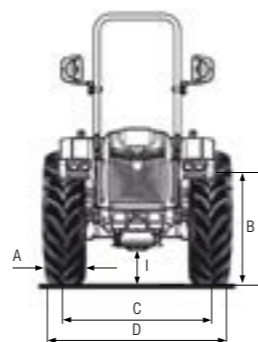

AIRTECH-Kompaktkabine

TECHNISCHE DATEN	Volcan K105 SDT DUALSTEER®	Volcan L80 SDT DUALSTEER®
MOTOR	Kubota V3800-CR-T-EU3	Kohler KDI 2504 TCR
Anzahl der Zylinder	4 in Reihe	4 in Reihe / 16 Ventil
Hubraum (cm³)	3769	2482
Ansaugung	Turbo	Turbo / Intercooler
Kraftstoffversorgung	Direkteinspritzung "Common rail"	Direkteinspritzung "Common rail" - 2000 bar
Emissionsklasse	Stage 3B	Stage 3B
Massenausgleich	Gegenläufige Massen	Gegenläufige Massen
Leistung (kW/PS)	72,1 / 98	55,4 / 75,3
Nenn Drehzahl (U/min)	2400	2300
Max. Drehmoment (Nm bei U/min)	330 / 1500	300 / 1500
Steuerung der Motordrehzahl	Elektronische Einstellung der Motordrehzahl über ein Steuerpult mit folgenden Funktionen: Steigerung und Verringerung der Motordrehzahl, Speichern und Abrufen der eingestellten Geschwindigkeit, Ausschaltung und Übergang auf die Mindestgeschwindigkeit	
Kühlsystem	Flüssigkeitskühlung	
Tankinhaltsvermögen (l)	70 l (Version mit Schutzbügel) - 54 l (Version mit Fahrerkabine)	
FAHRGESTELL	Integrierter Schwingrahmen OS-FRAME mit Zentralgelenk und Radlenkung	
ANTRIEB	Vierradantrieb mit elektrohydraulisch abschließbarem Vorderradantrieb	
GETRIEBE	32-Gang Synchrongetriebe: 16 VW und 16 RW mit synchronisiertem Wendegetriebe	
EASYDRIVE WENDEGETRIEBE® (Optional)	Elektronisch über einen sich links am Lenkrad befindlichen Hebel (in drei Stufen VW-N-RW) geschaltetes, elektrohydraulisches Wendegetriebe. Wahlmöglichkeit zwischen 5 verschiedenen Ansprechempfindlichkeiten	
Getriebekupplung	Mehrscheibenkupplung im Ölbad mit elektronisch gesteuerter, proportional hydraulischer Ansteuerung und Pro-Act System	
DIFFERENZIAL	Vorne und hinten. Hintere und vordere Differenzialsperre gleichzeitig, oder nur hintere Differenzialsperre mit elektrohydraulischer Schaltung	
ACHSEN	Planetengetriebe an der Vorderachse und Untersetzungsgetriebe mit Zahnradkaskade an der Hinterachse Mittig schwingende Vorderachse (ca. ±15°)	
HINTERE ZAPFWELLE	Vom Schaltgetriebe entkoppelte und zur Fahrgeschwindigkeit synchronisierte Zapfwelle. Unter Belastung bei ausgerückter Bremse einschaltbar	
Zapfwellenkupplung	Mehrscheibenkupplung im Ölbad mit elektrohydraulischer Betätigung	
Zapfwellendrehzahl (U/min)	Serie: 540/540E - Optional: 540/1000	
HYDRAULIK	Mit doppeltem Kreislauf, unabhängigen Pumpen und Wärmetauscher	
Hydraulische Förderleistung für Hydraulik und elektrohydraulische Ansteuerungen (l/min)	33	
Hydraulische Förderleistung für Kraftheber und Steuergeräte (l/min)	30	
Hydraulischer Höchstdruck (bar)	180	
HINTERE STEUERGERÄTE	Mechanisch gesteuert	
Serie	2 doppelt wirkend	
Optional und zusätzlich zur Serienausstattung	1 einfach wirkend und 1 doppelt wirkend oder 1 doppelt wirkend und 1 doppelt wirkend flottierend	
Joystick (Optional)	Zur elektronischen, proportionalen Ansteuerung der Kraftheber und der hinteren Steuergeräte bestehend aus: 1 einfach wirkend mit einstellbarer Förderleistung und freiem Rücklauf, 3 doppelt wirkend (serienmäßig eingebaute Steuergeräte werden ersetzt) und stärkere Pumpe mit einer Förderleistung von 49 l/min. Potentiometer für die Einstellung der Ansprechempfindlichkeit des Joysticks	
ELEKTRISCHE ANLAGE	Batterie 100 Ah / 12 V - Lichtmaschine 95 A	
Hinterer Stromsteckbuchsen	7- und 3-polig	
HINTERER KRAFTHEBER	Serie: mit zwei äußeren Hubzylindern - Optional: mit kontrollierter Position und Zugkraft	
Dreipunktaufhängung für Arbeitsgeräte	Serie: Normale Kupplungen Kategorien 1 und 2. Optional: Schnellkupplungen Kat. 1 und 2, Lenker ohne Längseinstellung oder Schnellkupplungen Kat. 1 und 2, L-förmig, in der Länge verstellbaren Armen und in der Breite verstellbaren Fanghaken	
Lenker des dritten Punkts	Serie: Mit manueller Einstellung - Optional: Lenker und Zugstrebe mit hydraulischer Ansteuerung	
Hubleistung an den Scheiben (kg)	2700	
VORDERER KRAFTHEBER (Optional)	Mit vorderem Schutz und 2 doppelt wirkenden Steuergeräte mit freiem Rücklauf	
Lenker des dritten Punkts	Steif mit Schnellkupplungen Kat. 1	
Hubleistung (kg)	800	
FAHRERSTAND	Monodirektional mit auf Silentblöcken hängender Plattform. An der Schaltsäule montierte Pedale	
Lenkrad	Mit Neigungsverstellung	
Sitz	Mit Sicherheitsgurt und Se sor "Bediener an Bord". Serie: Komfortsitz mit je nach Körpergewicht des Fahrers einstellbarer Federung - Optional: Sitz "Kab Seating" oder Sitz "Grammer" mit Federung und pneumatischen Aufhängungen	
BETRIEBSBREMSEN	Scheibenbremsen im Ölbad mit hydrostatischer Betätigung, auf alle 4 Räder wirkend mit automatischer Schaltung des Allradantriebs	
Feststellbremse	Serie: Mit Wirkung auf den Hinterradantrieb mit Hebel - Optional: Automatisch und unabhängig Brake-Off mit Funktion von Feststellbremsanlage auf angemessene Weise	
LENKUNG	Doppeltes 4-Zylinder-Lenksystem Dualsteer®. Hydrostatische auf die Vorderräder und den zentralen Knicklenker wirkende Lenkung	
SICHERHEIT	Serie: Homologierter Schutzrahmen vorne, mit Gasdurchfedern zur Erleichterung der Senkung und Aufhebung	
KABINE (Optional)	Druckdichte AIRTECH-Kompaktkabine der Kategorie 4. Schall isoliert, mit Monocoque-Rahmen auf Silentblöcken, drehbarer Arbeitsscheinwerfer und Stoffsitz. In die Struktur integrierte Sicherheitszelle, Armaturenbrett und Luftdüsen. Klimaanlage und Brake-Off-Feststellbremse als Serienausstattung	
ARMATURENBRETT	Mit Multifunktions-Farbdisplay und digitale Instrumente mit folgenden Anzeige: Arbeitsstundenzähler, Batteriespannung, Momentanverbrauch, DPF-Verschmutzung, gleichzeitige Wiedergabe von Motordrehzahl, Fahrgeschwindigkeit und Zapfwellendrehzahl. Kontrollleuchten und Hubsignal	Mit Multifunktions-Farbdisplay und digitale Instrumente mit folgenden Anzeige: Arbeitsstundenzähler, Batteriespannung, Momentanverbrauch, gleichzeitige Wiedergabe von Motordrehzahl, Fahrgeschwindigkeit und Zapfwellendrehzahl. Kontrollleuchten und Hubsignal
REIFEN (Serie)	260/70R16*300/70R20	
Optional	260/70R16*340/65R20 - 280/70-18*360/70R20 - 280/70-18*320/70R24 - 320/65R18*380/70R20 - 340/65R18*420/65R24	
ANHÄNGEKUPPLUNG (Serie)	Heckseitig CUNA - Frontseitig	
Optional	Heckseitige Anhängerkupplung CEE oder CEE mit Slider-Rahmen oder CUNA mit Slider-Rahmen	
GEWICHT IN FAHRBEREITEM ZUSTAND		
Mit Schutzrahmen (kg)	2570	2500
Mit Kompaktkabine (kg)	2700	2630
WEITERE OPTIONALS	Vorderer Stoßdämpfer, drehbarer Arbeitsscheinwerfer, vordere Ballastgewichte, Ballastgewichte für Vorderräder, Bausatz Gusseisenflansche für 24"-Hinterräder, Bausatz Vorderplatte für die Befestigung von Arbeitsgeräten, Aktivkohlefilter für druckdichte Kabine	



D I E N S T E



ERSATZTEILDienst

Eine komplette, vom Hersteller garantierte Reihe von Original-Ersatzteilen.



KUNDENDienst

Ein Spezialistenteam steht zur Verfügung um einen leistungsfähigen und entscheidenden Dienst zu gewährleisten.



GARANTIE

Eine bestimmte Sicherheit zur Zufriedenheit des Kunden: zwei Jahren Garantie im Preis einbezogen.



SCHMIERÖLEN

Verwenden Sie stets originale Schmierstoffe von PowerLube.



FINANZIERUNG

Maßgeschneiderte Finanzierungslösungen, um die Kreditwünsche zu erfüllen.



M A D E I N I T A L Y



BCS S.p.A.

Viale Mazzini, 161 - 20081 Abbiategrosso (Milano)
Tel. +39 02 94821 - Fax +39 02 94960800
info@bcs-ferrari.it

www.bcs-volcan.it

