



**CUSTOMIZED SOLUTIONS  
BASED ON EXPERIENCE**

**Genkinger**  
**HUBTEX.**



Deichselkopf mit Proportionaltaster und Schiebefunktion zum feinfühligem Heben und Senken der Last. Bis zu 5 Funktionen können vom neuen Deichselkopf bedient werden.



VH-PWS-E



Option: Mitfahrplattform

		VH-PWS 10/16E	VH-PWS 10/16	VH-PWS 10/25	VH-PWS 10/30	VH-PWS 10/35	VH-WS 12,5/16	VH-WS 12,5/30
<b>Antrieb</b>		Elektrik	Elektrik	Elektrik	Elektrik	Elektrik	Elektrik	Elektrik
<b>Bedienung</b>		Gehgerät	Gehgerät	Gehgerät	Gehgerät	Gehgerät	Gehgerät	Gehgerät
<b>Tragkraft Q</b>	kg	1000	1000	1000	1000	1000	1250	1250
<b>Lastschwerpunkt c</b>	mm	600	600	600	600	600	600	600
<b>Nutzhub h3</b>	mm	1515	1515	2415	2915	3415	1515	2415
<b>Bauhöhe eingefahren h1</b>	mm	1980	1980	1740	1980	2230	1980	1740
<b>Bauhöhe ausgefahren h4</b>	mm	1980	1980	2940	3440	3940	1980	2940
<b>Gesenkte Höhe h13</b>	mm	85	85	85	85	85	85	85
<b>Eigengewicht</b>	kg	440	560	580	655	680	550	650
<b>Gabelmaße stell</b>	mm	1150x150x60	1155x150x60	1150x150x60	1150x150x60	1150x150x60	1150x150x60	1150x150x60
<b>Breite über den Gabeln b5</b>	mm	560	560	560	560	560	560	560
<b>Vorbaumaß</b>	mm	510	625	625	625	625	730	730
<b>Gesamtlänge l1</b>	mm	1670	1785	1785	1785	1785	2040	2040
<b>Gerätebreite l2</b>	mm	760	760	760	760	760	850	850
<b>Wenderadius Wa</b>	mm	1200	1400	1400	1400	1400	1650	1650
<b>Radstand y</b>	mm	1120	1120	1120	1120	1120	1300	1300
<b>Arbeitsgangbreite AST</b>	mm	1920	2035	2035	2035	2035	2290	2290
<b>Bereifung</b>		Polyurethan	Polyurethan	Polyurethan	Polyurethan	Polyurethan	Polyurethan	Polyurethan
<b>Antriebsrad</b>	mm	Φ250x80	Φ250x80	Φ250x80	Φ250x80	Φ250x80	Φ250x80	Φ250x80
<b>Stützrollen</b>	mm	Φ100x50	Φ100x50	Φ100x50	Φ100x50	Φ100x50	Φ100x50	Φ100x50
<b>Lastrollen</b>	mm	einfach Φ80x85	einfach Φ80x85	einfach Φ80x85	einfach Φ80x85	einfach Φ80x85	einfach Φ80x85	einfach Φ80x85
<b>Bodenfreiheit m2</b>	mm	25	25	25	25	25	25	25
<b>Fußhöhe</b>	mm	80	80	80	80	80	80	80
<b>Betriebsbremse</b>		magnet	magnet	magnet	magnet	magnet	magnet	magnet
<b>Feststellbremse</b>		magnet	magnet	magnet	magnet	magnet	magnet	magnet
<b>Batterie</b>		2x12V 70Ah	2x12V 70Ah	2x12V 70Ah	2x12V 70Ah	2x12V 70Ah	2x12V 210Ah	2x12V 180Ah
<b>Batterie Typ</b>		Traktion	Traktion	Traktion	Traktion	Traktion	PZS	PZS
<b>Ladegerät (e) = eingebaut (s) = separat</b>		24/12A (e)	24/12A (e)	24/12A (e)	24/12A (e)	24/12A (e)	24/30A (s)	24/30A (s)
<b>Fahrmotor</b>	kW	0,7	0,7	0,7	0,7	0,7	1,2	1,2
<b>Hubmotor</b>	kW	2	2	2	2	2	2	2
<b>Fahrsteuerung</b>		MOS-FET	MOS-FET	MOS-FET	MOS-FET	MOS-FET	MOS-FET	MOS-FET
<b>Fahrgeschwindigkeit mit/ohne Last</b>	km/h	5,5/6 km/h	5,5/6 km/h	5,5/6 km/h	5,5/6 km/h	5,5/6 km/h	5,5/6 km/h	5,5/6 km/h
<b>Steigvermögen mit/ohne Last</b>	%	6/10%	6/10%	6/10%	6/10%	6/10%	6/10%	6/10%
<b>Hubgeschwindigkeit min./max.</b>	mm/s	75/150	75/150	75/150	75/150	75/150	75/150	75/150
<b>Impuls-ladegerät</b>		ja	ja	ja	ja	ja	ja	ja



# Maßbezeichnungen zur Tabelle

## BEG/BTG

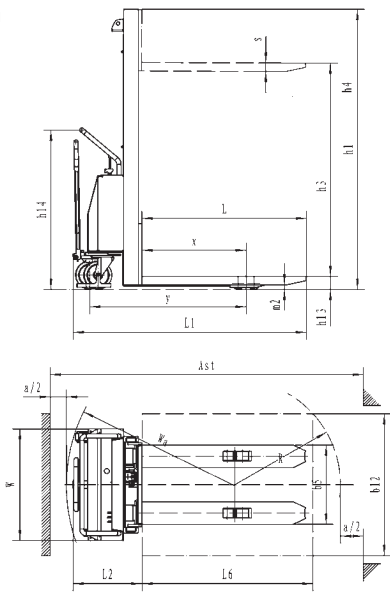

## VS-MS

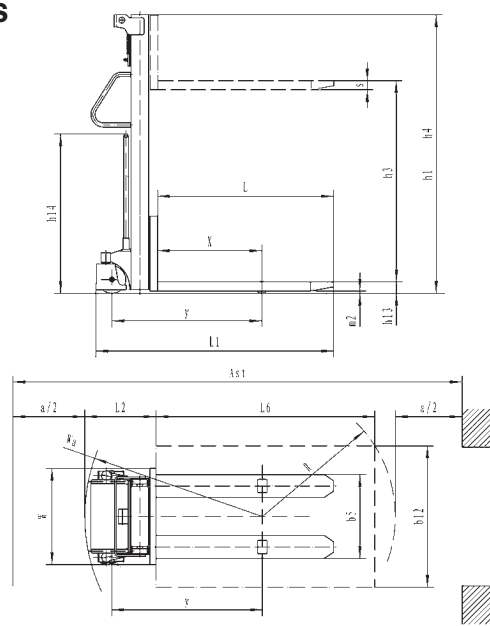

## VH-WP

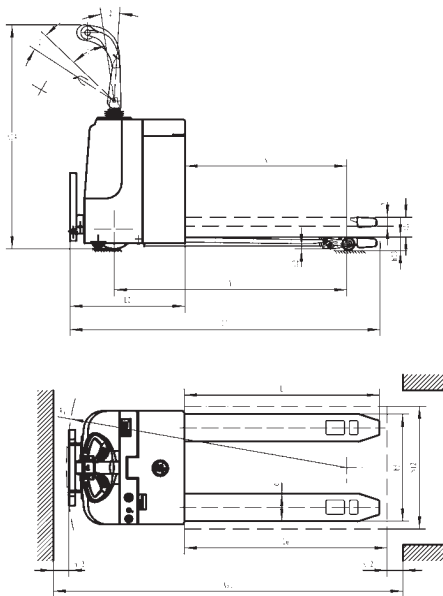

## VH-PWS

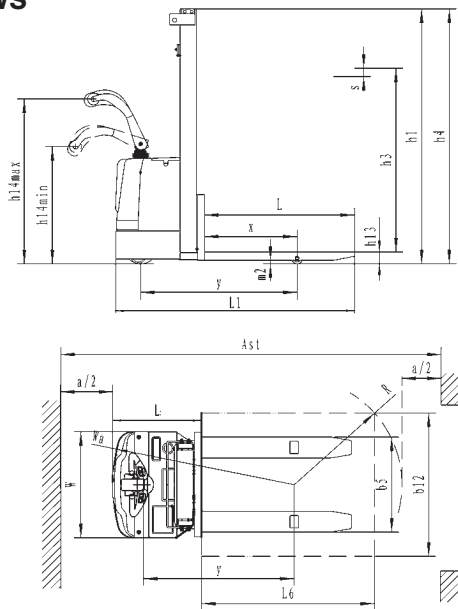

## VH-WS

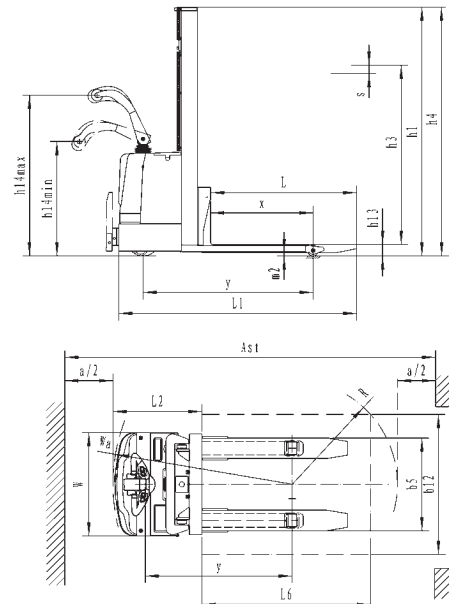

### Genkinger-HUBTEX GmbH

Postfach 1120  
72521 Münsingen  
Tel. +49-7381-186-0  
Fax +49-7381-186-49  
info@genkinger-hubtex.com  
www.genkinger-hubtex.com

Fachhändler:

# Genkinger HUBTEX.

Technische Änderungen vorbehalten! Die Abbildungen enthalten zum Teil Sonderausstattungen, die nicht zum serienmäßigen Lieferumfang gehören.