



T35100L | Telescopici



Prestazioni

Altezza di sollevamento	10090.0 mm
Portata nominale	3500 kg
Capacità (ad altezza massima)	3000 kg
Capacità (a sbraccio massimo)	600 kg
Sbraccio massimo	6910.0 mm
Forza di carico	4600 daN

Pesi

Peso (scarico)	7235 kg
----------------	---------

Trazione

Pneumatici standard	405/70x20 standard
Pneumatici opzionali	TITAN 400/70x20 150B 166A2 LIFT RIGGER II (4 bar davanti/dietro)
Bassa velocità (marcia avanti/retromarcia)	7.0 km/h
Alta velocità (marcia avanti/retromarcia)	30.0 km/h
Modalità di trasmissione	Trasmissione diretta/trasmissione fluida

Sistema di trasmissione

Trasmissione principale	Motore idrostatico a due velocità
Trasmissione	Impianto idrostatico con regolazione elettronica

Motore

Produttore/modello	PERKINS/1104D-44TA turbo
Carburante	Diesel
Raffreddamento	A fluido
Potenza nominale (DIN 6271) a 2200 giri/min	74.5 kW
Coppia massima a 1400 giri/min	410.0 Nm
Numero di cilindri	4
Cilindrata	4.40 L

Impianto idraulico

Tipo di pompa	Pompa a ingranaggi con valvola LS
Capacità della pompa combinata	135.00 L/min
Pressione di esercizio	265.00 bar

Tempi di ciclo

Tempo di sollevamento, senza carico	10.7 s
Tempo di abbassamento, senza carico	5.8 s
Tempo ingresso telescopico a distanza massima, senza carico	10.4 s
Tempo ingresso telescopico ad altezza massima, senza carico	10.5 s
Tempo di estensione telescopico a sbraccio massimo, senza carico	11.4 s
Tempo uscita telescopico ad altezza massima, senza carico	11.4 s

Freni

Frenatura motore	Idrostatico
Freno di stazionamento e di emergenza	Freno negativo con comando idraulico

Capacità dei fluidi

Assali e riduttori a ingranaggi, anteriore / posteriore	9.0/8.1 L
Olio motore	8.50 L
Serbatoio carburante	140.00 L
Serbatoio idraulico	77.00 L

Funzioni standard

Dispositivo di arresto di movimenti gravosi (AMA)	Specchietti laterali destro e sinistro
Trasmissione idrostatica	Mandata idraulica a due vie all'estremità del braccio
Cabina dell'operatore ROPS/FOPS	Parafanghi
Riscaldamento, disappannamento e ventilazione	Motore con turbocompressore
Lavavetri/tergicristalli anteriore e posteriore	Dispositivo di aggancio stretto per il montaggio dell'attrezzatura
Sedile molleggiato	Blocco meccanico dell'attrezzatura
Luci di guida su strada	Pneumatici 405/70x20 standard
Indicatori di direzione	

Opzioni

Allarme di retromarcia	Luce di lavoro sul braccio
Seconda funzione idraulica su braccio	Serie di luci blu per pollai
Condizionatore d'aria	Carrello con blocco dell'accessorio idraulico
Gancio idraulico posteriore e specchietto	Forcella e spina elettrica

Tabelle di carico

Con forche e pneumatici 405/70 x 20 standard o pneumatici DUNLOP 400/70 x 20 150B 168A2 (opzionali)

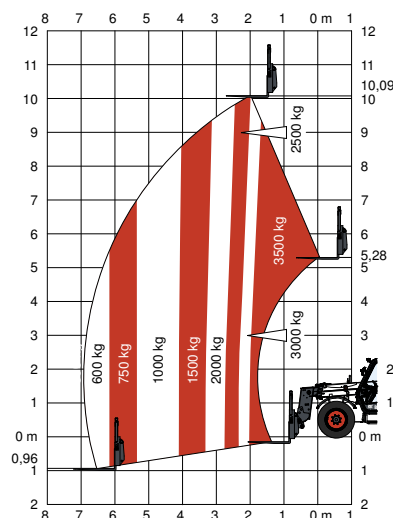

Dimensioni

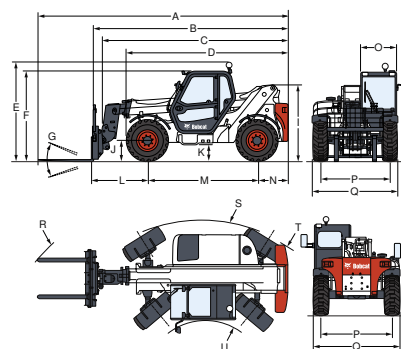

(-) 1600.0 mm	(M) 2850.0 mm
(-) 920.0 mm	(N) 800.0 mm
(A) 6486.0 mm	(O) 930.0 mm
(B) 5285.0 mm	(P) 1812.0 mm
(C) 5070.0 mm	(Q) 2216.0 mm
(D) 4406.0 mm	(R) 5075.0 mm
(E) 2610.0 mm	(R) 5025.0 mm
(F) 2295.0 mm	(R) 5145.0 mm
(G) 145°	(S) 3900.0 mm
(I) 2079.0 mm	(T) 3965.0 mm
(J) 419.0 mm	(U) 1370.0 mm



www.bobcat.eu