

Compact Class

SUPER 1000i

FINITRICE CINGOLATA



Larghezza di stesa max. 3,9 m
Capacità di stesa max. 270 t/h
Larghezza di trasporto 1,85 m

CLASSIC
LINE

 www.voegele.info



Potente, economica e silenziosa



La **SUPER 1000i** è una finitrice stradale particolarmente compatta ed estremamente economica sotto ogni aspetto. In qualità di rappresentante della Classic Line, si distingue per una serie di funzioni che si concentra sugli elementi essenziali di cui le squadre di stesa hanno bisogno per portare a termine con successo qualsiasi intervento stradale.

Le macchine della Classic Line di VÖGELE sono dotate del sistema di comando ErgoBasic, sviluppato sulla base del collaudato sistema di comando ErgoPlus 3 e adattato specificamente alle esigenze degli utenti delle macchine della Classic Line. Anche la plancia di comando ErgoBasic è stata progettata all'insegna della massima razionalità, in modo che tutte le funzioni possano essere utilizzate in modo immediato e intuitivo.

La SUPER 1000i può essere abbinata al banco estensibile AB 340 nelle varianti di compattazione con vibrazione (V) e con tamper e vibrazione (TV). Grazie all'ampio ventaglio di larghezze di stesa, compreso fra 0,75 m e 3,9 m, si presta in particolare alla costruzione o al risanamento di piste ciclopeditoni, di strade rurali o di strade e piazze minori.

Le caratteristiche salienti della SUPER 1000i



Finitrice cingolata della Compact Class dall'ampio ventaglio applicativo con larghezze di stesa fino a 3,9 m

Potente motore diesel di ultima generazione

Grande semplicità d'uso grazie all'innovativo sistema di comando ErgoBasic, facilmente comprensibile

Cingoli con massima motricità e sistemi di trazione in circuito chiuso

Programma di manutenzione semplice, studiato per adattarsi perfettamente alle esigenze del personale d'officina e degli addetti alla manutenzione

Banco estensibile AB 340 nelle varianti di compattazione V e TV

Dimensioni compatte per interventi in spazi molto ristretti



Dimensioni piccole, grande rendimento: sia nei cantieri extraurbani molto angusti che nei tortuosi vicoli dei centri storici – le maneggevolissime finitrici VÖGELE della Compact Class riescono a passare pressoché ovunque convincendo con ottime prestazioni.



- » **La costruzione snella della macchina,** senza bordi sporgenti, e la contenuta lunghezza totale rendono particolarmente agevoli il lavoro e le manovre nei cantieri stretti.
- » **La larghezza di transito,** contenuta in appena 1,85 m, consente di accedere anche a vicoli stretti. Ribaltando verso l'alto le pareti della tramoggia vengono sollevati automaticamente anche i rulli respingenti.
- » **Bastano pochi gesti** per abbassare il tettuccio fisso assieme al tubo terminale di scarico, in modo da poter movimentare la finitrice in modo rapido e semplice.



Campi d'impiego delle finitrici VÖGELE della Compact Class

La **combinazione di dimensioni** compatte e grande potenza apre alle finitrici stradali VÖGELE della Compact Class un'ampia gamma di applicazioni differenti.

Grazie all'ampio ventaglio di larghezze di stesa, compreso fra 0,75 m e 3,9 m, la SUPER 1000i riesce ad assolvere senza difficoltà i compiti assegnati, tra cui la pavimentazione di piste ciclopedonali, di strade rurali o di strade e piazze minori.



ASFALTATURA DI PISTE CICLOPEDONALI



REALIZZAZIONE DI VIALETTI IN PARCHI E GIARDINI

I campi d'impiego qui illustrati sono tipici per le finitrici VÖGELE della Compact Class.

Il sistema di propulsione – efficiente e potente a fronte di bassi consumi



Il moderno sistema di propulsione VÖGELE garantisce la piena potenza sempre quando è richiesta e, grazie a soluzioni tecniche superiori, nell'uso quotidiano questa finitrice della Compact Class è anche molto parca nei consumi.

Vi provvedono l'intelligente gestione del motore con modalità ECO e la ventola a velocità variabile. Tutto ciò garantisce una significativa riduzione del consumo di carburante e delle emissioni sonore della SUPER 1000i.

Il potente sistema di trazione cingolato della SUPER 1000i combina in maniera perfetta una grande produttività nella stesa con la massima mobilità durante gli spostamenti.

Piena potenza e soluzioni tecniche intelligenti

L'unità propulsiva della SUPER 1000i è costituita da tre componenti principali: il radiatore a masse radianti multiple di generose dimensioni, un moderno motore diesel raffreddato a liquido e un accoppiatore per pompe flangiato direttamente al motore.

Un potente motore diesel è la forza trainante del gruppo propulsore VÖGELE. Si tratta di un quattro cilindri capace di erogare 55 kW a 2.000 giri/min. Per molte applicazioni è però già sufficiente la modalità ECO, che fa risparmiare carburante mettendo a disposizione della SUPER 1000i ancora ben 54 kW di potenza. Inoltre in tal caso la macchina funziona in modo particolarmente silenzioso, con un regime motore di soli 1.600 giri/min.

Il radiatore a masse radianti multiple di generose dimensioni garantisce che l'unità propulsiva possa

sviluppare sempre la sua piena efficienza. Assieme all'innovativo sistema di convogliamento dell'aria e alla ventola a velocità variabile mantiene le temperature sempre nel campo ottimale, il che contribuisce in misura determinante alla longevità del motore diesel e alla maggiore durata dell'olio idraulico. Ulteriore vantaggio: la macchina può operare senza problemi in ogni zona climatica del mondo.

Tutti gli utilizzatori idraulici sono alimentati con olio idraulico direttamente dall'accoppiatore per pompe. Le pompe idrauliche e le valvole sono raggruppate in un punto e quindi perfettamente accessibili per le operazioni di manutenzione.

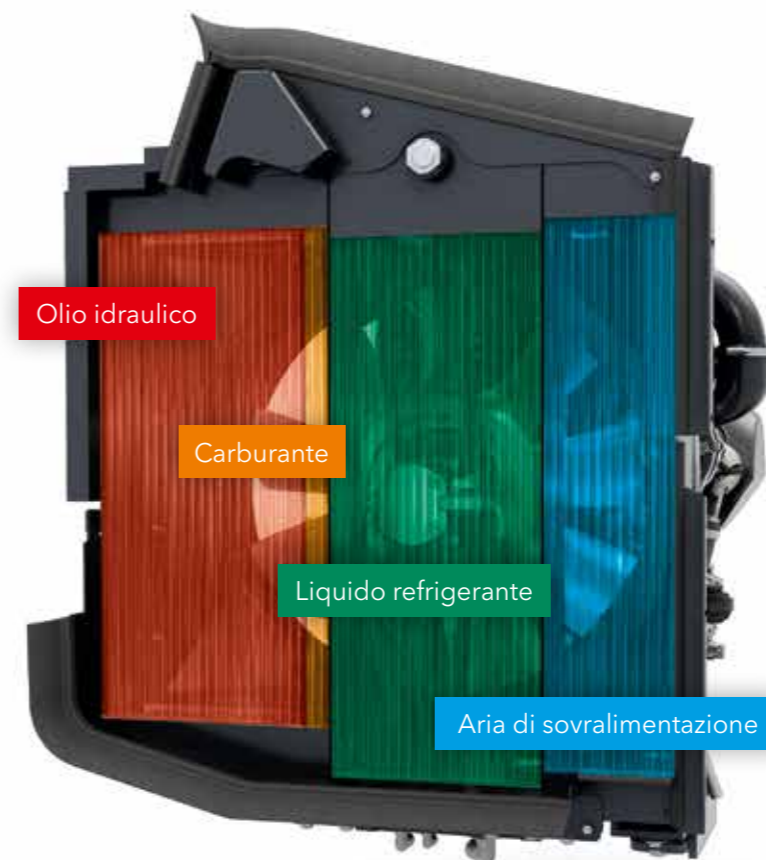

Il radiatore a masse radianti multiple di generose dimensioni, suddiviso in quattro zone, provvede a mantenere alla temperatura ottimale l'aria di sovralimentazione, il liquido di raffreddamento del motore, il carburante e l'olio idraulico.

» **Le macchine con il suffisso "i"** nella designazione del prodotto non sono solo poche nei consumi, ma anche estremamente pulite.

Il suffisso "i" sta per "intelligent emission control" e indica tutte le macchine del WIRTGEN GROUP che sono dotate delle soluzioni motoristiche più avanzate. Tali propulsori soddisfano i severi limiti imposti dalle normative antinquinamento vigenti.

» **Il potente motore diesel** eroga 55 kW a soli 2.000 giri/min.

» **La modalità ECO** con 54 kW a 1.600 giri/min, sufficiente per molte applicazioni, riduce i costi d'esercizio e assicura un funzionamento particolarmente silenzioso.

» **Un potente generatore trifase** con sistema di gestione specifico adegua la propria potenza alla larghezza di stesa prescelta, consentendo tempi di riscaldamento dei gruppi di compattazione particolarmente brevi.



Il propulsore della SUPER 1000i con marmitta catalitica ossidante (DOC) per il post-trattamento dei gas di scarico soddisfa i severi limiti imposti dalle normative antinquinamento Fase 4 europea ed EPA Tier 4f statunitense.

Conversione efficiente della potenza erogata dal motore

Grazie a trasmissioni idrostatiche indipendenti di alta qualità, le nostre finitrici sono in grado di erogare le massime prestazioni pur garantendo una grande economia d'esercizio. Grazie ai suoi cingoli, la SUPER 1000i non ha difficoltà a spingere

i pesanti autocarri approvvigionatori e ad avanzare anche su fondo cedevole con ampie larghezze operative. Anche in fatto di motricità il sistema di trazione VÖGELE per le finitrici cingolate non lascia inesaudito alcun desiderio.



» **I sistemi idraulici** dei sistemi di trazione, di convogliamento e distribuzione del materiale e dei sistemi di compattazione sono chiusi e indipendenti, in modo da raggiungere il miglior rendimento possibile.

» **Il lungo sottocarro cingolato** aderisce al suolo con una grande superficie di contatto per fornire la massima trazione, assicurando un avanzamento costante anche su sottofondi difficili.

» **La regolazione elettronica** degli azionamenti che muovono i due gruppi cingolati garantisce la stabilità direzionale in rettilineo e un'elevata precisione nella percorrenza delle curve.

» **Potenti motori idraulici indipendenti** integrati direttamente nelle ruote motrici dei cingoli permettono la massima conversione della potenza motrice in velocità di stesa.



Massima qualità di stesa grazie alla perfetta gestione del materiale



Un flusso continuo di materiale è di grandissima importanza per una stesa ininterrotta e di alta qualità. Per questo nella fase di progettazione delle nostre finitrici attribuiamo grande importanza a una gestione professionale del materiale.

Le nostre attività di sviluppo sono pertanto sempre incentrate su una grande facilità d'uso e sulla massima razionalità per la squadra di stesa.

Alimentazione agevole e pulita

Quando nei cantieri stretti l'alimentazione è difficoltosa, la grande capacità della tramoggia della SUPER 1000i consente comunque un approvvigionamento ottimale del conglomerato al banco di stesa.

Le pareti laterali della tramoggia, inclinabili idraulicamente in modo indipendente l'una dall'altra, consentono di alimentare il conglomerato in modo omogeneo anche in caso di stesa asimmetrica, nonché di evitare eventuali ostacoli laterali.



- » **I rulli respingenti**, montati su traverse oscillanti, permettono anche a grandi autocarri approvvigionatori di accostarsi alla finitrice agevolmente e senza trasmetterle scossoni.
- » **La grande tramoggia** ha una capacità di 10 tonnellate, per cui per la stesa è disponibile sempre una quantità di conglomerato sufficiente anche in situazioni di alimentazione difficili, come ad esempio sotto ponti.
- » **Le pareti laterali della tramoggia**, inclinabili idraulicamente in modo indipendente l'una dall'altra, consentono di alimentare il conglomerato in modo omogeneo, di evitare eventuali ostacoli laterali e di distribuire il conglomerato in modo mirato anche in caso di stesa asimmetrica.

Trasporto del conglomerato perfetto come nelle finitrici di taglia maggiore

Il convogliamento del conglomerato e la sua distribuzione uniforme davanti al banco sono ottimali grazie all'ampio tunnel di convogliamento del materiale, ai nastri trasportatori a regolazione proporzionale e alla grande portata della coclea

distributrice. La coclea distributrice regolabile in altezza e le piastre di limitazione del tunnel ribaltabili consentono inoltre di spostare la finitrice in cantiere senza la necessità di apportarvi modifiche dispendiose in termini di tempo e di costi.

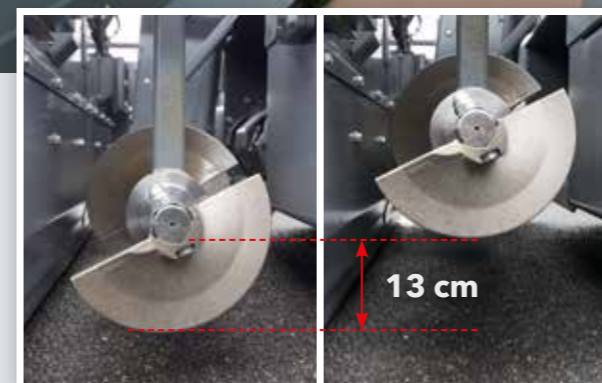

Le coclee distributrici sono regolabili di 13 cm in altezza, a richiesta anche a comando idraulico, in modo da garantire una distribuzione ottimale del conglomerato per l'intera larghezza operativa.

- » **Le generose dimensioni del tunnel** di convogliamento del materiale e le potenti trasmissioni idrostatiche indipendenti dei nastri convogliatori e delle coclee distributrici consentono di posare in opera fino a 270 tonnellate di conglomerato all'ora, ossia una capacità di stesa straordinariamente alta per questa classe di finitrici.

- » **La velocità dei nastri convogliatori** e delle coclee distributrici può essere regolata indipendentemente. Nella modalità automatica la quantità di conglomerato viene monitorata costantemente e regolata proporzionalmente, in modo da garantire un dosaggio preciso del conglomerato steso davanti al banco.

Il nuovo sistema di comando ErgoBasic



Il sistema di comando ErgoBasic è stato concepito sulla falsariga del collaudato sistema di comando ErgoPlus delle nostre finitrici della Premium Line e adattato specificamente alle necessità ed esigenze degli utenti delle finitrici VÖGELE della Classic Line.

L'obiettivo era di sviluppare un sistema di comando da utilizzare in modo altrettanto veloce, preciso e intuitivo del sistema ErgoPlus 3 per le macchine "Tratto 3".

VÖGELE è dunque l'unica casa costruttrice a proporre un sistema di comando standardizzato per tutte le classi di finitrici stradali.



La plancia di comando
ErgoBasic della finitrice

“Controllo totale per l’operatore!”

La plancia di comando ErgoBasic della finitrice

Tutto a colpo d'occhio: le funzioni sono raggruppate secondo le esigenze pratiche di cantiere in modo chiaro e logico, la parentela con la plancia di comando ErgoPlus è evidente. Il tipo e la simbologia dei comandi sono stati ripresi con coerenza. Dato il ridotto numero di funzioni disponibili, non è necessario un display.

Inoltre lo stato di tutte le impostazioni è visualizzato in percentuale da barre a LED direttamente accanto alla rispettiva funzione.

Altri LED visualizzano poi la potenza impostata delle coclee distributrici e dei sistemi di compattazione, nonché il livello di riempimento del serbatoio del gasolio.



Indicatori di funzionamento e di stato

Grazie agli indicatori di funzionamento e di stato l'operatore ha perfettamente sotto controllo la sua macchina. Può ad esempio leggere direttamente il livello di riempimento del serbatoio del gasolio e individuare la presenza di eventuali anomalie di funzionamento.



Selezione delle varie modalità operative della finitrice

Tutte le funzioni importanti del banco e della finitrice sono attivabili direttamente sulla plancia di comando ErgoBasic per mezzo di pulsanti. Basta premere un pulsante per selezionare la modalità operativa contigua, nel seguente ordine: "Stesa", "Accostamento", "Trasferimento", "Neutro". Un diodo luminoso indica la modalità operativa selezionata. Uscendo dalla modalità operativa di "Stesa", la funzione di memoria archivia tutte le ultime impostazioni selezionate. Così le impostazioni memorizzate ritornano immediatamente a disposizione dopo un trasferimento della finitrice.



Potenza delle coclee distributrici

Nella modalità automatica la potenza massima delle coclee distributrici può essere adattata alla larghezza operativa separatamente per i lati destro e sinistro, premendo i pulsanti "+" e "-". Il valore impostato in percentuale è indicato dagli appositi LED.

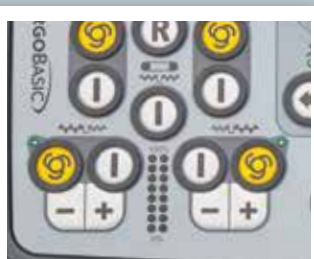

Uso sicuro e intuitivo dei comandi negli interventi notturni

Affinché il conduttore possa manovrare la finitrice in sicurezza anche durante gli interventi notturni, la plancia di comando ErgoBasic è dotata di una retroilluminazione antiabbagliante.



Potenza di compattazione

La potenza dei sistemi di compattazione può essere impostata direttamente sulla plancia di comando ErgoBasic. Le scale a LED da 0 a 100% indicano la potenza impostata per il tamper e la vibrazione, per cui è possibile correggerla immediatamente in caso di necessità.

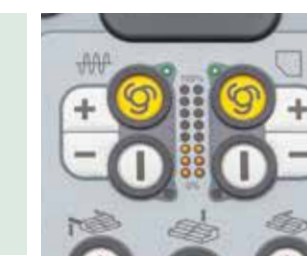

Sterzo con angolo di sterzata preselezionabile

La sterzata della macchina avviene per mezzo di una maneggevole manopola, con l'ausilio della quale il conducente è in grado di manovrare la macchina con facilità e precisione persino negli angoli più angusti. Per operare su lunghi tratti aventi un raggio di curvatura costante si può preselezionare l'angolo di sterzata desiderato per mezzo dei pulsanti freccia. La finitrice continua a seguire automaticamente la traiettoria impostata finché non si disattiva la funzione. Il conducente può quindi monitorare indisturbato il processo di stesa.

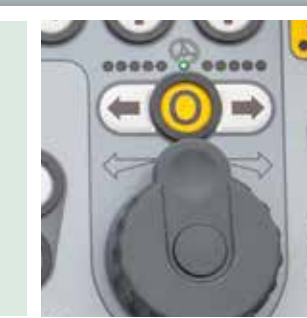

Funzione di regimazione termica

La funzione di regimazione termica consente di pulire i nastri convogliatori e le coclee distributrici, nonché di portare a temperatura di regime il tamper.



Il telecomando **ErgoBasic** del banco

L'uso **semplice e intuitivo** di tutte le funzioni del banco è un fattore decisivo per realizzare pavimentazioni stradali di qualità. Per questo motivo è stato concepito specificamente per il sistema di comando delle nuove finitrici della Classic Line il telecomando ErgoBasic del banco.

La sua tastiera presenta una struttura logica organizzata in base alla sequenza di esecuzione delle varie funzioni e la sua esecuzione robusta lo rende insensibile alle gravose condizioni di cantiere.

I comandi sono facilmente comprensibili e quindi apprendibili in brevissimo tempo e in maniera intuitiva, anche perché la relativa simbologia è stata ripresa dal collaudato sistema di comando ErgoPlus.

Il telecomando ErgoBasic del banco consente di impostare in modo rapido e semplice tutte le funzioni rilevanti per la stesa. Tra esse va annoverato anche l'accesso diretto ai sistemi di convogliamento del materiale e al sensore a ultrasuoni della coclea distributrice.

Tutte le principali funzioni di stesa possono essere controllate con i due maneggevoli telecomandi del banco. La simbologia grafica univoca ne garantisce un uso intuitivo.



- 1 // **Regolazione del nastro convogliatore** automatica/manuale
- 2 // **Avvisatore acustico**
- 3 // **Regolazione della coclea distributrice**, automatica/manuale/ inversione del senso di rotazione
- 4 // **Posizione flottante** on/off
- 5 // **Variazione della larghezza del banco**, unilaterale
- 6 // **Regolazione del cilindro livellatore**



Il telecomando Niveltronic Basic

VÖGELE ha sviluppato anche uno specifico sistema di livellazione automatica, compatibile con il sistema di comando ErgoBasic: il Niveltronic Basic. È totalmente integrato nel sistema di controllo della macchina e si adatta quindi perfettamente al rispettivo modello di macchina. Inoltre il Niveltronic Basic si distingue per la sua grande semplicità e intuitività d'uso, grazie alla quale anche gli operatori meno esperti possono apprendere con facilità l'uso corretto. Questa è la base che permette alle finitrici della Classic Line di stendere su qualsiasi sottofondo la pavimentazione secondo la sagoma prescritta.

Le funzioni del Niveltronic Basic possono essere controllate separatamente per ogni lato del banco con uno specifico telecomando compatto e molto robusto.

In linea con il variegato ventaglio di utilizzo della macchina, per il Niveltronic Basic è disponibile un'ampia gamma di tipologie di sensori, che spazia dal sensore meccanico a quelli funzionanti senza contatto a ultrasuoni. Il sistema di livellazione automatica può essere collegato simultaneamente con due sensori di altezza e un sensore di pendenza trasversale. Il tipo di sensore collegato viene

riconosciuto automaticamente. La modalità di scansione, ossia la scansione del suolo, di un filo metallico o della pendenza trasversale, può essere impostata con facilità sul telecomando.

I telecomandi dispongono di tutte le funzioni necessarie per la livellazione precisa. La simbologia grafica univoca ne garantisce un uso intuitivo.



- 1 // **Visualizzazione della differenza** di regolazione
- 2 // **Niveltronic Basic** on/off
- 3 // **Impostazione della** sensibilità dei sensori
- 4 // **Selezione della modalità di scansione del sensore** (suolo/filo metallico/pendenza trasversale)
- 5 // **Taratura veloce**
- 6 // **Impostazione** del set point
- 7 // **Calibratura del sensore**





La piattaforma ErgoBasic dell'operatore

1. La comoda piattaforma dell'operatore

consente una visuale perfetta su tutti i punti rilevanti della finitrice, quali la tramoggia, l'indicatore di direzione e il banco. In tal modo il conduttore può ad esempio controllare comodamente dal proprio sedile l'operazione di alimentazione.

2. Lavoro comodo

La plancia di comando può essere spostata facilmente per tutta la larghezza operativa per lavorare comodamente in posizione ergonomica su entrambi i lati della macchina.

3. Ogni cosa al suo posto

La piattaforma dell'operatore è chiaramente strutturata e ordinata e offre al conduttore della finitrice una postazione di lavoro professionale. Un coperchio infrangibile protegge la plancia di comando da atti vandalici.

4. Il tettuccio rigido offre una protezione ottimale

Il moderno tettuccio in vetroresina offre all'operatore un riparo perfetto. Il tettuccio può essere abbassato senza alcuno sforzo per approntare rapidamente la finitrice per il trasporto.

5. Design economico e di facile manutenzione

Il conduttore della finitrice può accedere comodamente a tutti i punti di manutenzione della macchina. Tutte le pompe idrauliche flangiate all'accoppiatore offrono la massima assistibilità grazie alla loro disposizione razionale e alla loro buona accessibilità. Componenti robusti realizzati con materiali altamente resistenti all'usura per garantire una lunga durata riducono al minimo i tempi di fermo della macchina.

6. Salita agevole e sicura

La passerella e la comoda scaletta di salita centrale del banco consentono di accedere in modo sicuro e agevole alla piattaforma dell'operatore.

7. Controllo semplice e intuitivo di tutte le funzioni del banco

Il telecomando ErgoBasic del banco consente di impostare in modo rapido e semplice tutte le funzioni rilevanti per la stesa.

8. Protezione antifurto e antivandalismo

Al termine del lavoro il pannello di comando del banco può essere facilmente ripiegato e messo in sicurezza.



Banco di stesa AB 340

Il banco di stesa AB 340 è disponibile per la SUPER 1000i a scelta solo con vibrazione (V) o con tamper e vibrazione (TV). Questo banco consente di eseguire gli interventi di ripristino in modo particolarmente rapido e semplice, senza dover rinunciare alla qualità.

Il sistema di guide telescopiche monotubo VÖGELE, unico nel suo genere, consente di variare la larghezza di stesa fino a 3,4 m con precisione millimetrica e senza giochi meccanici.

Come tutti i banchi VÖGELE, anche il modello AB 340 è dotato di un riscaldamento elettrico efficiente. Il moderno sistema di riscaldamento porta il banco alla temperatura d'esercizio in modo rapido e omogeneo, garantendo un risultato di stesa omogeneo.

L'eccellente isolamento termico della piastra rasatrice riduce al minimo le perdite di calore, consentendo tempi di riscaldamento brevi già al regime del minimo del motore della finitrice.

Il banco per la SUPER 1000i

AB 340

Gamma delle larghezze di stesa

- » Larghezza del banco base variabile in continuo da 1,8 m a 3,4 m
- » Larghezza di stesa massima con elementi di allargamento: > 3,9 m (2 x 25 cm)
- » Larghezza operativa minima di 0,75 m ottenibile montando riduzioni in lamiera

Varianti di compattazione

- » AB 340 V con vibrazione
- » AB 340 TV con tamper e vibrazione



AB 340

AB 340 con elementi di allargamento rigidi da 25 cm



Facile trasportabilità

*Anche con le paratie laterali e gli allargatori montati la macchina non eccede la larghezza massima di 2,55 m consentita per il trasporto.

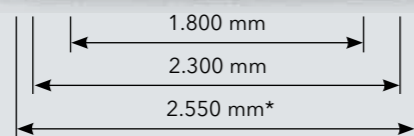

AB 340

Configurazione alla massima larghezza

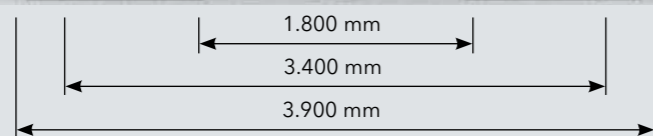

Tutti i dati a colpo d'occhio

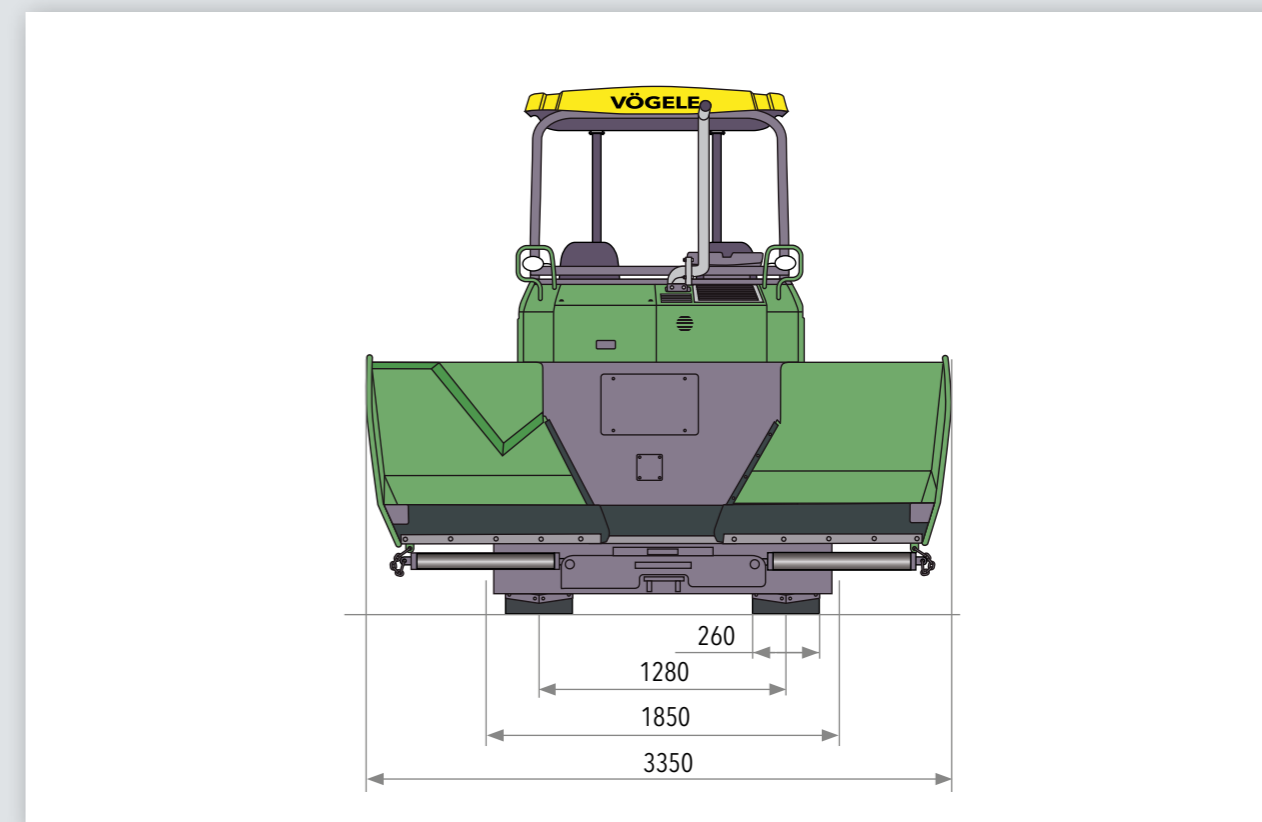
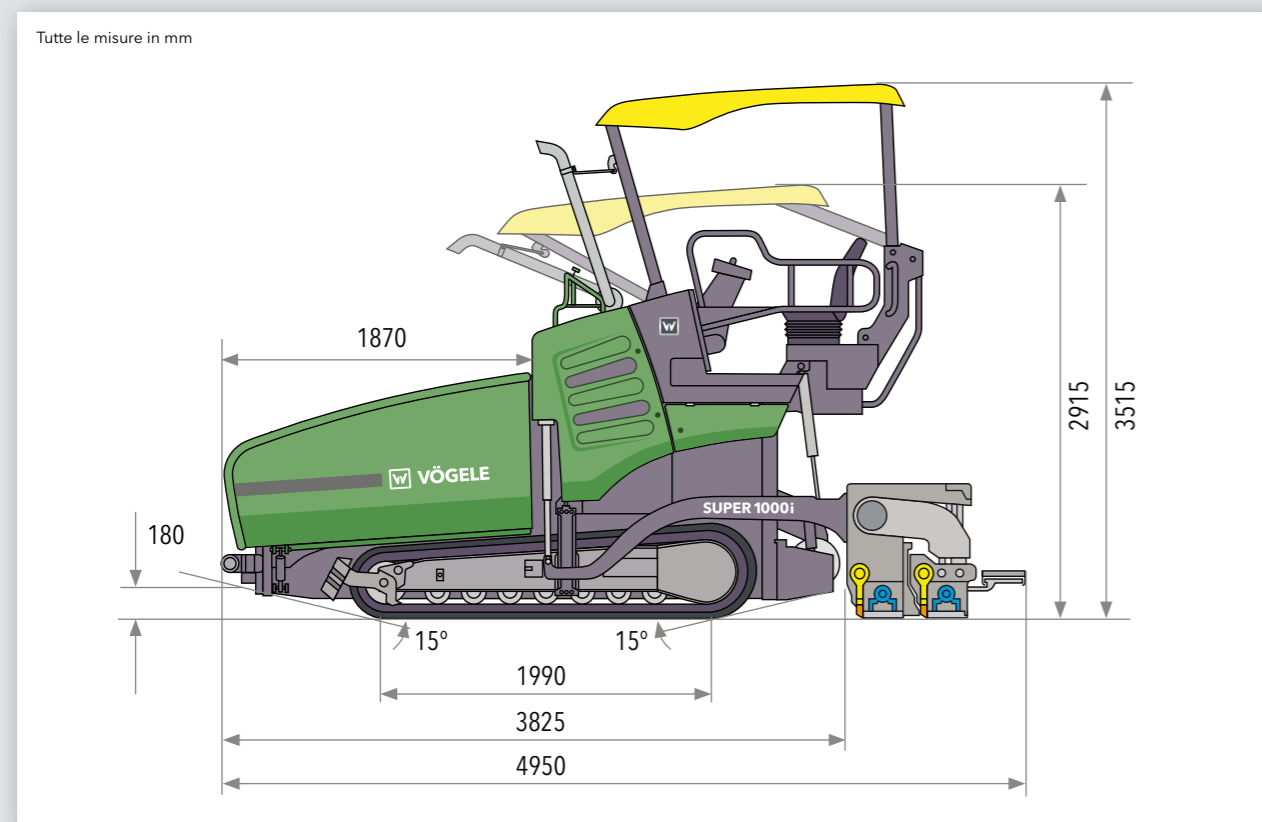

| Sistema di propulsione | |
|--|--|
| Motore | Motore diesel a quattro cilindri |
| Costruttore | Deutz |
| Modello | TCD 3.6 L4 |
| Potenza | |
| Potenza nominale | 55 kW a 2.000 giri/min (secondo DIN) |
| Modalità ECO | 54 kW a 1.600 giri/min |
| Normativa antinquinamento | Fase 4 europea, EPA Tier 4f statunitense |
| Sistema di post-trattamento dei gas di scarico | DOC |
| Informazioni sulle emissioni | |
| Livello di potenza sonora | ≤104 dB(A) (2000/14/CE e UNI EN 500-6) |
| Livello di esposizione giornaliera al rumore | >80 dB(A) (UNI EN 500-6) |
| Serbatoio carburante | 110 l |

| Sottocarro | |
|-----------------------------------|---|
| Cingoli | con pattini di gomma |
| Area di contatto al suolo | 1.990 mm x 260 mm |
| Tendicingolo | pacchetto tenditore a molle |
| Lubrificazione rulli guidacingolo | permanente |
| Trazione | idraulica, azionamenti singoli indipendenti tra loro, regolati elettronicamente |
| Velocità | |
| Stesa | fino a 18,00 m/min, a variazione continua |
| Trasferimento | fino a 4,50 km/h, a variazione continua |
| Tramoggia | |
| Capacità | 10 t |
| Larghezza | 3.350 mm |
| Altezza di carico | 580 mm (fondo tramoggia) |
| Rulli respingenti | a sospensione oscillante |
| Posizionamento | regolabile di 80 mm in senso longitudinale |

| Gruppi trasportatori | |
|-----------------------------|--|
| Convogliatori | 2, con aste di trascinamento intercambiabili e senso di marcia reversibile temporaneamente |
| Azionamento | azionamenti idraulici singoli indipendenti tra loro |
| Velocità | fino a 21 m/min, a variazione continua (sia manuale che automatica) |
| Coclee distributrici | 2, con segmenti a pale intercambiabili e senso di rotazione reversibile |
| Diametro | 300 mm |
| Azionamento | azionamenti idraulici singoli indipendenti tra loro |
| Numero di giri | fino a 85 giri/min, a variazione continua (sia manuale che automatica) |
| Altezza da terra | |
| Standard | regolabile meccanicamente in modo continuo di 13 cm |
| Optional | regolabile idraulicamente in modo continuo di 13 cm |

| Banco di stesa | |
|----------------------------|---|
| AB 340 | larghezza base da 1,80 m a 3,40 m |
| | larghezza massima 3,90 m |
| | larghezza minima di 0,75 m |
| | ottenibile montando riduzioni in lamiera: 2 x 52,5 cm |
| | varianti di compattazione V, TV |
| Spessore di stesa | fino a 15 cm |
| Riscaldamento | elettrico mediante resistenze riscaldanti |
| Alimentazione elettrica | generatore trifase |
| Misure di trasporto e pesi | |
| Lunghezza | motrice e banco di stesa |
| AB 340 | 4,95 m |
| Pesi | motrice e banco di stesa |
| AB 340 V | 10.050 kg |
| AB 340 TV | 10.250 kg |

Legenda: DOC = marmitta catalitica ossidante AB = banco estensibile V = con vibrazione TV = con tamper e vibrazione

Con riserva di modifiche tecniche.



Questo codice QR VÖGELE vi porterà direttamente alla "SUPER 1000i" nella nostra home page su Internet.



JOSEPH VÖGELE AG

Joseph-Vögele-Str. 1
67075 Ludwigshafen · Germany
www.voegele.info

T: +49 621 / 81 05 0
F: +49 621 / 81 05 461
marketing@voegele.info



® ERGOPLUS, InLine Pave, NAVITRONIC, NAVITRONIC Basic, NAVITRONIC Plus, NIVELTRONIC, NIVELTRONIC Plus, RoadScan, SprayJet, VÖGELE, VÖGELE PowerFeeder, PaveDock, PaveDock Assistant, AutoSet, AutoSet Plus, AutoSet Basic, ErgoBasic e VÖGELE-EcoPlus sono marchi comunitari registrati della JOSEPH VÖGELE AG, Ludwigshafen/Rhein, Germania. PCC è un marchio tedesco registrato della JOSEPH VÖGELE AG, Ludwigshafen/Rhein, Germania. ERGOPLUS, NAVITRONIC Plus, NAVITRONIC BASIC, NIVELTRONIC Plus, SprayJet, VISION, VÖGELE, VÖGELE PowerFeeder, PaveDock, PaveDock Assistant, AutoSet, AutoSet Plus, AutoSet Basic e VÖGELE-EcoPlus sono marchi della JOSEPH VÖGELE AG, Ludwigshafen/Rhein, Germania, registrati presso l'Ufficio statunitense dei brevetti e dei marchi. Non si possono derivare diritti giuridicamente vincolanti dalle foto e dai testi contenuti in questo opuscolo. La VÖGELE AG si riserva la facoltà di apportare in qualunque momento, senza preavviso, le modifiche tecniche e costruttive che riterrà opportune e/o necessarie. Le foto mostrano anche dotazioni opzionali.