

**PL/TFORM**<sup>®</sup>  
BASKET

**J** MAKE YOUR  
JOB  
EASIER



**PL/TFORM**

**SEL 17 LjX**

# SEL 17 LJX



## CONSOLE COMANDI AEREI

Progettata per un uso semplice ed intuitivo permette a mezzo joystick movimenti proporzionali ed in simultanea con copri-comandi a protezione da agenti atmosferici

## AERIAL CONTROLS PANEL

Designed for a simple and intuitive use, it allows proportional and simultaneous controls, through a joystick, and there is a controls wheater-proof protection.

## TABLEAU COMMANDES AERIENNES

Projeté pour un employ simple et intuitif, il permet mouvements proportionnels et en contemporaine, merci a un manipulateur, et il a un couvercle. Commandes pour protection contre les agents atmospheriques.

## ASSALE OSCILLANTE DI SERIE

Ideale per l'uso della piattaforma in condizioni sfavorevoli del suolo, con migliori prestazioni in termini di aderenza e trazione durante la guida.

## STANDARD OSCILLATING AXLE

Perfect for using the platforms on rough terrains, with better performances for contact and traction during the driving.

## ESSIEU OSCILLANT STANDARD

Parfait pour l'emploi de l'elevateur en tres mauvaises conditions du terrain avec performances meilleures pour ce qui concerne l'adherence des pneus et la traction pendant la conduite.



## SEL 17 LJX-D

Struttura superba che permette uno sbraccio notevole e pone questa piattaforma in una categoria unica. Esistono tre versioni con motorizzazione diverse: Diesel, Elettrica oppure Elettro-Diesel.

## SEL 17 LJX-D

Splendid structure that allows a considerable outreach and put this platform in a range without equal. There are three different powered versions: diesel/ electrical or bi-energy.

## SEL 17 LJX-D

Structure superbe qui permet un deport considerable et va mettre cet elevateur dans une categorie unique. Il y a trois differents versions avec alimentation differentes: diesel, electrique ou bi-energy

## CONSOLE COMANDI TERRA

Posizionata ad altezza d'uomo presenta una serigrafia tridimensionale con relativi comandi in relazione al tipo di movimento. Un set di spie luminose che forniscono le condizioni specifiche della macchina, contatore di servizio.

## GROUND CONTROLS PANEL

Man-high placed it has a tridimensional label with relevant control for different movements. A set of lighting lamps gives the specific conditions of the machine, service how-meter.

## TABLEAU COMMANDES A TERRE

Place a hauteur homme, il y a une serigraphie tridimensionnelle avec relatifs commandes en relation au typer du mouvement. Une set de lampes lumineuses donnent les conditions particulieres de la machine, compteur horaire de service



**CARATTERISTICHE TECNICHE**  
**TECHNICAL FEATURES**  
**CARACTERISTIQUES TECHNIQUES**

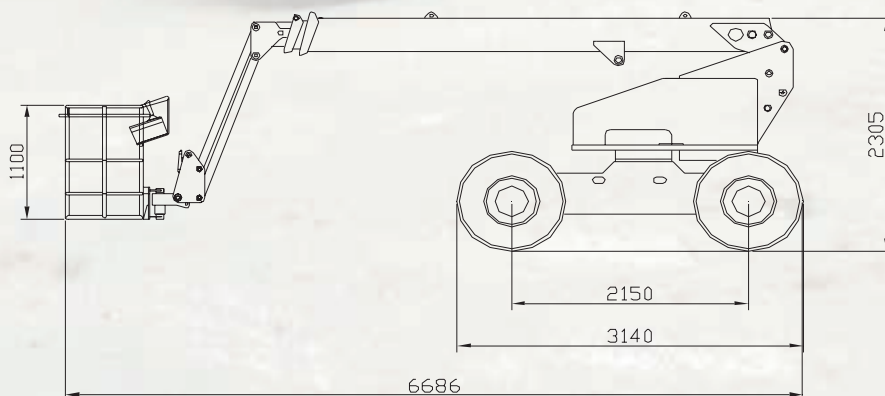
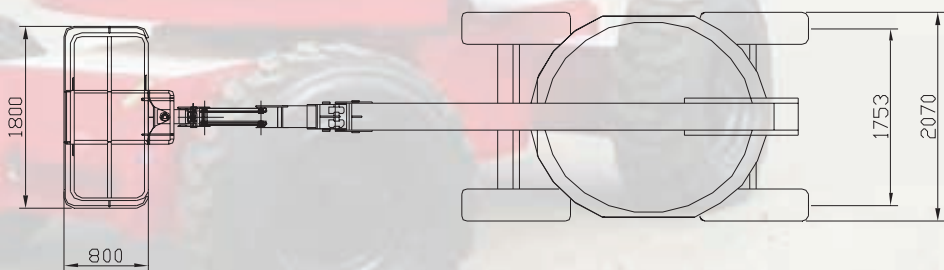
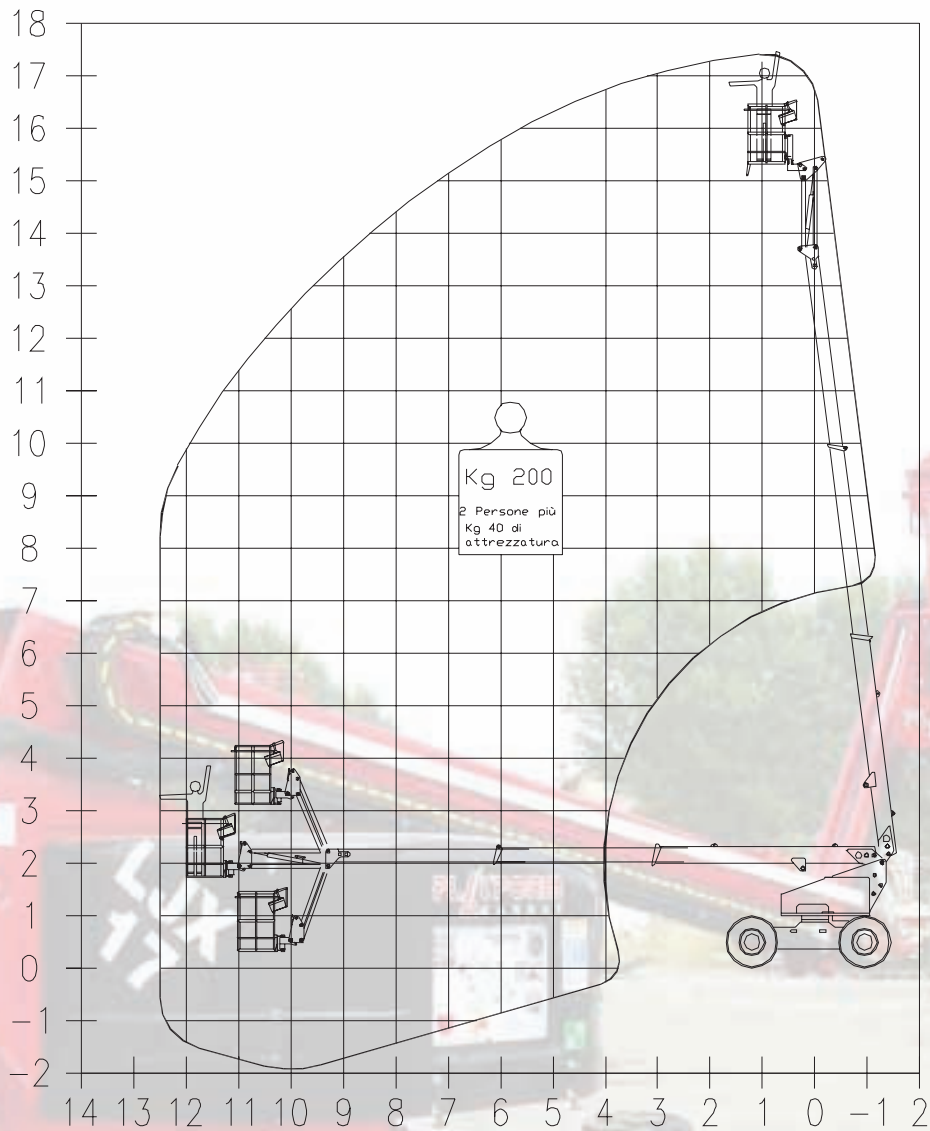



## CARATTERISTICHE STANDARD/STANDARD FEATURES

### CARACTERISTIQUES STANDARD

Pompa a mano d'emergenza  
Emergency hand pump  
Pompe manuelle d'urgence

Valvole di blocco su tutti gli attuatori  
Lock valves on all the actuators  
Valves de blocage sur les actuateurs

Movimenti elettroidraulici proporzionali  
Proportional electro-hydraulic movements  
Mouvements electro-hydrauliques proportionnels

Differenziale oleodinamico con blocco automatico  
Oleodynamic differential automatic locking device  
Differential oleodynamiques blocage automatique

Freni dinamici  
Dynamic brakes  
Freins dynamiques

Freni di stazionamento oleomeccanici multi disco negativi  
Negatives multi-disks oleomechanic standing brakes  
Freins de stationnement oleomecaniques multi disques negatifs

Ruote super elastiche piene artigiate  
Super-elastic filled rough terrain wheels  
Roues pleines super-elastiques tous terrains

Assale oscillante attivo  
Active oscillating axle  
Essieu oscillant active

Ruote motrici posteriori  
Rear wheels drive  
Roues motrices posterieures

Contaore  
How-meter  
Computer-horaires

Limitatore di carico  
Load limiting device  
Limiteur de charge

Rotazione navicella 90° +90°  
Rotation cage 90° +90°  
Rotation panier 90° +90°

Faro lampeggiante e cicalino  
Beacon and buzzer  
Phare clignotant et buzzer

## CARATTERISTICHE TECNICHE/TECHNICAL FEATURES

### CARACTERISTIQUES TECHNIQUES

Altezza di lavoro  
Working height  
Hauteur de travail 17.00 m.

Altezza di calpestio  
Working height to the basket floor  
Hauteur de travail au plancher 15.00 m.

Sbraccio laterale  
Side outreach  
Deport laterale 12.50 m./200 Kg.

Rotazione torretta  
Turret rotation  
Rotation tourelle 360° nc

Dimensioni navicella  
Cage dimensions  
Dimensions panier 1.80x0.80x1.10 m.

Lunghezza massima  
Max length  
Max longueur 6.68 m.

Larghezza max  
Max width  
Max largeur 2.07 m.

Altezza a riposo  
Height in stowed position  
Hauteur a machine repliee 2.31 m.

F.co da terra  
Ground clearance  
Garde au sol 0.36 m.

Velocità traslazione  
Driving speed  
Vitesse de deplacement 2.0/5.0 Km./h

Pendenza massima  
Gradeability  
Pente max 25%

Portata massima  
Max capacity  
Max capacite 200 Kg.

Motore silenziato Diesel  
Silenced hatz engine  
Diesel moteur hatz silencieux 2L Kw. 24

Peso totale macchina base  
Total weight of the machine  
Poids total de la machine 9280 Kg.

## OPTIONALS/OPTIONALS/OPTIONS

Pres a aria acqua in navicella  
Air water outlet in the cage  
Prise air eau dans le panier

Pres a corrente 220V in navicella  
220V outlet in the cage  
Prise electrique dans le panier

Ruote antistraccia  
No marking tyres  
Roues pas marquants

Colori personalizzati  
Personal colours  
Couleur personnalisee

Kit anticollisione  
Anti-collision kit  
Kit anti-collision

Elettropompa d'emergenza 24 V  
Emergency motor pump 24 V  
Electropompe d'urgence 24 V

Batterie per versione elettrica 400 Ah 36 V  
Traction batteries + pump 400Ah 36 V  
Batteries de traction+ pompe 400Ah 36 V

4 ruote motrici  
4 wheels drive  
4 roues motrices

4 ruote sterzanti  
4 steering wheels  
4 roues directrices



Uffici e Sede Operativa: Via Grande 27 - 42028 Poggio (RE) Italy

Tel. 0522-967666 Fax 0522-967667

e-mail: info@platformbasket.com

www.platformbasket.com

## RIVENDITORE

Dati dimensioni caratteristiche sono forniti a titolo indicativo e non impegnativo la PLATFORM BASKET si riserva il diritto di effettuare qualsiasi modifica senza alcun preavviso. Tutti i diritti sono di proprietà della PLATFORM BASKET ogni abuso verrà perseguito a norma di legge.

Data dimensions and features are indicative and not binding. Platform Basket reserves the right to do any changes without notice. All the rights belong to PLATFORM BASKET. Any abuse will be pursued following the rule of law.

Les donnees les dimensions les caracteristiques sont donnees a titre indicatif et n'engage pas le maison. PLATFORM BASKET se reserve le droit d'effectuer toutes les modifications sans preavis. Tous les droits sont de propriété de PLATFORM BASKET et chaque abus sera poursuivi aux termes de la loi.