



SERIE MF RB

Rotoempacadoras de cámara variable

MF RB 4160V y MF RB 4180V



DE MASSEY FERGUSON

Contenido



Pág. 06

Pick-up de alta velocidad



Pág. 08

Hydroflexcontrol: sistema de protección en dos fases



Pág. 09

Cámara de pacas



Pág. 12

Supervisión y controles



Pág. 13

Experiencia, innovación y durabilidad

- 03 Forrajes y paja de alta calidad
- 04 Gama con cámara variable
- 05 Descripción detallada de las rotoempacadoras de cámara variable de la serie MF RB
- 06 Pick-up de alta velocidad
- 07 Xtracut para un rendimiento de picado óptimo
- 08 Hydroflexcontrol: sistema de protección en dos fases
- 09 Cámara de pacas
- 11 Opciones de atado
- 12 Supervisión y controles
- 13 Experiencia, innovación y durabilidad
- 14 Servicio al cliente
- 15 Especificaciones y opciones



SERIE MF RB



Ya sea para el empaqueo de ensilado, heno o paja, los agricultores siempre están buscando soluciones flexibles, rentables y de alto rendimiento para producir pacas densas y de calidad que se pueden transportar con facilidad y requieran un espacio de almacenamiento mínimo.

Una densidad de pacas homogénea es fundamental para todos los productos empaquados, y la nueva gama de rotoempacadoras de cámara variable de MF ofrece a los agricultores la mejor solución gracias a sus capacidades de pick-up, picado y compactación de primera clase. Por eso son la elección idónea para aquellos que necesitan forrajes o paja de alta calidad.

Para los requisitos de ensilado, estas empacadoras producen pacas densas y con la forma adecuada, un requisito previo para el proceso de fermentación necesario para conservar los nutrientes esenciales del cultivo para la alimentación del ganado.

Para heno, paja y biomasa, las rotoempacadoras de la serie MF RB forman pacas densas fáciles de manipular y apilar. También conservan su calidad durante un periodo prolongado.

Por tanto, las rotoempacadoras de cámara variable de MF son adecuadas para una amplia gama de explotaciones agrícolas y contratistas, ya sean de cultivos extensivos, ganado o mixtas.



Rotoempacadoras de la serie MF RB

Gama con cámara variable



Las rotoempacadoras RB 4160V y RB 4180V de Massey Ferguson comparten una plataforma común y producen pacas de 0,9 m a 1,60 m o a 1,80 m de diámetro, respectivamente.

Las opciones de pick-up de 2 m, 2,50 m o 2,40 m con un diseño sin levas ofrecen una velocidad de trabajo más alta, un mantenimiento reducido y un funcionamiento mucho más silencioso en campo.

Hay disponibles diversos modelos, con rotor de alimentación o picador con 13, 17 o 25 cuchillas.

Cuatro correas de dos capas sin juntas que proporcionan un funcionamiento fluido y una vida útil excepcional.

El Sistema de presión constante (CPS) combina la acción hidráulica y de resorte que garantiza una presión constante durante la formación de pacas, en función del diámetro de paca seleccionado.

Varionet, el sistema de atado de malla, permite gestionar todos los anchos de malla y proporciona una cubierta de paca integral excelente para mejorar la estabilidad durante el transporte y el almacenamiento.

Descripción detallada de las rotoempacadoras de cámara variable de la serie MF RB

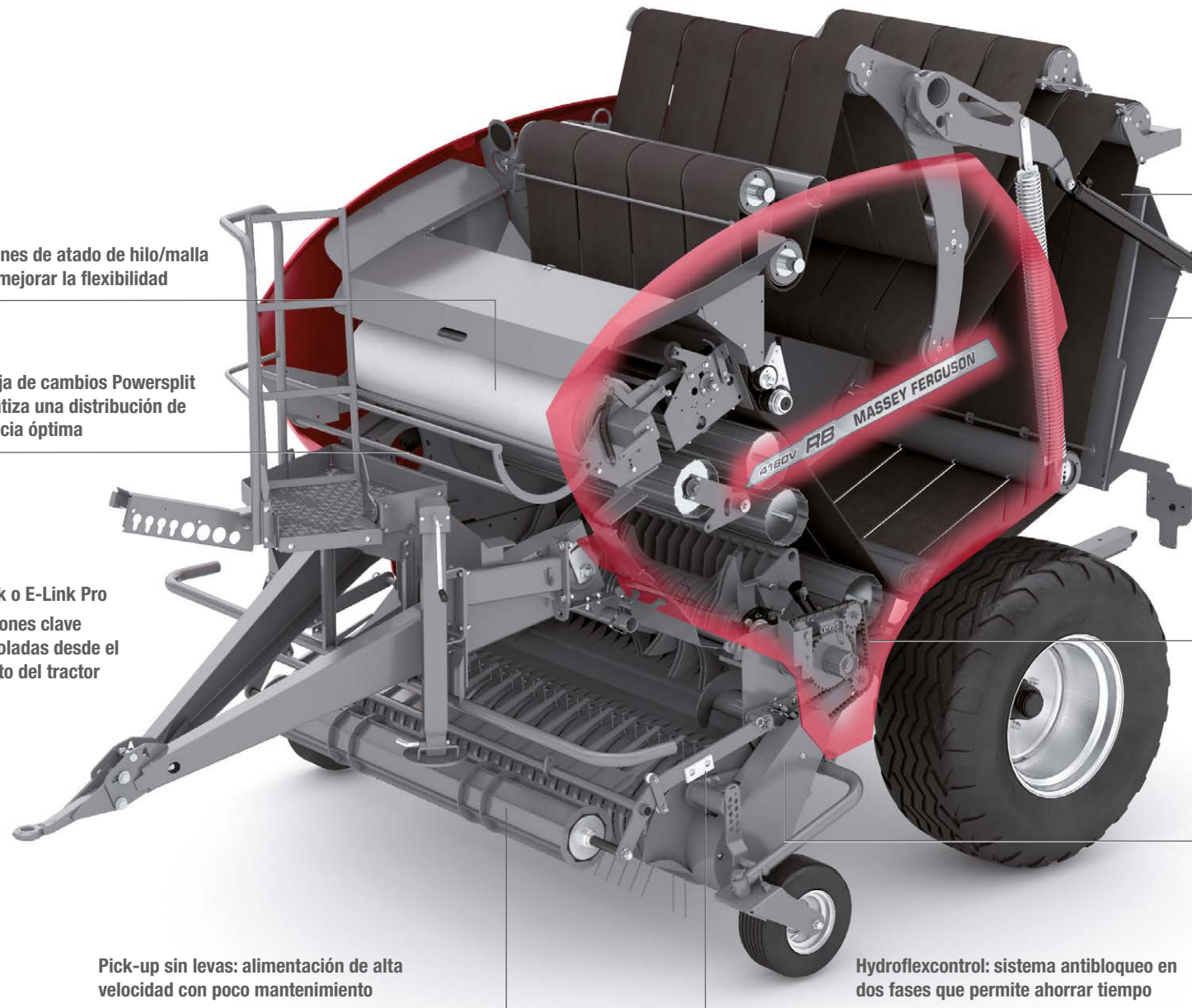

Opciones de atado de hilo/malla para mejorar la flexibilidad

La caja de cambios Powersplit garantiza una distribución de potencia óptima

E-Link o E-Link Pro
Funciones clave controladas desde el asiento del tractor

Pick-up sin levas: alimentación de alta velocidad con poco mantenimiento

Desarrollo de pajas patentado con compuerta trasera deslizante y sistema de presión constante para lograr la mejor densidad de paja

El bloqueo mecánico de compuerta trasera mantiene constante la forma de la pajas

La lubricación automática de la cadena reduce el tiempo de mantenimiento

Picador Xtracut: elección flexible de la longitud de picado

Hydroflexcontrol: sistema antibloqueo en dos fases que permite ahorrar tiempo

Pick-up de alta velocidad

Gracias al diseño de pick-up sin levas de Massey Ferguson, es posible alcanzar velocidades de trabajo más altas.

El pick-up sin levas tiene menos piezas móviles, por lo que es más silencioso, más simple y más fiable. Con un mantenimiento reducido y menos ajustes que permiten ahorrar tiempo y aumentar la productividad.

El sistema de pick-up cuenta con cinco barras de púas con una separación entre ellas de tan solo 64 mm, lo que proporciona una mayor capacidad y una alimentación uniforme y más fluida a velocidades altas.

En las rotoempacadoras de Massey Ferguson, el pick-up está situado muy cerca del rotor, lo que mejora el flujo del cultivo y reduce el riesgo de bloqueo.



Opción de rodillo de presión de cultivo

Se incluye de serie un rodillo de presión de cultivo reforzado equipado con rastrillo para mejorar el flujo del cultivo hacia la cámara.



Púas para un uso intensivo

5 filas de púas para uso intensivo con un diámetro de bobina grande para mejorar la durabilidad en condiciones pedregosas y de ensilado.

Xtracut para un rendimiento de picado óptimo

El picado de ensilado durante el empaçado ofrece varias ventajas:

- **Mejora** la calidad del forraje, lo que produce una mejor fermentación y palatabilidad
- **Ahorra tiempo** al permitir una distribución de ensilado más rápida
- **Reduce los residuos** durante la alimentación
- **Ayuda a lograr una mayor densidad**, lo que reduce los costes de transporte y atado

Diseñadas para un rendimiento óptimo, las rotoempacadoras de Massey Ferguson se pueden equipar con 13, 17 o 25 cuchillas. Los picadores cuentan con las cuchillas más largas del mercado, lo que garantiza que ningún material pasará sin picar.

Xtracut 17 y 25 presentan dos juegos de barras de cuchillas de accionamiento hidráulico con control independiente desde la cabina en función de los requisitos del cliente.

El operador puede seleccionar:

- Una barra de cuchillas única
- Ambas barras de cuchillas
- Desacoplamiento de todas las cuchillas



El rotor **Xtracut 13** cuenta con una longitud de picado de material de 90 mm.

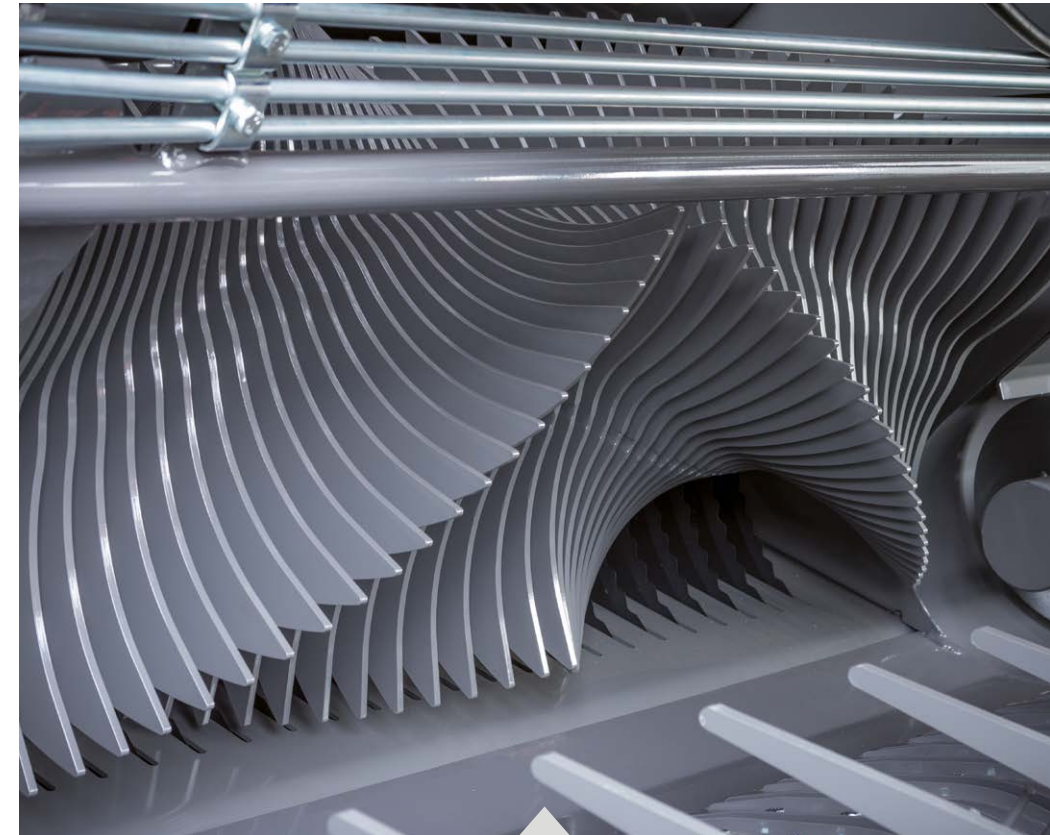

El rotor **Xtracut 25** cuenta con un diseño de 4 dientes que incrementa la capacidad de picado.

Hydroflexcontrol: sistema de protección en dos fases

La carrera contra el clima y el tiempo para recoger la cosecha de mejor calidad siempre es un desafío tanto para el hombre como para la máquina.

Para maximizar la eficiencia en el campo y minimizar el tiempo de inactividad debido a bloqueos del cultivo, las rotoempacadoras de MF incluyen el exclusivo sistema de protección Hydroflexcontrol que funciona en dos fases:

Fase 1. Compresión del suelo mecánica automática para eliminar los bloqueos menores

Fase 2. Bajada del suelo con control hidráulico para eliminar los bloqueos importantes



La primera fase de Hydroflexcontrol permite el movimiento de la parte frontal del suelo de la cámara de alimentación y evitará automáticamente hasta un 80% de posibles bloqueos para que pueda seguir trabajando sin tiempos de inactividad innecesarios.

Si se produjera un bloqueo importante, el operador puede activar la fase dos de Hydroflexcontrol, que elimina el bloqueo bajando la parte trasera del suelo de la mesa de alimentación hidráulicamente desde la cabina, lo que permite que el material pase con facilidad hacia la cámara de pacas y, en consecuencia, minimiza el tiempo de inactividad.

Fase 1



El sistema de protección patentado evita que los picos de carga se conviertan en bloqueos mediante el descenso suave del suelo que está suspendido sobre bloques de goma o resortes de acero, en función del modelo.

Fase 2



En caso de bloqueo, el operador puede abrir con facilidad el suelo de la mesa de alimentación y bajar las cuchillas al mismo tiempo de forma que haya espacio suficiente para la evacuación del material.

Cámara de pacas

Los paneles laterales de la cámara de pacas se han alineado de forma segura durante el proceso de producción con dos tubos de gran diámetro soldados al bastidor, lo que proporciona una conexión rígida y resistente para ampliar la durabilidad y mejorar el control de densidad de pacas.

Cuatro duraderas correas de dos capas sin juntas ofrecen un agarre excelente en la paca. Con dos capas básicas resistentes al estiramiento fabricadas en un material sintético especial, las correas pueden resistir cargas altas al formar pacas de ensilado pesadas.

Un sistema de formación de pacas patentado presenta una compuerta trasera deslizante que se mueve hacia abajo al formarse la paca para permitir su desplazamiento hacia atrás a medida que aumenta de tamaño. La cámara de pacas tiene una sección de inicio de paca pequeña con dos rodillos adicionales para mejorar la formación del núcleo de la paca.

Tiene las siguientes ventajas:

- **Presión reducida en el área de entrada**
- **Distribución de presión uniforme por todos los componentes implicados en la forma y densidad de la paca**
- **Menor consumo de potencia**



Dispositivo de bloqueo mecánico de compuerta trasera; simple, rápido y eficiente, lo que produce un diámetro de pacas uniforme, pacas de alta densidad y un menor consumo de potencia.



Cámara de pacas



El volumen de paca aumenta exponencialmente en relación con su diámetro, junto con una presión de la correa correspondiente, para mantener la densidad de la paca constante.

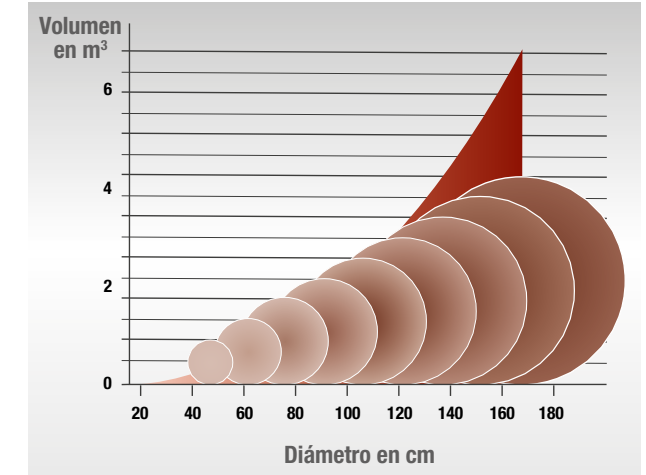

El **Sistema de presión constante (CPS)** de Massey Ferguson mantiene la presión uniforme usando dos resortes grandes durante la formación de la paca, lo que permite mantener la presión correcta desde el núcleo hacia fuera. Una vez formado el núcleo, es el turno del sistema hidráulico, que aumenta la presión hasta que la paca completa está formada. Esto mantiene la presión de superficie de la paca constante durante el ciclo completo.

El resultado final son pacas cilíndricas uniformes con una forma firme y consistente, lo que facilita su manipulación y almacenamiento con una conservación del cultivo excelente.

En función de las prestaciones de la roto empacadora, la presión máxima del sistema hidráulico en los brazos tensores de la paca puede alcanzar 140 o 180 bares.

Opciones de atado

El sistema de atado de malla Varionet de eficacia probada incluye un dispositivo de tensionado y expansión de malla especial capaz de gestionar diversos anchos y tipos de malla, lo que permite un atado rápido de pacas de borde a borde o sobre el borde.

Los sistemas Varionet o Variotwin proporcionan un atado perfecto de pacas con la forma perfecta, lo que acelera el ciclo de trabajo, permite atar los materiales y conserva las pacas para una manipulación y almacenamiento seguros en una fase posterior.

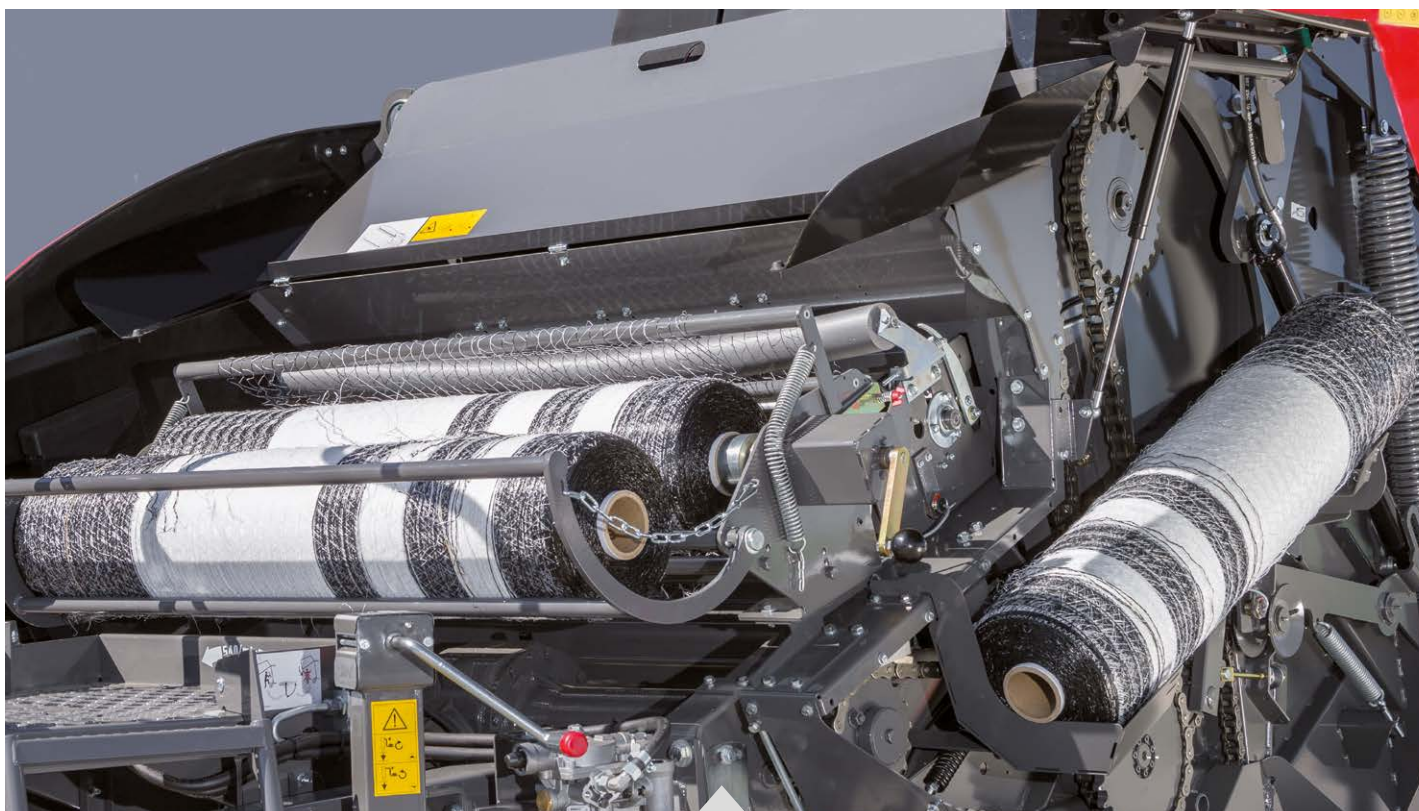

El **Sistema de carga sencilla (ELS)** permite llevar un rollo de repuesto en la empacadora, con lo que la sustitución del rollo se puede realizar en pocos minutos. Además del ELS, la mayoría de los modelos incluyen almacenamiento para un tercer rollo de malla en el lado izquierdo de la empacadora, lo que aumenta aún más el tiempo efectivo en el campo.

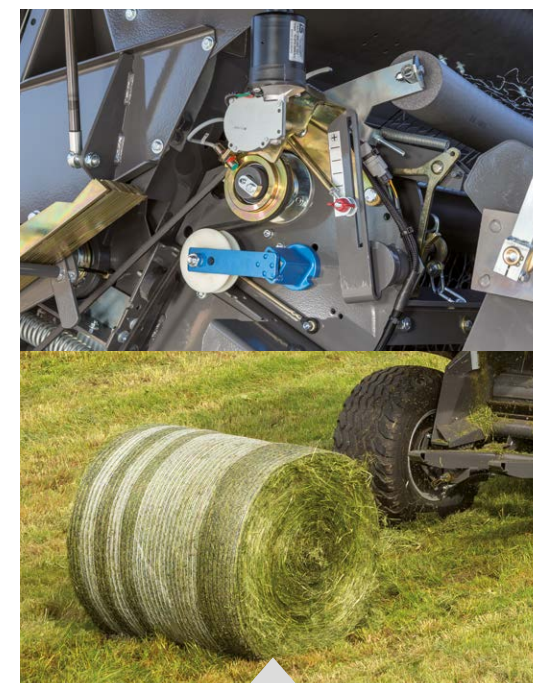

El sistema de hilo Variotwin opcional ofrece un atado de pacas sencillo y económico. El exclusivo Control de velocidad variable permite más revoluciones de hilo en los bordes de la paca, para proteger los extremos de la paca y aumentar la velocidad de atado general, algo especialmente ventajoso al empacar cultivos ligeros.

Supervisión y controles

La unidad **E-Link Control** que se ofrece en las rotoempacadoras Massey Ferguson proporciona al operador una magnífica visibilidad de todos los procesos clave de la empacadora y le permite realizar los ajustes pertinentes mediante el monitor. Su pantalla de alta definición proporciona imágenes de trabajo nítidas.

El terminal de control E-Link permite controlar las funciones siguientes:

- Selección de cuchillas
- Ajuste de presión de paca
- Ajuste de tamaño de paca
- Ajuste de capa de malla
- Inicio/parada/pausa de malla
- Relleno de cámara de pacas visual
- Activación/desactivación de paca de núcleo blando
- Contador de pacas
- Contador de pacas totales
- Ajustes del cliente
- Ajustes de accionadores y sensores

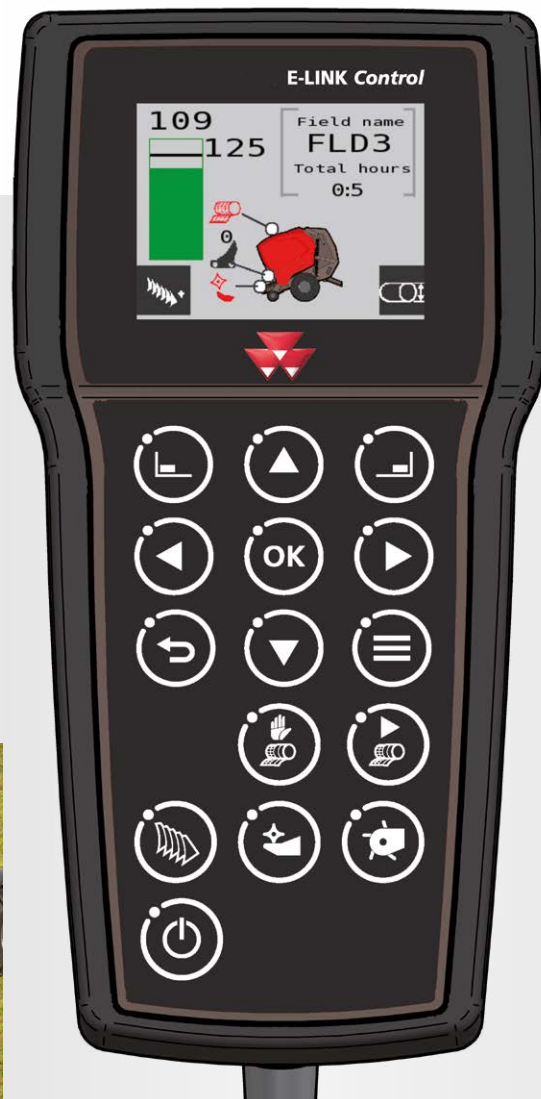

El monitor **E-Link Pro** con tecnología ISOBUS integrada incluye una pantalla nítida grande que ofrece una gran visibilidad de varios parámetros, lo que proporciona al operador más información y control de la empacadora. Si el tractor está equipado con el control ISOBUS, el monitor del tractor también se puede utilizar para ver toda la información clave sobre el tractor y la empacadora en un mismo lugar.

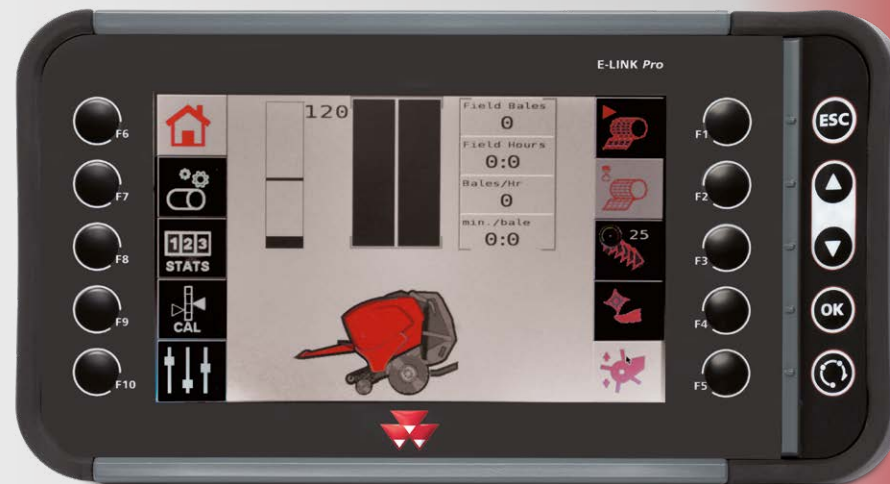

Gracias al menú de asistente, se puede establecer y recopilar con facilidad información concreta sobre el campo o el cliente, como el número de pacas o de horas trabajadas, y exportarse posteriormente mediante una conexión USB para la gestión sencilla de registros y el análisis detallado de rendimiento.



Experiencia, innovación y durabilidad

Massey Ferguson es una marca líder mundial con amplia experiencia en la producción de heno y forraje en todos los continentes.

La gama de rotoempacadoras de Massey Ferguson está fabricada para durar y diseñada para superar sus expectativas...

El número de funciones únicas y patentadas hace que nuestras empacadoras destaquen entre la multitud.

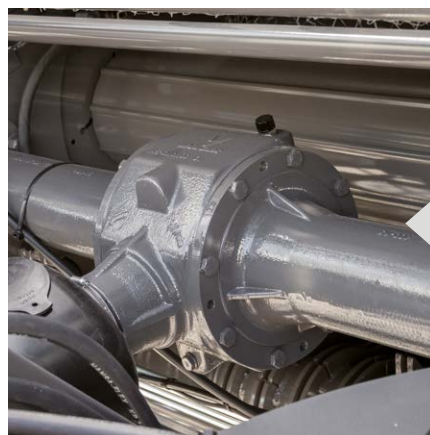

La caja de cambios Powersplit divide y transfiere por igual la potencia para impulsar la unidad del rotor en un lado y los accionamientos de rodillos en el otro, lo que reduce el consumo energético general al simplificar las transmisiones. Gracias a ello la roto empacadora es más eficiente y consume menos combustible.



La lubricación automática de la cadena con ajuste individual para cada cadena garantiza un suministro de aceite suficiente, reduce el tiempo de mantenimiento y amplía la vida útil de la cadena. Para prolongar la durabilidad, en toda la empacadora se utilizan cadenas de la más alta calidad.



Las puertas laterales amplias proporcionan un acceso sencillo para el mantenimiento. El diseño de superficie suave evita la acumulación de polvo detrás de los paneles, y el bloqueo seguro evita la apertura accidental y posibles daños.



Una lubricación periódica y suficiente de los cojinetes de rodillo es extremadamente importante, en especial en condiciones adversas, por ejemplo al empacar el ensilado. Las barras de engrase centralizadas para la lubricación de los cojinetes de rodillo están ubicadas en posiciones prácticas para ofrecer un acceso más sencillo y reducir el tiempo de servicio.

Servicio al cliente

Asistencia dinámica y servicio dedicado



Massey Ferguson es una verdadera marca global cuyas máquinas operan en todo el mundo y, detrás de cada máquina de Massey Ferguson hay un potente servicio de asistencia posventa de la organización de Servicio al cliente de AGCO.

Los análisis comparativos del sector muestran que AGCO ofrece a los clientes servicios de asistencia y recambios de primera línea, lo que se pone aún más de manifiesto con la asistencia para nuestra maquinaria de recolección tanto en temporada como fuera de ella.

La agricultura puede ser un negocio implacable, por eso nos aseguramos de que pueda recibir servicio siempre que lo necesite y en periodos cruciales del año. Nuestros concesionarios se comprometen a encontrar el producto más adecuado para usted y a ofrecerle el mejor servicio y todo el respaldo y las piezas de recambio que precise. Formará parte de una entregada familia de especialistas altamente cualificados que se desvelarán por ofrecerle un auténtico servicio de asistencia de calidad superior.

Equipamiento de serie

Modelo	MF RB 4160V Classic	MF RB 4160V Xtracut	MF RB 4180V Classic	MF RB 4180V Xtracut
Cámara de pacas				
Diámetro, m	0,90 - 1,60	0,90 - 1,60	0,90 - 1,80	0,90 - 1,80
Ancho, m	1,23	1,23	1,23	1,23
Volumen, m ³	2,48	2,48	3,15	3,15
Presión máxima de tensión de correa, bares	140/180	140/180	140/180	140/180
Bloque mecánico de cámara	●	●	●	●
Atado de malla Varionet	●	●	●	●
Unidad de atado de hilo y malla	○	○	○	○
Rampa para pacas	●	●	●	●
Pick-up				
Ancho, m	2,00/2,25	2,25/2,40	2,25	2,25/2,40
Ancho de púa a púa, m	1,60/1,86	1,86/2,12	1,86/2,12	1,86/2,12
Espaciado de dientes de pick-up, mm	64	64	64	64
Rodillo de presión con rastrillo	●	●	●	●
Alimentación				
Rotor de alimentación	●	-	●	-
Hydroflexcontrol	-	●	-	●
Xtracut, picador de 13 cuchillas	-	○	-	○
Xtracut, picador de 17 cuchillas	-	○	-	○
Xtracut, picador de 25 cuchillas	-	○	-	○
Supervisión				
Monitor de control E-Link	●	●	●	●
Monitor E-Link Pro	○	○	○	○
Requisitos del tractor				
Potencia recomendada, kW/CV	60/80	>90 CV	60/80	>100 CV
TDF, rpm	540	540	540	540
Válvulas hidráulicas	2	2	2	2
Opciones de neumáticos	15.0/55-17 19.0/45-17	15.0/55-17 19.0/45-17 500/45-22,5 500/55-20	15.0/55-17 19.0/45-17	15.0/55-17 19.0/45-17 500/45-22,5 500/55-20
Dimensiones y pesos				
Longitud de transporte, m	5,00	5,00	5,10	5,10
Altura de transporte, m	3,05	3,05	3,15	3,15
Ancho de transporte, m	2,80	2,80	2,80	2,80
Peso aproximado, kg	Mín. 3.690	Mín. 3.950	Mín. 3.870	Mín. 4.070
Opcionales:				
Frenos hidráulicos	○	○	○	○
Frenos neumáticos	○	○	○	○
Variotwin: sistema de atado de hilo	○	○	○	○

- No disponible
- Incluido de serie
- Opcional

Hemos empleado todos los medios a nuestro alcance para que la información de esta publicación sea lo más exacta y actual posible. No obstante, puede que contenga imprecisiones, errores u omisiones de información y que algunos datos de las especificaciones se cambien sin previo aviso. Por ello, debe confirmar todas las especificaciones de este documento con su concesionario o distribuidor local de Massey Ferguson antes de realizar su compra.

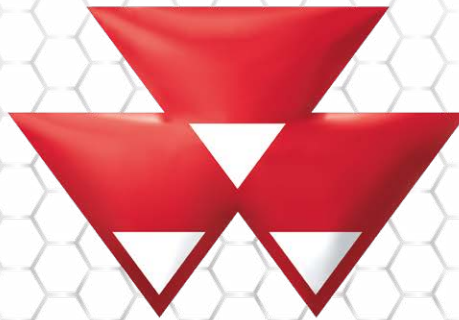

MASSEY FERGUSON

A world of experience. Working with you.



Web: www.MasseyFerguson.com

Facebook: www.Facebook.com/MasseyFergusonGlobal

Twitter: [Twitter.com/MF_EAME](https://twitter.com/MF_EAME)

Instagram: [Instagram.com/MasseyFergusonGlobal](https://www.instagram.com/MasseyFergusonGlobal)

YouTube: www.YouTube.com/MasseyFergusonGlobal

Blog: Blog.MasseyFerguson.com



MASSEY FERGUSON® es una marca global de AGCO.
© AGCO Limited. 2017 | A-E-16547/1117 | Español/1117



Gestión de bosques responsable