

We build a better future

Robex
60CR-9

Mit Tier 3a Motor



* Abbildung kann Sonderausrüstungen zeigen.

Mit Spaß im Einsatz

Ein Fahrer, der seine Arbeit gerne macht, macht sie auch gut. Und Hyundai Heavy Industries macht alles, um dies zu ermöglichen. Wir haben individuell einstellbaren Fahrerkomfort, Schnelligkeit, Präzision und höchste Leistung in einem Qualitätsprodukt zusammengefasst. Mit den Hyundai-Erdbaumaschinen der Serie 9 erledigt sich die Arbeit wie von selbst.



* Abbildung kann Sonderausrüstungen zeigen.

Robex 60CR-9

Maschinenrundgang

Robuster oberer und unterer Rahmen

Die Struktur des oberen Rahmens wurde entwickelt, um hohe Materialbelastungen zu absorbieren und externen Beanspruchungen standzuhalten. Der zentrale X-Rahmen und der verstärkte Laufwerksrahmen in Kastenbauweise bieten herausragende Widerstandsfähigkeit und erhöhte Haltbarkeit unter anspruchsvollen Arbeitsbedingungen.

Motortechnologie

Kraftvoller, verlässlicher und kraftstoffsparender Yanmar 4TNV98 Motor, gem. Tier 3a Elektronisch gesteuerte, saubere und effiziente Verbrennung
Geringe Betriebsgeräusche / Schutz vor erneutem Anlassen

Bedienelemente

Die ergonomisch angeordneten Bedienelemente sorgen für verbesserten Fahrerkomfort und höhere Produktivität. Die Maschine lässt sich unter allen Einsatzbedingungen leicht steuern. Ein Sicherheitshebel auf der linken Konsole verhindert, dass der Fahrer die Kabine verlässt, ohne vorher die Hydrauliksteuerung deaktiviert zu haben.

Modernes Hydrauliksystem

Unser neuer R60CR-9 ist für sanfte und feinfühliges Steuerung mit einer Summation von Ölfluss für den Stiel, Auslegerhaltesystem und Schwenkbremse ausgestattet. Zur Standardausrüstung gehören außerdem der hydraulische Stoßdämpfer im Fahrpedal, die Schmierung des Schwenkgetriebes durch Hydrauliköl und die abgedichtete Fettkammer des Drehkranses.

Komfortable und verwindungssteife Kabine

Die geräumige Fahrerkabine bietet ein ergonomisches Design, geringe Geräuschpegel und beste Sicht. Die Rahmen von Wetterschutzdach und Kabine erfüllen die internationalen Normen TOPS, ROPS und FOPS und bieten somit maximale Fahrersicherheit.

Fahrerkomfort

Die Kabine des R60CR-9 bietet mit einem gefedertem Sitz, klappbaren Pedalen und verschiedenen Ablageflächen modernsten Fahrerkomfort. Die neu entwickelte LED-Anzeige zeigt Motordrehzahl, Motor Temperatur, Kraftstofffüllstand und Hinweise des elektrischen Systems an und ermöglicht dem Fahrer, den Maschinenzustand auf einen Blick zu überprüfen. Zusätzlich hat der Fahrer Zugriff auf Diagnosefunktionen. Die leistungsstarke Klimaanlage und das Radio mit MP3-Spieler machen das Arbeiten mit einem Hyundai-Bagger zu einer Freude für jeden Fahrer.

Einfache Wartung

Dank hindernisfreiem Zugang zu Türen, Klappen und Motorhauben, Luftfilter und zentral angeordneten Schmierpunkten wird die Wartung dieser Maschine zu einem Kinderspiel.

Längere Lebensdauer der Baugruppen

Die langen Standzeiten von Hydraulikfiltern, Hydrauliköl, Hülsen und Buchsen reduzieren die Betriebskosten.



Präferenz

Ein Fahrer, der die Maschine an seine individuellen Bedürfnisse anpassen kann, hat auch mehr Spaß an der Arbeit. Unser R60CR-9 berücksichtigt die Fahrerwünsche in Bezug auf Komfort, Bedienerfreundlichkeit und Maschinensteuerung. Jeder Fahrer kann seinen Arbeitsplatz und die Maschineneinstellungen an seine individuellen Bedürfnisse anpassen.



* Abbildung kann Sonderausrüstungen zeigen.

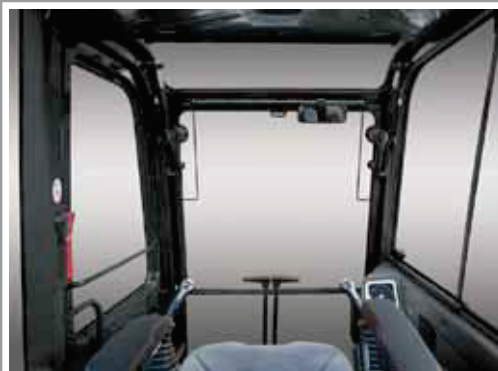

Großzügig dimensionierte Fahrerkabine mit hervorragender Sicht

Die geräumige Fahrerkabine bietet ein ergonomisches Design, geringe Geräuschpegel und beste Sicht. Besonderes Augenmerk wurde auf die Entwicklung einer klar strukturierten, offenen und komfortablen Kabinenausstattung mit hervorragender Sicht nach allen Seiten gelegt. Dieser ergonomische Arbeitsplatz ermöglicht dem Fahrer einen sicheren Einsatz.

Fahrerkomfort

Die Kabine unseres R60CR-9 bietet Ihnen höchsten Fahrerkomfort. Die ergonomisch angeordneten Joysticks und Armstützen, der gefederter Fahrersitz, die Bedienelemente und die LED-Anzeige vermeiden Ermüdungserscheinungen beim Fahrer. Die LED-Anzeige zeigt alle Maschineninformationen auf einen Blick an.

1. Ein großes Dachfenster mit aufrollbarer Sonnenblende sorgt für hervorragende Sicht.
2. Dank eines modernen Audiosystems mit Radio und MP3-Spieler mit AUX-Eingang und Fernbedienung kann der Fahrer jederzeit seine Lieblingsmusik hören.
3. Eine Freisprecheinrichtung ermöglicht dem Fahrer, während der Arbeit zu telefonieren.
4. Ergonomisch angeordnete Joysticks reduzieren Ermüdungserscheinungen des Fahrers.
5. In der Kabine stehen dem Fahrer verschiedene Staufächer zur Verfügung.



1. Aufrollbare Sonnenblende
2. Radio und MP3-Spieler mit Fernbedienung
3. Freisprecheinrichtung für Mobiltelefon
4. Ergonomische Joysticks
5. Einstellschalter für die Motordrehzahl mit LED
6. Aufbewahrungsfächer

Entspanntes Arbeiten

Arbeit kann anstrengend sein, deshalb sollte der Arbeitsplatz entspannend sein. Der R60CR-9 Kompaktbagger von Hyundai ermöglicht sicheres und produktives Arbeiten.

1. Das rechte Fenster lässt sich in der gewünschten Position arretieren.
2. Die als Schiebefenster ausgeführte Frontscheibe lässt sich einfach öffnen und kann für verbesserte Belüftung und mehr Sicht in geöffneter Position sicher arretiert werden.
3. Die klappbare, linke Konsole ermöglicht einen leichten Einstieg in die Kabine.
4. Die automatische Temperaturregelung sorgt für die gewünschte Innentemperatur.



1. Fensterverriegelung
2. Frontscheibe als Schiebefenster
3. Klappbare Konsole

4. Klimaautomatik



Einfach zu bedienende Instrumentenanzeige

Über die moderne LED-Anzeige kann der Fahrer seine bevorzugte Maschineneinstellung wählen. Der Monitor zeigt Motordrehzahl, Motortemperatur und Hinweise des elektrischen Systems an. Mit einem Knopfdruck kann der Fahrer die automatische Drehzahlabsenkung und die MaxPower-Betriebsart aktivieren sowie die Fahrgeschwindigkeit steuern. Eine Motorstartsperr verhindert Diebstahl der Maschine.

Präzision & Leistung

Lässt sich die Maschine leicht steuern, hat auch der Fahrer mehr Spaß an der Arbeit. Die Maschinen der Serie 9 ermöglichen dank Kombination aus sanftem Hydrauliksystem, bester Sicht und ergonomischer Arbeitsumgebung schnelle und präzise Einsätze. Das innovative Hydrauliksystem sorgt für eine schnelle, sanfte und leichte Steuerung des R60CR-9.



* Abbildung kann Sonderausrüstungen zeigen.

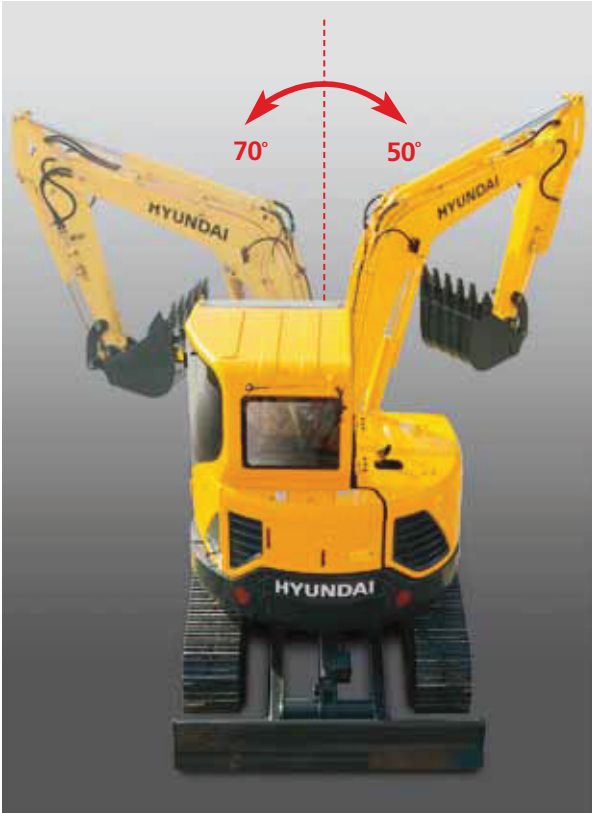

Auslegerversatz

Der Auslegerversatz des R60CR-9 wurde für effektive Einsätze auf räumlich begrenzten Baustellen und in bebauten Gegenden entwickelt. Der Ausleger kann um 70° nach links und bis zu 60° nach rechts versetzt werden. Das erhöhte Schwenkmoment verbessert die Einsatzleistung auf Steigungen.

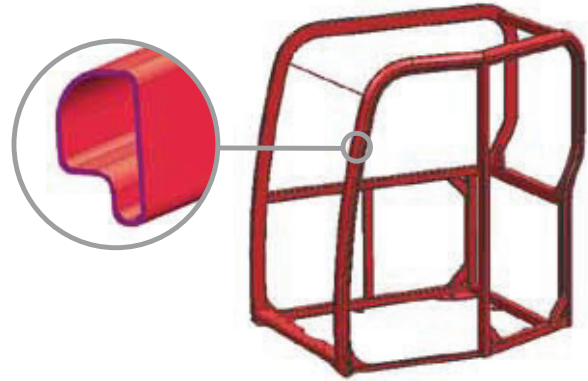

Robuste Struktur

Für erhöhte Sicherheit und bessere Sicht ist die Fahrerkabine der Serie 9 mit schlankeren, aber gleichzeitig robusteren, röhrenförmigen Säulen verstärkt. Der geschweißte, stabile untere Rahmen wurde aus hochzugfestem Stahl mit geringer Eigenspannung gefertigt. Die Haltbarkeit der Struktur wurde mittels FEM (Finite-Elemente-Berechnung) und langfristigen Haltbarkeitstests sichergestellt.

Verbessertes Hydrauliksystem

Um ein Maximum an Effizienz zu garantieren, hat Hyundai das Hydrauliksystem überarbeitet und bietet dem Fahrer nun eine höchst feinfühlig und sichere Steuerung der Maschinenhydraulik. Die verbesserte Steuerung des Hydraulikflusses reduziert den Druck im Hydrauliksystem, wenn die Bedienelemente nicht aktiviert sind, um so den Kraftstoffverbrauch zu senken. Neu entwickelte Schieber im Hauptsteuerventil sorgen für präziseren Ölstrom zu jedem Hydraulikkreis. Mit den verbesserten Hydraulikventilen, Verstellkolbenpumpen, feinfühligsten Bedienelementen und modernen Fahrfunktionen gelingt jedem Fahrer eine sanfte Bedienung der Serie 9 Maschine.



Spitzenleistung auf engen Baustellen

Der reduzierte Heckschwenkradius des R60CR-9 ermöglicht dem Fahrer konzentriertes Arbeiten auf räumlich begrenzten Baustellen wie z.B. im Straßenbau oder in bebauten Gegenden. Das kompakte Heck ermöglicht effiziente Einsätze auf geringstem Raum.



Yanmar 4TNV98

Der Motor Yanmar 4TNV98 liefert ein maximales Drehmoment von 20,5 kgf.m (148 lbf.ft) bei einer Nennleistung von 57 HP bei 2400 U/min. Das heißt, der R60CR-9 ist die stärkste Maschine dieser Klasse und bietet maximale Leistung für jeden Einsatz.

Rentabilität

Ein Besitzer, der weiß, dass seine Maschine rentabel arbeitet, ist zufrieden mit seiner Maschine. Die Bagger der Serie 9 sparen Ihrem Unternehmen Zeit, Kraftstoff, Reparaturaufwand und Kosten.



* Abbildung kann Sonderausrüstungen zeigen.

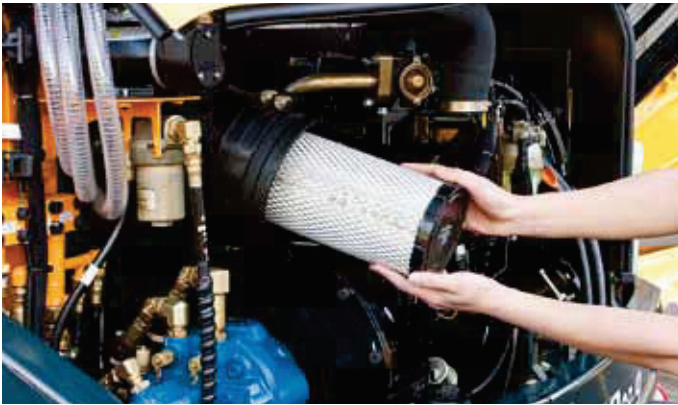

Einfach zu wechselnder Luftfilter

Zur leichten und schnellen Wartung ist der R60CR-9 mit einem haltbaren Kunststoff-Luftfilter ausgestattet.



Große Motorhaube

Die Kompaktbagger der Serie 9 ermöglichen dank großer Motorhaube leichten Zugang zum Motorraum.



Längere Haltbarkeit

Die verstärkte Befestigungspunkte von zylinder am Löffelstiel und Abdeckung des Planierschildzylinders des Modells R60CR-9 bietet zusätzlichen Schutz unter schwierigen Arbeitsbedingungen.



Gruppirt angeordnete Schmiernippel

Die zentrale Anordnung der Schmiernippel erleichtert den Wartungszugang und spart somit Zeit.



Kippen der Kabine

Dank der kippbaren Kabine des Modells R60CR-9 kann der Bediener Wartungsarbeiten bequem ausführen.

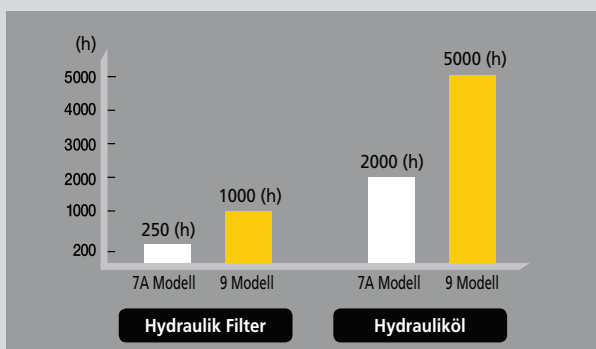
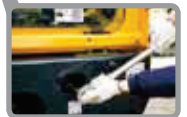

Verlängerte Standzeiten

Die neu entwickelten Buchsen mit langer Lebensdauer verlängern die Schmierintervalle (250 h). Verschleißfeste Polymer-Scheiben reduzieren die Geräusentwicklung und den Verschleiß der Buchsen. Die Lebensdauer der Hydraulikfilter beträgt bis zu 1000 h und ein neues Hydrauliköl mit extrem langer Lebensdauer muss nur alle 5000 Betriebsstunden gewechselt werden.

Technische Daten

MOTOR

MODELL	YANMAR 4TNV98		
Bauart	Wassergekühlter, 4-takt Dieselmotor, 4 Zylinder in Reihe, Direkteinspritzer und niedriger Emission		
Nennleistung	SAE	J1995 (brutto)	57 HP (42,5 kW) / 2400 U/min.
		J1349 (netto)	55.2 HP (41,2 kW) / 2400 U/min.
	DIN	6271/1 (brutto)	57.8 PS (42,5 kW) / 2400 U/min.
		6271/1 (netto)	56 PS (41,2 kW) / 2400 U/min.
Max. Drehmoment	20,5 kgf·m (148 lbf·ft) / 1550 U/min.		
Bohrung x Hub	98 mm (3.86") x 110 mm (4.33")		
Hubraum	3319 cc (203 cu in)		
Batterien	1 x 12 V x 100 AH		
Startmotor	12 V - 3,0 kW		
Lichtmaschine	12 V - 80 Amp		

HYDRAULIKSYSTEM

HAUPTPUMPE	
Bauart	Zwei Kolbenpumpen mit variablem Hubraum + Zahnradpumpe
Nennförderleistung	2 x 57,8 l/min + 36,6 l/min
Subpumpe für Vorsteuerkreis	Zahnradpumpe
Cross-sensing und kraftstoffsparendes Pumpensystem	

HYDRAULIKMOTOREN

Fahrmotor	Axialkolbenmotor mit zwei Drehzahlen mit Bremsventil und Parkbremse
Schwenkmotor	Axialkolbenmotor mit automatischer Bremse

ÜBERDRUCKVENTILEINSTELLUNGEN

Arbeitsausrüstungskreise	220 kgf/cm ² (3130 psi)
Fahrkreis	220 kgf/cm ² (3130 psi)
Schwenkkreis	220 kgf/cm ² (3130 psi)
Vorsteuerkreis	30 kgf/cm ² (430 psi)
Servoventil	Installiert

HYDRAULIKZYLINDER

Anzahl Zylinder Bohrung. x Hub	Ausleger: 1-110 x 715 mm (4.3" x 28.1")
	Löffelstiel: 1-85 x 840 mm (3.3" x 33.1")
	Löffel: 1-80 x 660 mm (3.1" x 26.0")
	Schwenken des Auslegers: 1-95 x 519 mm (3.7" x 20.4")
	Planierschild: 1-110 x 224 mm (4.3" x 8.8")

FAHRERKABINE

GERÄUSCHPEGEL	
Geräuschpegel außen - LwA	98 dB
Geräuschpegel innen - LpA	78 dB

ANTRIEB UND BREMSEN

Antriebsweise	Vollhydrostatisch
Fahrmotor	Axialkolbenpumpe, Bodenplattentyp
Getriebe	Planetengertriebe
Max. Zugkraft	5300 kgf (11,700 lbf)
Max. Fahrgeschwindigkeit (hoch) / (niedrig)	4,0 km/hr (2.5 mph) / 2,2 km/hr (1.4 mph)
Steigfähigkeit	35° (70%)
Parkbremse	Nassscheibenbremse

BEDIENUNGSELEMENTE

Durch Vorsteuerdruck betätigte Steuerknüppel und Pedale mit abnehmbarem Hebel sorgen für eine bequeme und nicht ermüdende Bedienung.

Vorsteuerbedienung	Zwei Knüppel mit einem Sicherheitshebel (L) : Schwenken und Löffelstiel, (R) : Ausleger und Löffel (ISO-Vorlage)
Fahren und Lenken	Zwei Hebel mit Pedalen
Drehzahlregler	Elektrischer Drehzahlregler

SCHWENKWERK

Schwenkmotor	Axialkolbenmotor
Schwenkgetriebe	Planetengertriebe
Drehkransschmierung	Fettbad
Schwenkbremse	Nassscheibenbremse (Bolzenverriegelung)
Schwenkgeschwindigkeit	9,3 rpm

KÜHL- UND SCHMIERMITTELMENGEN

	Liter
Kraftstofftank	125,0
Motorkühlflüssigkeit	11,0
Motoröl	11,6
Fahrtrieb (per Seite)	1,2
Hydrauliktank	70,0
Hydraulikanlage (einschliesslich Tank)	120,0

FAHRGESTEL

Der X-Bein-artige Mittelrahmen ist mit verstärkten Kastenkettenrahmen verschweisst worden. Die Konstruktion beinhaltet geschmierte Rollen, Freilaufrollen, Ketteneinstellvorrichtungen mit Stossdämpferfedern und Raupen mit Zweisteg- oder Dreisteg-Bodenplatten.

Mittelrahmen	X-Bein-Ausführung
Kettenrahmen	Pentagonalkastenausführung
Bodenplattenzahl per Seite	40
Tragrollen per Seite	1
Kettenrollen per Seite	5

GESAMTGEWICHT

Gesamtgewicht einschliesslich 2900 mm (9' 6") Monoausleger; 1480 mm (4' 10") Löffelstiel, SAE gehäufte 0,18 m³ (0.24 yd³) Tieflöffel, Schmiermittel, Kühlflüssigkeit, gefüllter Kraftstofftank, Hydrauliktank und Standardausrüstung.

GEWICHT DER HAUPTKOMPONENTE

Oberwagen	2900 kg (6,390 lb)
Gegengewicht	470 kg (1,030 lb)
Monoausleger (mit Löffelstielzylinder)	310 kg (680 lb)

GESAMTGEWICHT

Gesamtgewicht	Stahlen Ketten	5900 kg (13,010 lb)
	Gummi-ketten	5800 kg (12,790 lb)
Bodendruck	Stahlen Ketten	0,36 kgf·m / cm ² (5.12 psi)
	Gummi-ketten	0,34 kgf·m / cm ² (4.83 psi)

LÖFFEL

Löffelinhalt		Breite		Gewicht
SAE gehäuft	CECE gehäuft	Ohne Seitenmesser	Mit Seitenmesser	
0,07 m ³ (0.09 yd ³)	0,06 m ³ (0.08 yd ³)	315 mm (12.4")	360 mm (14.2")	115 kg (255 lb)
0,18 m ³ (0.24 yd ³)	0,15 m ³ (0.20 yd ³)	670 mm (26.4")	740 mm (29.1")	170 kg (375 lb)

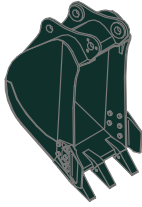

SAE angehäuft

0,07 m³ (0,09 yd³)

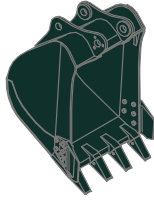

0,18 m³ (0,24 yd³)

GRABKRAFT

Löffel	4170 kgf
	40,9 kN
	9190 lbf
Löffelstiel	2700 kgf
	26,5 kN
	5950 lbf

Hubleistungen

R60CR-9

Über Front Seitlich oder 360°



Ausleger : 2,9 m (9' 6") / Löffelstiel : 1,48 m (4' 10") / Löffel : 0,18 m³ (0.24 yd³) SAE angehäuft / Planierschild abgesenkt 470 kg (1,030 lb) Gegengewicht.

Lastpunkthöhe m (ft)	Radius								Bei max. Reichweite			
	2.0 m (7 ft)		3.0 m (10 ft)		4.0 m (13 ft)		5.0 m (16 ft)		Löffelinhalt		Reichweite m (ft)	
4.0 m (13 ft)	kg				*1120	*1120			*1050	790	4.99	
	lb				*2470	*2470			*2310	1740	(16.4)	
3.0 m (10 ft)	kg				*1180	1130			*1080	640	5.56	
	lb				*2600	2490			*2380	1410	(18.2)	
2.0 m (7 ft)	kg		*1890	1710	*1430	1080	*1250	740	*1120	580	5.82	
	lb		*4170	3770	*3150	2380	*2760	1630	*2470	1280	(19.1)	
1.0 m (3 ft)	kg		*2670	1580	*1740	1020	*1360	720	*1160	560	5.84	
	lb		*5890	3480	*3840	2250	*3000	1590	*2560	1230	(19.2)	
Bodenlinie	kg	*1980	*1980	*3000	1520	*1930	980	*1430	700	*1190	590	5.61
	lb	*4370	*4370	*6610	3350	*4250	2160	*3150	1540	*2620	1300	(18.4)
-1.0 m (-3 ft)	kg	*3230	3030	*2890	1500	*1910	970		*1210	690	5.09	
	lb	*7120	6680	*6370	3310	*4210	2140		*2670	1520	(16.7)	
-2.0 m (-7 ft)	kg	*3960	3080	*2370	1530				*1110	990	4.12	
	lb	*8730	6790	*5220	3370				*2450	2180	(13.5)	











1. Die Hubkräfte basieren sich auf SAE J1097, ISO 10567.
2. Die Hubkräfte der ROBEX-Serie wurden auf Basis von 75% der Kipplast oder 87% der vollen hydraulischen Leistung berechnet, wobei die Maschine auf festem, ebenem Untergrund abgestellt wurde.
3. Der Lastpunkt ist ein Haken auf der Rückseite des Löffels.
4. (*) Lastbegrenzung durch die verfügbare hydraulische Leistung.

Hubleistungen











R60CR-9

 Über Front  Seitlich oder 360°











Ausleger : 2,9 m (9' 6") / Löffelstiel : 1,48 m (4' 10") / Löffel : 0,18 m³ (0.24 yd³) SAE angehäuft / Planierschild gehoben 470 kg (1,030 lb) Gegengewicht.

Lastpunkthöhe m (ft)		Radius								Bei max. Reichweite		
		2.0 m (7 ft)		3.0 m (10 ft)		4.0 m (13 ft)		5.0 m (16 ft)		Löffelinhalt		Reichweite m (ft)
												
4.0 m (13 ft)	kg					*1120	1070			1040	740	4.99
	lb					*2470	2360			2290	1630	(16.4)
3.0 m (10 ft)	kg					*1180	1060			860	600	5.56
	lb					*2600	2340			1900	1320	(18.2)
2.0 m (7 ft)	kg			*1890	1600	1430	1010	990	690	780	540	5.82
	lb			*4170	3530	3150	2230	2180	1520	1720	1190	(19.1)
1.0 m (3 ft)	kg			2150	1470	1370	960	970	670	770	520	5.84
	lb			4740	3240	3020	2120	2140	1480	1700	1150	(19.2)
Bodenlinie	kg	*1980	*1980	2080	1410	1330	920	950	650	810	550	5.61
	lb	*4370	*4370	4590	3110	2930	2030	2090	1430	1790	1210	(18.4)
-1.0 m (-3 ft)	kg	*3230	2770	2070	1400	1320	900			940	650	5.09
	lb	*7120	6110	4560	3090	2910	1980			2070	1430	(16.7)
-2.0 m (-7 ft)	kg	*3960	2820	2090	1420					*1110	920	4.12
	lb	*8730	6220	4610	3130					*2450	2030	(13.5)

Ausleger : 2,9 m (9' 6") / Löffelstiel : 1,90 m (6' 3") / Löffel : 0,18 m³ (0.24 yd³) SAE angehäuft / Planierschild abgesenkt 470 kg (1,030 lb) Gegengewicht.

Lastpunkthöhe m (ft)		Radius								Bei max. Reichweite		
		2.0 m (7 ft)		3.0 m (10 ft)		4.0 m (13 ft)		5.0 m (16 ft)		Löffelinhalt		Reichweite m (ft)
												
4.0 m (13 ft)	kg									*900	670	5.45
	lb									*1980	1480	(17.9)
3.0 m (10 ft)	kg					*950	*950	*950	750	*940	550	5.96
	lb					*2090	*2090	*2090	1650	*2070	1210	(19.6)
2.0 m (7 ft)	kg			*1470	*1470	*1220	1070	*1100	730	*980	500	6.19
	lb			*3240	*3240	*2690	2360	*2430	1610	*2160	1100	(20.3)
1.0 m (3 ft)	kg			*2330	1580	*1560	1010	*1250	700	*1020	490	6.21
	lb			*5140	3480	*3440	2230	*2760	1540	*2250	1080	(20.4)
Bodenlinie	kg	*2000	*2000	*2850	1480	*1820	950	*1360	670	*1070	510	6.00
	lb	*4410	*4410	*6280	3260	*4010	2090	*3000	1480	*2360	1120	(19.7)
-1.0 m (-3 ft)	kg	*2840	*2840	*2920	1450	*1900	930	*1360	660	*1110	580	5.54
	lb	*6260	*6260	*6440	3200	*4190	2050	*3000	1460	*2450	1280	(18.2)
-2.0 m (-7 ft)	kg	*3980	2950	*2590	1460	*1690	930			*1100	760	4.70
	lb	*8770	6500	*5710	3220	*3730	2050			*2430	1680	(15.4)

Ausleger : 2,9 m (9' 6") / Löffelstiel : 1,90 m (6' 3") / Löffel : 0,18 m³ (0.24 yd³) SAE angehäuft / Planierschild gehoben 470 kg (1,030 lb) Gegengewicht.

Lastpunkthöhe m (ft)		Radius								Bei max. Reichweite		
		2.0 m (7 ft)		3.0 m (10 ft)		4.0 m (13 ft)		5.0 m (16 ft)		Löffelinhalt		Reichweite m (ft)
												
4.0 m (13 ft)	kg									890	620	5.45
	lb									1960	1370	(17.9)
3.0 m (10 ft)	kg					*950	*950	*950	700	750	510	5.96
	lb					*2090	*2090	*2090	1540	1650	1120	(19.6)
2.0 m (7 ft)	kg			*1470	*1470	*1220	1000	980	680	690	460	6.19
	lb			*3240	*3240	*2690	2200	2160	1500	1520	1010	(20.3)
1.0 m (3 ft)	kg			2150	1470	1360	940	950	650	670	450	6.21
	lb			4740	3240	3000	2070	2090	1430	1480	990	(20.4)
Bodenlinie	kg	*2000	*2000	2040	1370	1300	880	920	620	700	470	6.00
	lb	*4410	*4410	4500	3020	2870	1940	2030	1370	1540	1040	(19.7)
-1.0 m (-3 ft)	kg	*2840	2660	2010	1340	1270	860	910	610	790	530	5.54
	lb	*6260	5860	4430	2950	2800	1900	2010	1340	1740	1170	(18.2)
-2.0 m (-7 ft)	kg	*3980	2700	2020	1350	1280	860			1040	710	4.70
	lb	*8770	5950	4450	2980	2820	1900			2290	1570	(15.4)

- Die Hubkräfte basieren sich auf SAE J1097, ISO 10567.
- Die Hubkräfte der ROBEX-Serie wurden auf Basis von 75% der Kipplast oder 87% der vollen hydraulischen Leistung berechnet, wobei die Maschine auf festem, ebenem Untergrund abgestellt wurde.
- Der Lastpunkt ist ein Haken auf der Rückseite des Löffels.
- (*) Lastbegrenzung durch die verfügbare hydraulische Leistung.

Dimensions & Working Ranges

ABMESSUNGEN R60CR-9

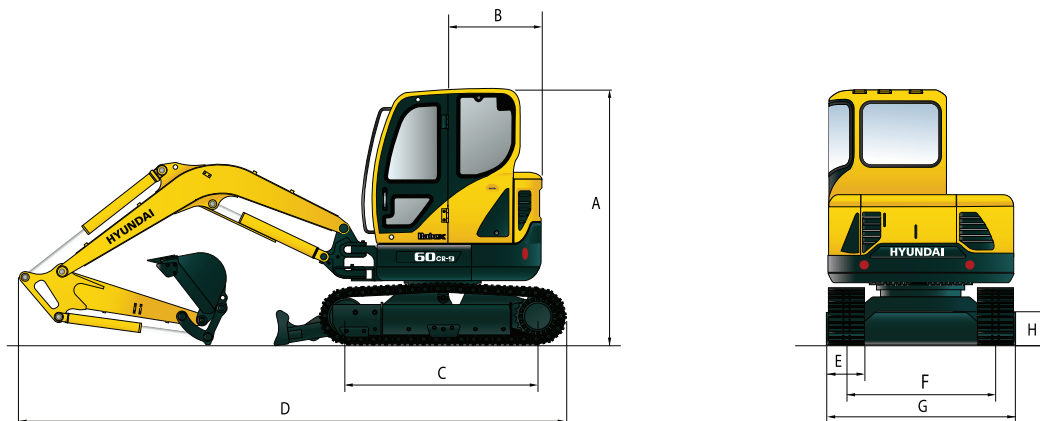

mm (ft · in)

A	Gesamthöhe der Kabine	2550 (8' 4")		
B	Heckschwenkradius	1080 (3' 7")		
C	Abstand zwischen den Kettensternen	1990 (6' 6")		
D	Gesamtlänge	5600 (18' 4")		
E	Breite der Bodenplatten		Stahlen Ketten	380 (1' 3")
			Gummiketten	400 (1' 4")
F	Raupenbreite			1600 (5' 3")
G	Gesamtbreite			2000 (6' 7")
H	Mindestbodenfreiheit			380 (1' 3")

BETRIEBBEREICH R60CR-9

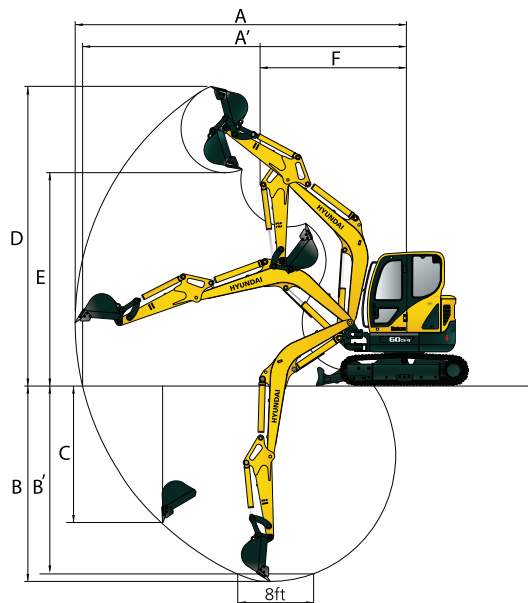

mm (ft · in)

Länge des Auslegers	2900 (9' 6")	
Länge des Löffelstiels	1480 (4' 10")	1900 (6' 3")
Max. Grabreichweite	6150 (20' 2")	6480 (21' 3")
Max. Grabreichweite am Boden	6010 (19' 9")	6350 (20' 10")
Max. Grabtiefe	3570 (11' 9")	3990 (13' 1")
Max. Grabtiefe (8' Niveau)	3160 (10' 5")	3620 (11' 11")
Max. Grabtiefe bei vertikaler Wand	3040 (9' 12")	3360 (11' 0")
Max. Grabhöhe	5680 (18' 8")	5850 (19' 2")
Max. Auskipphöhe	3930 (12' 11")	4100 (13' 5")
Min. Schwenkradius vorn	2420 (7' 11")	2510 (8' 3")

STANDARDAUSRÜSTUNG

Fahrerkabine nach ISO-Norm

- Kabine mit ROPS (ISO 12117-2)
FOG (ISO 10262 Level 1)
TOPS (ISO 12117)
- Allwetter-Stahlkabine mit Sicht nach allen Seiten
- Alle Fenster aus Sicherheitsglas
- Windschutzscheibenwischer
- Frontscheibe als Schiebefenster
- Seitenscheibe als Schiebefenster
- Abschließbare Tür
- Staufach und Aschenbecher

Zentrales Überwachungssystem

- Motordrehzahl
- Anzeigen
 - Kraftstofffüllstandsanzeige
 - Kühlmitteltemperaturanzeige
- Warnlampen
 - Kraftstofffüllstand

- Motoröldruck
- Kühlmitteltemperatur
- Hydrauliköltemperatur
- Ladezustand der Batterie
- Luftfilterverstopfung
- Kraftstoffvorfilter

Verrohrung, einfach wirkender Hydraulikkreis (Hammer, etc.)

Klimaanlage & Heizung

Klappen und Kabine abschließbar, ein Schlüssel

Radio / MP3-Player mit AUX-Eingang

Rückspiegel außen

Komplett einstellbarer, gefederter Fahrersitz

mit Sicherheitsgurt

Konsole klappbar (links)

2 Frontscheinwerfer

Elektrisches Warnhorn

Batterie (1 x 12 V x 100 Ah)

Batterie Hauptschalter

12 V Stromversorgung

Herausnehmbares Kühlersieb

Automatische Schwenkbremse

Abnehmbarer Kraftstoffbehälter

Wasserabscheider Kraftstoffleitung

Gegengewicht

Monoblockausleger (2,9 m, 9' 6")

Löffelstiel (1,48 m, 4' 10")

Stahln Ketten (380 mm, 1' 3")

Laufrollenschutz

Starthilfe bei kaltem Wetter durch

Vorwärmung der Ansaugluft

SONDERAUSRÜSTUNG

Kraftstoffbetankungspumpe (35 l/min; 9,2 US gpm)

Rundumleuchte

Verrohrung, zweifach wirkender Hydraulikkreis (Greifer, etc.)

Akkumulator, Absenken der Arbeitsausrüstung

Fahralarm

Schnellwechsler

Gummiketten (400 mm, 1' 4")

Schmalere Löffel (0,07 m³, 0.09 yd³)

Langer Löffelstiel (1,9 m, 6' 3")

Werkzeugsatz

Fahrer-Overall

Mechanisch gefederter, beheizter Fahrersitz

Kabinenarbeitscheinwerfer hinten

Umschaltventil Steuerhebelbelegung (2 Muster)

* Standard- und Sonderausrüstung können abweichen. Kontaktieren Sie Ihren Hyundai-Vertragshändler für weitere Auskünfte.

* Auf den Fotos können Anbauten und optionale Geräte abgebildet sein, die in Ihrer Region nicht erhältlich sind.

* Änderungen der Materialien und technischen Daten vorbehalten.

* Die hier abgebildete Maschine kann den Anforderungen des Einsatzorts entsprechend verändert werden. Britische Maße gerundet.

BITTE KONTAKTIEREN SIE :

