

PS T 14-18 / SLD-TEC

PALFINGER ABSETZKIPPER

LIFETIME EXCELLENCE

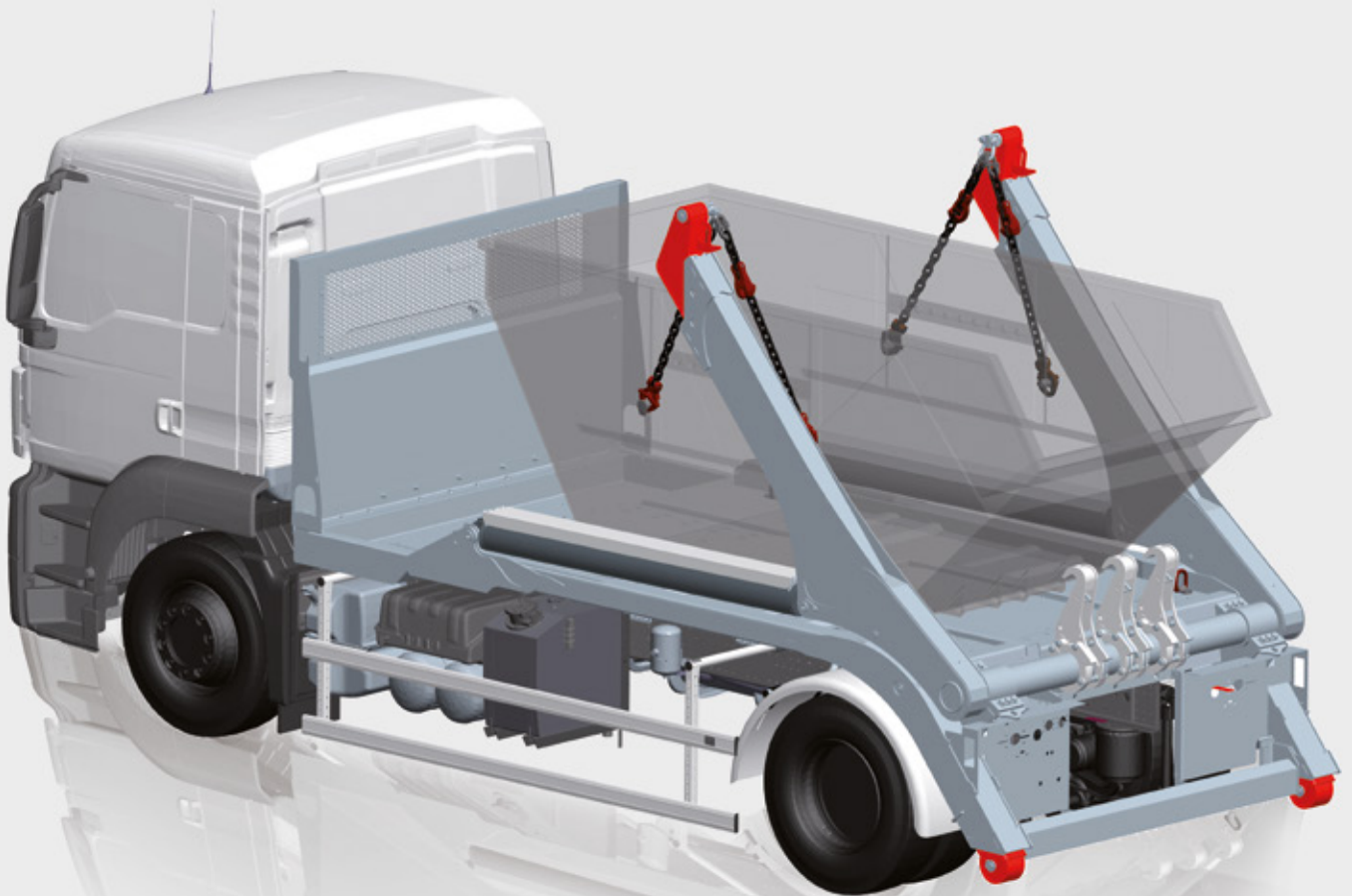

INNOVATIONEN UND LEISTUNGEN, DIE SIE UNTERSTÜTZEN

Hochwertige Qualitätsprodukte mit langlebigen Komponenten sind unser Versprechen.
Unser dichtes Netz an qualifizierten Servicepartnern macht uns zu einem verlässlichen Partner.



TEC – LEISTUNGSSTARK & KOMFORTABEL

- Außenbreite: 2,53 m
- Maximale Behälterbreite: 2.000 mm
- Hydraulische Containersicherung > Auto-Lock
- Funkfernsteuerung und Außensteuerung



ACTIVE LOCK

- 2 mechanische Anschläge
- 2 hydraulische Anschläge

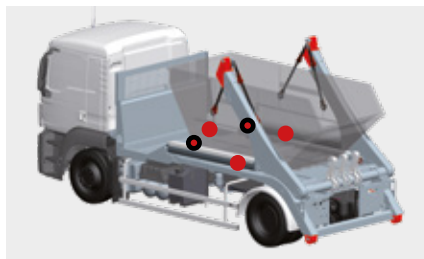

COMFORT LOCK

- 2 mechanische Anschläge
- 3 hydraulische Anschläge



INTEGRAL LOCK

- 2 mechanische Anschläge
- 4 hydraulische Anschläge

SLD – ROBUST & BEDIENERFREUNDLICH

- Außenbreite: 2,44 m
- Maximale Behälterbreite: 1.900 mm
- Mechanische Behälteranschlüsse mit Einhand-Bedienung
- Kabinensteuerung und Außensteuerung

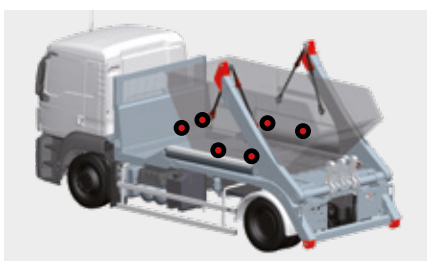

CLASSIC Container Stop

- 6 mechanische Anschläge mit Einhand-Bedienung

EINHEITEN	LKW – zGM
PST 14	18 – 21 Tonnen
PST 18	21 – 26 Tonnen

14 t: 3.000 bis 4.500 m

18 t: 3.000 bis 5.000 m



QUALITÄT, ZUVERLÄSSIGKEIT & INNOVATION

Um die Zuverlässigkeit der Produkte zu gewährleisten, prüft PALFINGER sie unter härtesten Einsatzbedingungen. Besonders leistungsfähige und zuverlässige Bauteile maximieren die Bedienerfreundlichkeit.

- Bi-Speed und Eilgang
- Hochkippvorrichtung
- Führung von Teleskoparmen und Stützen mit Kunststoff-Verschleißplatten
- P.O.P. und S.A.M.
- Fahrerhausschutz und Stauwanne
- Stauwanne mit Abdeckung
- Ladeflächen-Abdeckbleche aus Aluminium oder korrosionsbeständigem Stahl (Magnelis®)
- Elektronische Schnittstelle zum Fahrzeug für Motor Start / Stopp Funktion & automatische Drehzahlregelung

LÖSUNGEN FÜR DEN SICHEREN BETRIEB

Perfektes Positionieren und Sichern des Containers auf der Ladefläche. Laden und Handhabung des Containers mit mehr Sicherheit für den Fahrer.

- Heckseitiger Zugang über rutschfeste Stufen mit Handlauf
- Behälter-Abdecksystem PALCOVER zur einfachen Ladungssicherung
- Seitliche hydraulische Containerverriegelung
- Kettenverkürzer mit Sicherheitsbügel
- Überlastwarnung
- Integrierter, geprüfter Unterfahrschutz
- TÜV-Zertifizierung
- Kippheben mit pneumatischer Sperrklinke
- 6 Zurrpunkte auf der Ladefläche zur Sicherung verschiedener Lasten

BEDIENERFREUNDLICHKEIT IST UNSERE PRIORITÄT

Ein guter Zugang zur Ladefläche und vereinfachte Einstellungen erleichtern die Bedienung in allen Situationen. Die ergonomische Steuerung bietet erhöhten Bedienerkomfort.

- Teleskoparme synchron oder einzeln steuerbar
- Viele Steuerkombinationen:
 - Funkfernsteuerung und Außensteuerung
 - Fahrerhaussteuerung und Außensteuerung
 - Außensteuerung
- Stützen einzeln oder synchron steuerbar
- Behälterverriegelung mit Autolock-System bzw. Classic Stop mit Einhand-Bedienung
- Kettenhalterung an den Teleskoparmen

FLEXIBILITÄT & BEDIENERFREUNDLICHKEIT

Eine große Auswahl von Optionen deckt die Anforderungen aller Anwendungsfälle ab.

- Verschiedene Arten von Stützen:
 - Rollenabstützung
 - Pendelplattenabstützung
 - starre Abstützung
- Ladeketten mit einfachem oder gesicherten Schäkel bzw. einfachem oder gesicherten Haken
- Spezielle Anwendungen: Kurzes oder langes Armsystem, Zurrpunkte auf der Ladefläche zur Sicherung verschiedener Lasten

