

KOMATSU

PC
210



Hydraulische graafmachine

PC210/LC-10

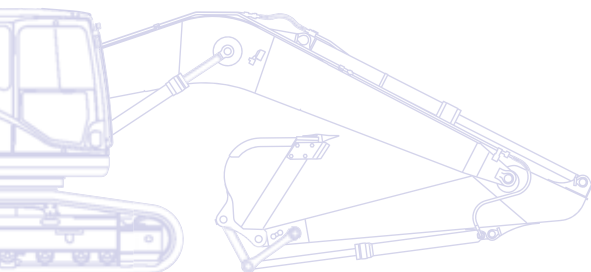

MOTORVERMOGEN

123 kW / 165 PK @ 2.000 tpm

BEDRIJFSGEWICHT

PC210-10: 22.020 - 22.560 kg

PC210LC-10: 22.620 - 23.480 kg

CAPACITEIT GRAAFBAK

max. 1,68 m³

Externe kenmerken

De nieuwste generatie graafmachines van Komatsu maakt gebruik van een motorplatform dat voldoet aan de EU-emissievoorschriften fase IIIB/EPA Tier 4 interim. Ze vormt de voortzetting van een lange traditie die compromisloze kwaliteit en absolute support voor de klant boven alles stelt en daarnaast veiligheid en milieubescherming in het centrum plaatst. Meer netto pk, een lager brandstofverbruik en lagere uitstoot, en het geavanceerde elektronische besturingsysteem dat de parameters voor de luchttoevoer, brandstofinspuiting en verbranding regelt om de prestaties te optimaliseren en de fijne deeltjes en stikstofoxyde in de uitlaatgassen nog verder te verlagen: u kunt erop vertrouwen dat de machines uit de 10-serie er met kop en schouders bovenuit steken.

Krachtig en milieuvriendelijk

- Motor met laag verbruik die voldoet aan de EU-emissievoorschriften fase IIIB/EPA Tier 4 interim
- Brandstofbesparende motor en hydraulische technologie
- Instelbare eco-meter en waarschuwing stationair draaien
- Minder slijtage

Totale veelzijdigheid

- Ideaal voor een brede waaier aan toepassingen
- 6 werkmodi
- Ruime keuze aan opties
- Ingebouwde veelzijdigheid
- Ultimate operator control



Een gratis onderhoudsprogramma voor Komatsu klanten



Draadloos Komatsu-monitoringsysteem

PC210-10

MOTORVERMOGEN

123 kW / 165 PK @ 2.000 tpm

BEDRIJFSGEWICHT

PC210-10: 22.020 - 22.560 kg
PC210LC-10: 22.620 - 23.480 kg

CAPACITEIT GRAAFBAK

max. 1,68 m³

Eersteklas comfort voor de bestuurder

- Volledig luchtgeveerd bestuurdersstation
- Geluidsarm ontwerp
- Laag trillingsniveau
- Groot breedbeelddisplay met hoge resolutie
- Meer comfort voor de bestuurder



Hoogste veiligheidsstandaards

- Veilige SpaceCab™, ROPS conform ISO 12117-2:2008
- Achteruitkijkcamera met laag profiel
- Optimale veiligheid op de werkplek
- Veilige toegang, gemakkelijk onderhoud
- Falling Object Protection System (FOPS) optioneel



Kwaliteit waar je op kunt rekenen

- Betrouwbaar en efficiënt
- Robuust ontwerp
- Kwaliteitscomponenten van Komatsu
- Uitgebreid dealer support netwerk

Totale veelzijdigheid

Ideaal voor een brede waaier aan toepassingen

De Komatsu PC210-10 is krachtig, werkt precies en is uitgerust om alle taken die u wilt op een efficiënte manier uit te voeren. Of het nu gaat om grote of kleine werkzaamheden, om graven, greppels maken, landschapsarchitectuur of bouwrijp maken: het originele hydraulische systeem van Komatsu biedt u altijd maximale productiviteit en controle.

6 werkmodi

De beschikbare werkmodi omvatten Power, Lifting, Breaker, Economy, Attachment Power en Attachment Economy, zodat de PC210-10 het vermogen levert dat u nodig hebt bij een minimaal brandstofverbruik. De economymodus kan worden aangepast aan de werkzaamheden voor een ideaal evenwicht tussen vermogen en zuinigheid. De oliestroom naar het hydraulische toebehoren kan direct op het toonaangevende brede monitorpaneel worden afgesteld.



Ingebouwde veelzijdigheid

Dankzij het standaard gemonteerde extra hydraulische circuit, dat wordt bestuurd met een druktoets op de joystick en een pedaal, is de PC210-10 uitermate veelzijdig. Er kunnen tien instellingen voor de attachments worden geprogrammeerd, met individueel definieerbare namen. In combinatie met het standaard gemonteerde vermogenscircuit voor hydraulische snelkoppeling is het nu nog makkelijker om van werkmethode te wisselen. Er is een tweede extra hydraulische leiding verkrijgbaar voor attachments die extra hydraulische aansturing nodig hebben.

Ruime keuze aan opties

We bieden een ruime keuze aan armen en onderstellen, zodat u de PC210-10 kunt afstemmen op uw specifieke behoeften voor het transport, de uit te voeren werkzaamheden of toepassingen. Extra hydraulische systemen zijn verkrijgbaar voor alle giek- en armconfiguraties. Zodoende kan de machine altijd een sterke bijdrage leveren aan uw bedrijf.

Ultimate operator control

De Komatsu PC210-10 wordt geleverd met een «Topcon ready» optie voor 3D-machine besturingssystemen. Topcons recentste technologie - een gebruikersvriendelijk GX60 touchscreen voor een preciezere positionering en machinecontrole - beperkt werktijden en verhoogt de veiligheid. Graven en nivelleren kunnen tot op de mm precies en de bestuurder is in totale controle van de graafwerken.





Krachtig en milieuvriendelijk

Nieuwe Komatsu-motortechnologie

De krachtige en zuinige SAA6D107E-2 motor van Komatsu in de PC210-10 levert 123 kW / 165 PK en voldoet aan de EU-emissievoorwaarden fase IIIB/EPA Tier 4 interim. De motor levert maximaal vermogen bij een laag brandstofverbruik, voldoet aan de emissievoorschriften en is voorzien van een turbo, directe brandstofinspuiting, lucht-lucht nakoeling en gekoelde EGR (uitlaatgasrecirculatie).

Brandstofbesparende motor en hydraulische technologie

Bij de PC210-10 worden de motor en de hydraulische pomp variabel op elkaar afgestemd en wordt het stationair toerental automatisch verlaagd. Dankzij de nieuwe besturingstechnologie voor de motor en de pomp valt het brandstofverbruik lager uit en zijn efficiency en precisie bij enkelvoudige en gecombineerde bewegingen gewaarborgd.

Instelbare eco-meter en waarschuwing stationair draaien

De nieuwe eco-meter kan op een bepaald brandstofverbruik worden afgesteld, waardoor de bestuurder wordt aangemoedigd om zo efficiënt mogelijk te werken. Bovendien wordt brandstofverspilling terwijl de machine niet aan het werk is, tegengegaan door middel van de standaard gemonteerde waarschuwing stationair draaien, die wordt weergegeven als de motor vijf minuten of langer stationair draait.

Komatsu Diesel Particulate Filter (KDPF)

De uiterste efficiënte DPF-deeltjesfilter van Komatsu vangt meer dan 90% van de deeltjes. De filter bevat een speciale oxydatiekatalysator met brandstofinspuitingssysteem waarmee de opgevangen deeltjes door middel van actieve of passieve regeneratie worden verbrand, zonder dat het werk met de machine wordt onderbroken.

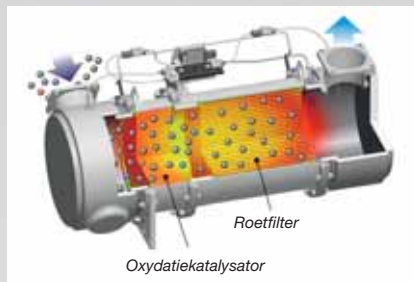

Exhaust Gas Recirculation (EGR) (uitlaatgasrecycling)

Gekoelde EGR is een beproefde technologie die wordt toegepast in de huidige generatie Komatsu-motoren. Het vermogen van de EGR-koeler is verhoogd, zodat er nog minder NOx wordt uitgestoten en de motor nog beter presteert.

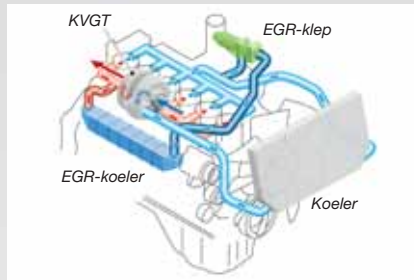

Komatsu Variable Geometry Turbocharger (KVG)

De KVG-turbo zorgt voor een optimale luchtstroom naar de verbrandingskamer van de motor, ongeacht het toerental en de belasting. De uitlaatgassen zijn schoner en het brandstofverbruik valt lager uit terwijl de aandrijfkraft en prestaties van de machine blijven gehandhaafd.

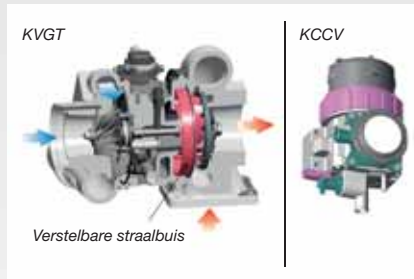

Komatsu Closed Crankcase Ventilation (KCCV) (gesloten carterontluchter)

Carterdamp (blow-by gas) wordt door een CCV-filter gevoerd. De oliemist die in de filter werd opgevangen, wordt naar het carter geleid terwijl het gefilterde gas terug naar de verbrandingskamer wordt gebracht.

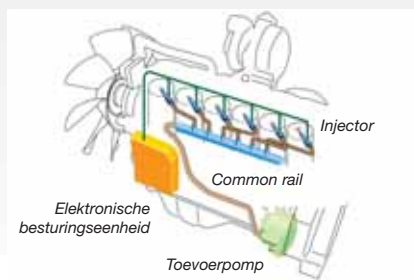

High-Pressure Common Rail (HPCR)

Om ervoor te zorgen dat de brandstof volledig verbrand en emissies verlaagd worden, is het High-Pressure Common Rail-brandstofinspuitingssysteem computergestuurd. Daardoor krijgt de nieuw ontworpen verbrandingskamer van de motor precies de goede hoeveelheid brandstof onder druk via meevoudige inspuiting.



Minder slijtage

De PC210-10 is standaard uitgerust met een elektrische brandstofpomp. Deze is eenvoudig te bedienen en stopt automatisch. Om het systeem nog veiliger te maken, zorgen een afsluiting en speciaal schuimrubber ervoor dat eventueel overgelopen brandstof niet naar de verhitte gedeeltes van de machines kan vloeien.



Maximaal comfort voor de bestuurder

Nieuwe, ruime cabine

In de ruime, brede cabine zit een nieuw, volledig luchtgeveerd bestuurdersstation met geïntegreerde zijconsoles en een volledige instelbare stoel met hoge rugleuning en verwarming voor nog meer comfort.

Nog meer comfort voor de bestuurder

De cabine heeft nu nog meer opbergruimte, een MP3-aansluiting, 12 V- en 24 V-voeding: kortom, maximaal comfort. Met de automatische airconditioning kan de bestuurder de atmosfeer in de cabine heel makkelijk en nauwkeurig instellen.

Geluidsarm ontwerp

De rupsgraafmachines uit de 10-serie van Komatsu hebben zeer lage externe geluidsniveaus en zijn bijzonder geschikt voor werkzaamheden in nauwe ruimten of in de stad. Dankzij de verlaagde ventilatorsnelheid, een radiator met groot vermogen en een optimaal gebruik van geluidsisolatie en geluidsabsorberende materialen zijn de geluidsniveaus in de graafmachines uit de 10-serie te vergelijken met die in luxeauto's.

Dempingselementen cabine

De stabiliteit die eigen is aan de Komatsu PC210-10, in combinatie met het versterkte platform en het geveerde meerlaagse dempingssysteem, zorgt voor een aanzienlijk lager trillingsniveau voor de machinist.



Klimaatregeling



Geïsoleerde opbergruimte voor warme of koude levensmiddelen



Joysticks met proportionele controleknop voor attachments



Groot breedbeelddisplay met hoge resolutie

De gebruikersvriendelijke monitor dient als zeer intuïtieve gebruikersinterface met het Equipment Management and Monitoring System (EMMS), zodat er uiterst veilig, accuraat en soepel met de machine kan worden gewerkt. Het display kan makkelijk aangepast worden, het kan 25 talen weergeven en het beschikt over eenvoudige schakelaars en multifunctionele toetsen waarmee de bestuurder toegang heeft tot een brede waaier aan functies en bedieningsinformatie.



Hoogste veiligheidsstandaards

Veilige SpaceCab™

De nieuwe cabine is ROPS conform ISO 12117-2:2008. Ze is uitgerust met een buisvormig stalen frame dat duurzaamheid, schokbestendigheid en -absorptievermogen garandeert. De veiligheidsgordel houdt de operator in de veiligheidszone van de cabine ingeval de machine zou kantelen. Als optie kan de cabine worden voorzien van een Falling Object Protective System (FOPS) conform ISO 10262 niveau 2, met een bescherming vooraan die kan worden geopend.

Veilig en makkelijk onderhoud

De hete delen van de motor zijn omgeven door thermische beschermkappen. De ventilatorriem en de riemschijven zijn goed afgeschermd, en in geval van beschadiging wordt het risico op brand verlaagd door een afscheiding tussen pomp en motor die ervoor zorgt dat er geen hydraulische olie op de motor kan spatten. De motorkap klapt naar achteren open en heeft anti-slipplaten rondom het motorcompartiment, zodat dit van alle kanten op een veilige en makkelijke manier bereikbaar is. Ook de buitengewoon stevige handrails leveren een bijdrage aan een hoge mate van veiligheid.

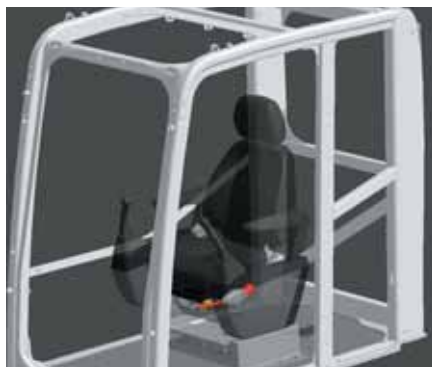

Veilige SpaceCab™

Optimale veiligheid op de werkplek

De veiligheidskenmerken op de Komatsu PC210-10 voldoen aan de meest recente industriestandaarden en vormen samen een systeem dat ervoor zorgt dat personeel in en rondom de machine zo min mogelijk gevaar loopt. Ook het achteruitrijalarm draagt bij tot de veiligheid op de werkplek. De zeer duurzame anti-slipplaten – met aanvullende hogewrijvingslaag – waarborgen uitstekende tractie op lange termijn.

Achteruitkijkcamera

Tot de standaarduitrusting behoort een camera die zorgt voor uitzonderlijk duidelijk zicht op de werkzone achteraan via de breedscherm monitor. De camera heeft een laag profiel, is instelbaar en in het contragewicht geïntegreerd. Op aanvraag kan er nog een extra camera worden toegevoegd aan de rechterzijde van de machine.



Achteruitkijkcamera met laag profiel



Grote handrails





Kwaliteit waar je op kunt rekenen

Betrouwbaar en efficiënt

Productiviteit is de sleutel tot succes – alle belangrijke componenten van de PC210-10 zijn door Komatsu zelf ontworpen en geproduceerd. De wezenlijke machinefuncties zijn perfect op elkaar afgestemd en zorgen ervoor dat de machine zeer betrouwbaar en productief is.

Robuust ontwerp

Maximale belastbaarheid en duurzaamheid (en de uitmuntende klantenservice) zijn de steunpilaren van Komatsu's filosofie. De belangrijkste delen van de machinestructuur bestaan uit beplating en gietstukken uit één stuk die zorgen voor een goede verdeling van de belasting. Duurzame verstevigingsstroken op de onderzijde van de arm beschermen de structuur tegen impactschade. De platen van het nieuwe unieke onderstel zijn dikker en bieden een uitzonderlijke stabiliteit en duurzaamheid.

Kwaliteitscomponenten van Komatsu

Komatsu maakt gebruik van de modernste met de computer ontworpen technieken, een grondig testprogramma en wereldwijde expertise om machines te produceren die zijn ontworpen, geproduceerd en getest om aan uw strengste eisen te voldoen.

Uitgebreid dealer support netwerk

Het uitgebreide netwerk van Komatsu-distributeurs en -dealers staat paraat om uw machinepark in optimale conditie te houden. Klantenservicepakketten en razendsnelle beschikbaarheid van onderdelen zorgen ervoor dat uw Komatsu altijd optimaal kan presteren.



Gegoten giekvoet



Giekplaten uit één stuk



Draadloos Komatsu-monitoringsysteem

De oplossing voor hogere productiviteit

KOMTRAX™ is het nieuwste van het nieuwste op het gebied van draadloze controletechnologie. Hiermee krijgt u duidelijke informatie over uw machinepark en uitrusting, zodat u de kosten kunt drukken en optimale prestaties uit uw machines kunt halen. Dit geïntegreerd, ondersteunend netwerk maakt proactief en preventief onderhoud mogelijk, wat aanzienlijke zakelijke voordelen op kan leveren.

Kennis

Op alle belangrijke vragen over uw machines krijgt u vlot antwoord: wat doen ze, wanneer zijn er werkzaamheden verricht, waar bevinden ze zich, hoe kunnen ze efficiënter worden gebruikt en, wanneer moet er onderhoud worden uitgevoerd. Gegevens over de prestaties worden via satelliet van uw machine naar uw computer en uw Komatsu-verdeler gestuurd, die de gegevens op een gespecialiseerde manier kan analyseren.

Gemak

Met KOMTRAX™ kunt u uw machinepark op uw gemak beheren, waar u ook bent. De gegevens worden geanalyseerd en in kaarten, lijsten, grafieken en diagrammen weergegeven die u intuïtief kunt gebruiken. Zo kunt u anticiperen op het soort onderhoudsbeurt en de onderdelen die uw machines nodig hebben of problemen aanpakken voordat de technici van Komatsu ter plaatse zijn.



Vermogen

Met de gedetailleerde informatie die KOMTRAX™ dag en nacht, dag in dag uit levert, heeft u een stevige basis om beter dagelijkse en beslissingen op lange termijn te nemen. U kunt anticiperen op problemen, onderhoudsschema's aanpassen, stilstand tot een minimum beperken en ervoor zorgen dat uw machines op de juiste plek blijven, namelijk op de locaties waar ze werken.

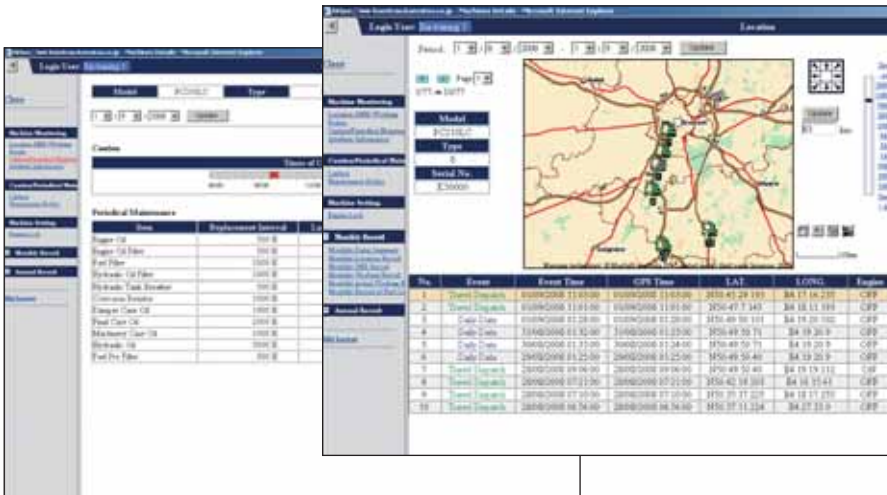

De webapplicatie biedt een groot aantal zoekparameters, waarmee u informatie over specifieke machines snel kunt vinden op basis van belangrijke factoren, zoals gebruikscijfers, leeftijd, verscheidene meldingen en nog veel meer.

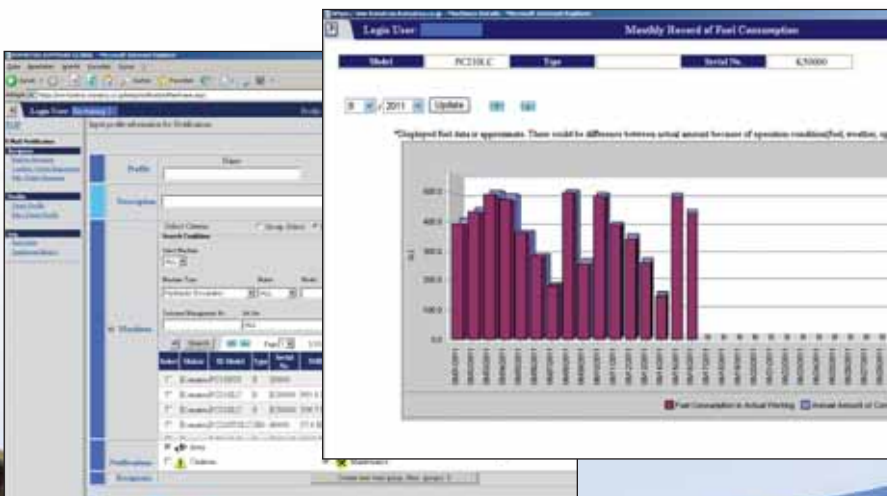

Het brandstofverbruik van de machine wordt in een eenvoudig diagram weergegeven, waardoor u een beter overzicht over de totale kosten krijgt en op uw gemak kunt inplannen wanneer er brandstof naar de werklocatie moet worden geleverd.

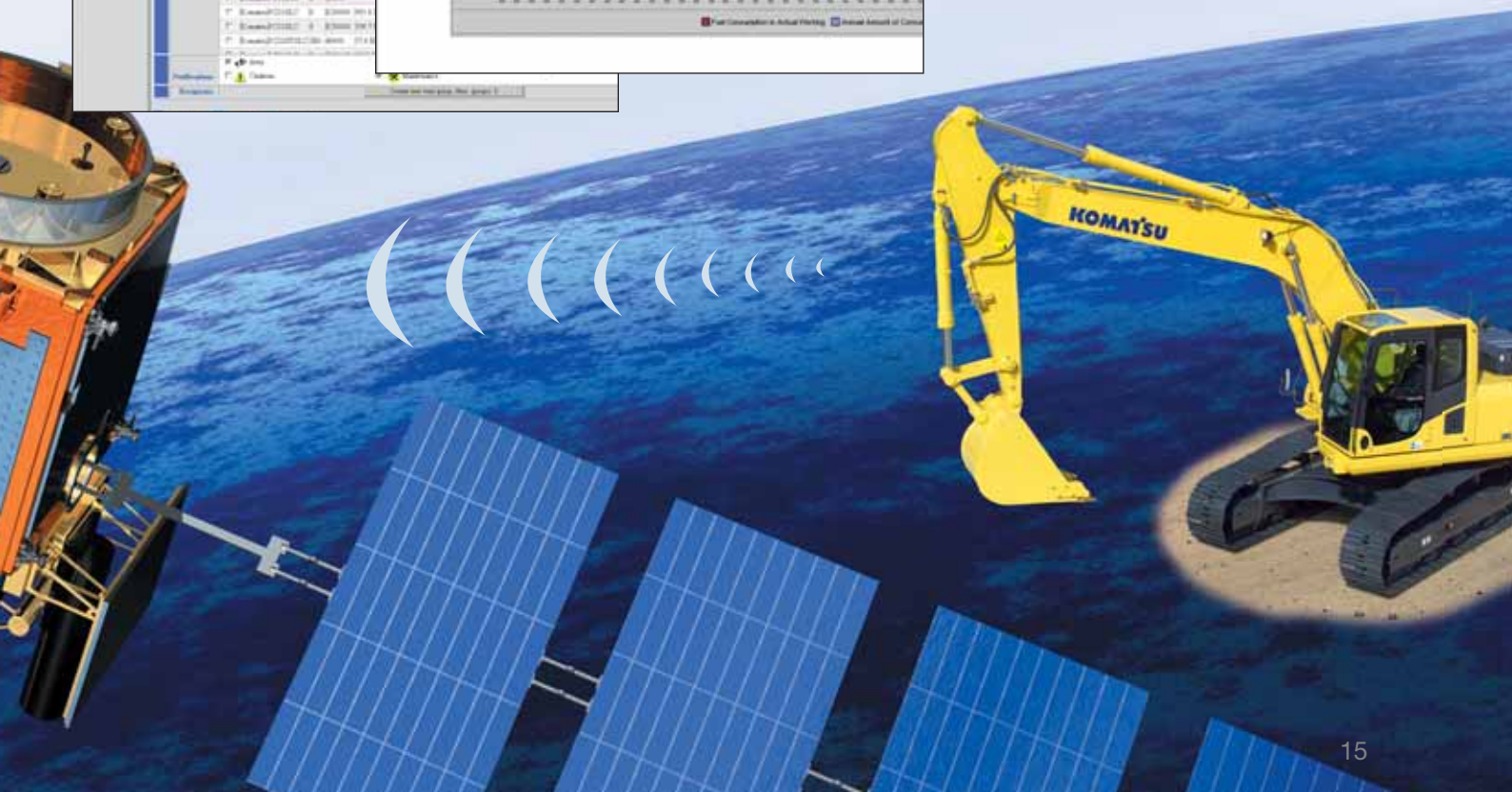

Gemakkelijk onderhoud

Koelers eenvoudig reinigen

De scharnierende airconditioningskoeler en naast elkaar geplaatste radiator en oliekoeler zijn makkelijk toegankelijk om te worden gereinigd.



Snelle toegang tot filters en brandstofaftapventiel

De motoroliefilter, de brandstof-filters en het brandstofaftapventiel zijn decentraal gemonteerd, zodat deze vanaf de grond toegankelijk zijn.



Regeneratie in roetfilter

De roetdeeltjes die in het roetfilter worden opgevangen worden periodiek en automatisch geoxydeerd door middel van de hitte uit de uitlaat.



Komatsu CARE is gratis en wordt standaard geleverd met elke nieuwe Komatsu EU Stage IIIB bouwmaschine. Gedurende de eerste 3 jaar of 2000 werkuren dekt het programma onderhoudsbeurten die door de fabriek worden gepland. Deze worden uitgevoerd door technici die door Komatsu werden opgeleid met onderdelen gefabriceerd door Komatsu. Het programma biedt ook tot maximaal 2 gratis Komatsu Diesel Particulate Filter (KDPF) wisselenheden en een KDPF garantie voor de eerste 5 jaar of 9000 werkuren.

Water-afscheider

Standaarduitrusting die het water verwijdert dat in de brandstof is terechtgekomen om zo schade aan het brandstofsysteem te vermijden.



Oliefilters met lange levensduur

De hydraulische oliefilters maken gebruik van hoog kwalitatief filtermateriaal met lange vervangingsintervallen, wat een aanzienlijke kostenbesparing betekent.



MOTOR

Model Komatsu SAA6D107E-2
 Type Common rail directe dieselinjectie, watergekoeld, 4-takt, intercooler turbolader

Motorvermogen
 bij een motortoerental van 2.000 tpm
 ISO 14396 123 kW / 165 PK
 ISO 9249 (nettovermogen) 118 kW / 158 PK

Aantal cilinders 6
 Boring x slag 107 x 124 mm
 Cilinderinhoud 6,69 l
 Accu's 2 x 12 V/155 Ah
 Dynamo 24 V/60 A
 Startmotor 24 V/5,5 kW
 Luchtreiniger Dubbel element met cycloon voor filter en vervuilingindicatie afleesbaar in cabine
 Koeling Aanzuigende fan en radiator met fijnmazig rooster

HYDRAULISCH SYSTEEM

Type HydrauMind. Gesloten centrum systeem met belastingdetectie- en drukcompensatieventielen

Extra circuits Afhankelijk van de specificatie kunnen tot 2 extra circuits worden geïnstalleerd

Hoofdpomp 2 plunjerpompen met variabele capaciteit voor giek, arm, bak, zwenk- en rijcircuit

Maximaal debiet van de pomp 2 x 237,5 l/min

Instellingen overdrukklep bij

Werkmode	380 kg/cm ²
Rijden	380 kg/cm ²
Zwenken	295 kg/cm ²
Servocircuit	33 kg/cm ²

ONDERSTEL

Constructie Centraal X-frame met kastvormige rupsbandframes

Rupsbandconstructie

Type Volledig gesloten

Rupsen (aan elke kant) 45 (PC210), 49 (PC210LC)

Spanning Combinatie van veer- en hydrauliekdruk

Rupsplaten

Looprollen (aan elke zijde) 7 (PC210), 9 (PC210LC)

Draagrollen (aan elke zijde) 2

BEDRIJFSGEWICHT (BENADEREND)

	PC210-10		PC210LC-10	
	Bedrijfgewicht	Gronddruk	Bedrijfgewicht	Gronddruk
Drie-ribs rupsplaat				
600 mm	22.020 kg	0,51 kg/cm ²	22.620 kg	0,48 kg/cm ²
700 mm	22.270 kg	0,44 kg/cm ²	22.890 kg	0,41 kg/cm ²
800 mm	22.560 kg	0,39 kg/cm ²	23.210 kg	0,37 kg/cm ²
900 mm	-	-	23.480 kg	0,33 kg/cm ²

Bedrijfgewicht, incl. uitrusting, 2,9 m arm, 760 kg bak, machinist, smeermiddelen, koelvloeistof, volle brandstoftank en standaarduitrusting.

ZWENKSYSTEEM

Type Axiale plunjeromotor aangedreven door planetaire dubbele tandreductiekast

Zwenkvergrendeling Elektrisch bediende oliebadschijfrem in zwenkaandrijving

Zwenksnelheid 0 - 12,4 tpm

Zwenkoppel 64,6 kNm

Max. druk 295 kg/cm²

RIJAANDRIJVING EN REMINRICHTING

Stuurinrichting Twee hendels met pedalen dragen bij tot volledige onafhankelijke controle over elke rups

Rijmotor Hydrostatisch

Rijsnelheid Automatische 3 snelheden selectie

Hellingscapaciteit 70%, 35°

Max. rijsnelheid

Lo / Mi / Hi 3,0 / 4,1 / 5,5 km/h

Max. sleepvermogen 20.600 kg

Remsysteem Hydraulische schijfrem in elke rijmotor

BIJVULCAPACITEITEN TIJDENS ONDERHOUD

Brandstoftank	400 l
Radiator	30,7 l
Motorolie	23,1 l
Zwenkmotor	6,5 l
Hydraulische tank	132 l
Eindaandrijving (aan elke kant)	5,0 l

MILIEU

Motoruitstoot Voldoet volledig aan de Europese Stage IIIB/ EPA Tier 4 interim uitstootemissionormen

Geluidsniveaus

LwA Extern geluid 102 dB(A) (2000/14/EC Stage II)

LpA Geluid bestuurder 69 dB(A) (ISO 6396 dynamisch)

Trillingsniveaus (EN 12096:1997)*

Hand/arm ≤ 2,5 m/s² (onzekerheidsfactor K = 0,49 m/s²)

Lichaam ≤ 0,5 m/s² (onzekerheidsfactor K = 0,24 m/s²)

* met het oog op een risicoanalyse volgens regulation 2002/44/EC, gelieve te verwijzen naar ISO/TR 25398:2006.

Afmetingen en prestatiecijfers

AFMETINGEN MACHINE	PC210-10	PC210LC-10
A Volle breedte van de bovenstructuur	2.850 mm	2.850 mm
B Volle hoogte van de cabine	3.045 mm	3.045 mm
C Lengte van basismachine	4.945 mm	5.135 mm
D Lengte achterdeel	2.910 mm	2.910 mm
Zwenkstraal achterdeel	2.940 mm	2.940 mm
E Vrije hoogte tegengewicht	1.085 mm	1.085 mm
F Hoogte van de machine-achterbouw	2.250 mm	2.250 mm
G Vrije hoogte boven de grond van het gestel	440 mm	440 mm
H Afstand tussen de assen van het rupsonderstel	3.275 mm	3.655 mm
I Totale lengte van de rupsen	4.080 mm	4.450 mm
J Spoorbreedte	2.200 mm	2.380 mm
K Breedte van de rupsband	600, 700, 800 mm	600, 700, 800, 900 mm
L Volle breedte over de rupsen 600 mm	2.800 mm	2.980 mm
Volle breedte over de rupsen 700 mm	2.900 mm	3.080 mm
Volle breedte over de rupsen 800 mm	3.000 mm	3.180 mm
Volle breedte over de rupsen 900 mm	-	3.280 mm

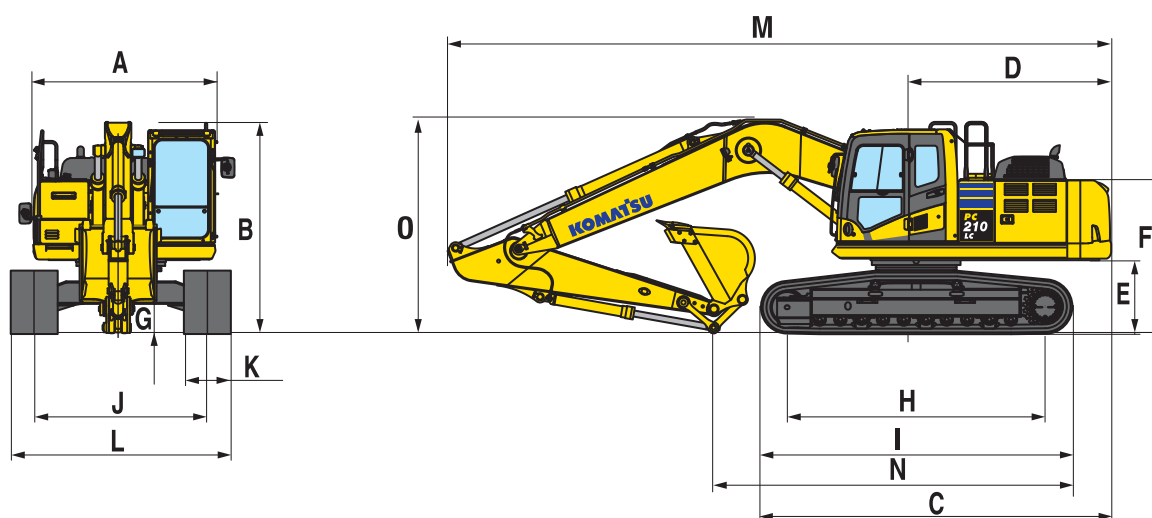

TRANSPORTAFMETINGEN	EENDELIGE GIEK	
Armlengte	2,4 m	2,9 m
M Totale transportlengte	9.695 mm	9.625 mm
N Transportlengte (op vloer gemeten) PC210-10	4.070 mm	4.070 mm
Transportlengte (op vloer gemeten) PC210LC-10	4.450 mm	4.450 mm
O Volle hoogte (over de giek gemeten)	3.135 mm	3.135 mm



PC210-10 / MAX. BAKCAPACITEIT EN GEWICHT

Armlengte	EENDELIGE GIEK			
	2,4 m		2,9 m	
Gewicht materiaal tot 1,2 t/m ³	1,59 m ³	1.125 kg	1,44 m ³	1.050 kg
Gewicht materiaal tot 1,5 t/m ³	1,35 m ³	1.000 kg	1,23 m ³	950 kg
Gewicht materiaal tot 1,8 t/m ³	1,10 m ³	925 kg	1,07 m ³	850 kg

PC210LC-10 / MAX. BAKCAPACITEIT EN GEWICHT

Armlengte	EENDELIGE GIEK			
	2,4 m		2,9 m	
Gewicht materiaal tot 1,2 t/m ³	1,68 m ³	1.200 kg	1,65 m ³	1.150 kg
Gewicht materiaal tot 1,5 t/m ³	1,53 m ³	1.100 kg	1,40 m ³	1.025 kg
Gewicht materiaal tot 1,8 t/m ³	1,30 m ³	1.000 kg	1,22 m ³	925 kg

Max. capaciteit en gewicht werden berekend volgens ISO 10567:2007.

Gelieve contact op te nemen met uw dealer voor de juiste keuze van bakken en attachments aangepast aan de toepassing.

KRACHT VAN DE BAK EN DE ARM

Armlengte	2,4 m	2,9 m
Graafkracht bak	16.500 kg	14.100 kg
Kracht van de bak met PowerMax	17.500 kg	15.200 kg
Kracht van de arm	12.200 kg	10.300 kg
Kracht van de arm met PowerMax	13.000 kg	11.000 kg



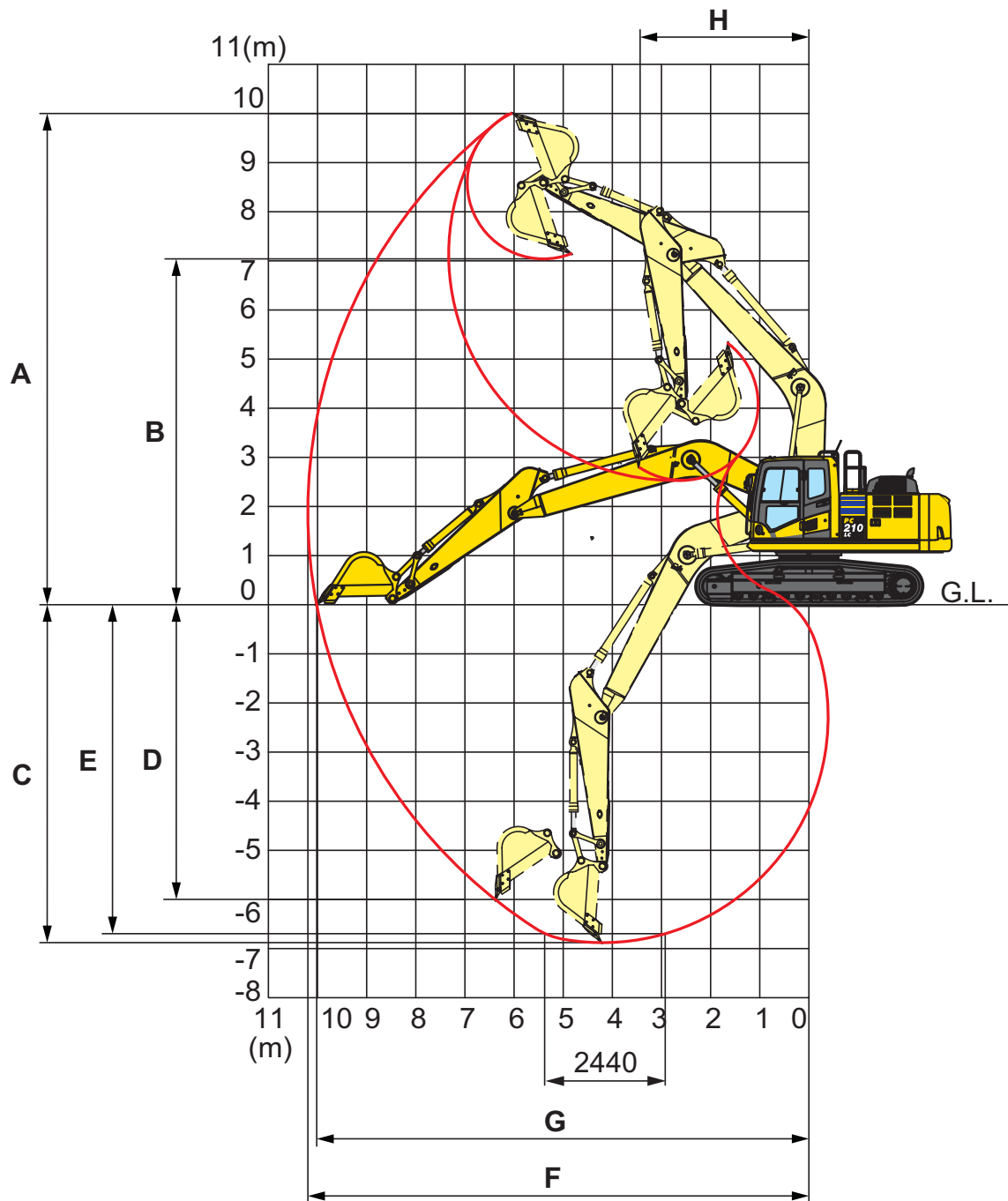







EENDELIGE GIEK



ARMLENGTE	2,4 m	2,9 m
A Max. graafhoogte	9.800 mm	10.000 mm
B Max. storthoogte	6.890 mm	7.110 mm
C Max. graafdiepte	6.095 mm	6.620 mm
D Max. graafdiepte voor verticale wand	5.430 mm	5.980 mm
E Max. graafdiepte voor 2,44 m vlakke vloer	5.780 mm	6.370 mm
F Max. graafbereik	9.380 mm	9.875 mm
G Max. graafbereik op maaiveldhoogte	9.190 mm	9.700 mm
H Min. zwenkradius	3.090 mm	3.040 mm

Hefvermogens

PC210-10 EENDELIGE GIEK

Armlengte	A		7,5 m		6,0 m		4,5 m		3,0 m		1,5 m	
	B											

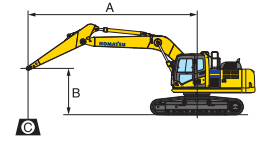

- A – Bereik vanaf zwenkmiddelpunt
- B – Hoogte bakhaak
- C – Hefvermogens

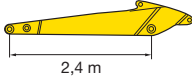
	7,5 m	kg	*6.100	5.900								
	6,0 m	kg	*5.700	4.300			*6.020	5.150	*6.240	*6.240		
	4,5 m	kg	5.080	3.620			*6.520	5.010	*7.600	*7.600	*10.410	*10.410
	3,0 m	kg	4.640	3.290	4.930	3.500	6.850	4.790	*9.530	7.100		
	1,5 m	kg	4.500	3.180	4.830	3.400	6.620	4.580	10.110	6.670		
	0,0 m	kg	4.630	3.250	4.760	3.340	6.460	4.440	9.880	6.480		
	- 1,5 m	kg	5.090	3.560			6.420	4.400	9.850	6.450	*12.410	12.060
	- 3,0 m	kg	6.240	4.310			6.510	4.480	9.960	6.540	*14.520	12.270

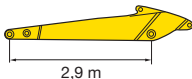
	7,5 m	kg	*4.060	*4.060			*4.660	*4.660						
	6,0 m	kg	*3.820	*3.820			*5.430	5.210						
	4,5 m	kg	*3.800	3.290	5.050	3.600	*6.010	5.050	*6.810	*6.810				
	3,0 m	kg	*3.930	3.010	4.940	3.500	6.890	4.810	*8.760	7.220				
	1,5 m	kg	4.130	2.910	4.810	3.380	6.620	4.580	10.180	6.720				
	0,0 m	kg	4.220	2.960	4.720	3.290	6.430	4.400	9.860	6.440	*7.200	*7.200		
	- 1,5 m	kg	4.570	3.190	4.690	3.270	6.350	4.330	9.760	6.360	*11.680	*11.680	*7.480	*7.480
	- 3,0 m	kg	5.420	3.750			6.380	4.360	9.820	6.410	*15.550	12.010	*12.100	*12.100
	- 4,5 m	kg	*7.280	5.230					*9.020	6.620	*12.560	12.380		

-  Hefvermogen over voorkant
-  Hefvermogen over zijkant
-  Hefvermogen bij maximaal bereik

Rupsplaten 600 mm

Gewichten:











Met arm van 2,4 m: bakverbinding en bakcilinder: 359 kg

Met arm van 2,9 m: bakverbinding en bakcilinder: 335 kg

* Het laadvermogen wordt eerder beperkt door het hydraulisch systeem dan door stabiliteit. Hefvermogens zijn gebaseerd op SAE-standaard nr. J1097.

Hefvermogens overschrijden de volgende percentages niet: 87% van het hydraulisch hefvermogen, 75% van het kantelvermogen. Het opgegeven hefvermogen is gebaseerd op heffen met enkel de arm. Als er bij het heffen aanbouwdelen op de arm zijn gemonteerd, dan dient het gewicht van die delen te worden afgetrokken van de aangegeven waarden.

PC210LC-10 EENDELIGE GIEK

Armlengte	A		7,5 m		6,0 m		4,5 m		3,0 m		1,5 m	
	B											

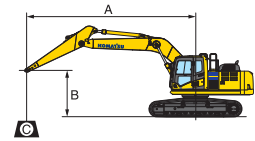

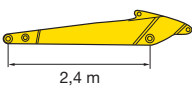
 2,4 m	7,5 m	kg	*6.100	*6.100								
	6,0 m	kg	*5.700	4.780								
	4,5 m	kg	*5.660	4.030			*6.020	5.710	*6.240	*6.240		
	3,0 m	kg	5.470	3.670	5.810	3.900	*7.370	5.340	*9.530	7.980		
	1,5 m	kg	5.320	3.560	5.710	3.810	7.890	5.130	*11.140	7.540		
	0,0 m	kg	5.470	3.640	5.640	3.740	7.730	4.990	*11.820	7.340		
	-1,5 m	kg	6.040	3.990			7.690	4.950	*11.640	7.310	*12.410	*12.410
	-3,0 m	kg	7.450	4.840			7.780	5.030	*10.600	7.410	*14.520	14.180

- A – Bereik vanaf zwenkmiddelpunt
- B – Hoogte bakhaak
- C – Hefvermogens

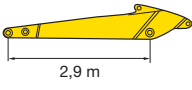
 2,9 m	7,5 m	kg	*4.060	*4.060			*4.660	*4.660						
	6,0 m	kg	*3.820	*3.820			*5.430	*5.430						
	4,5 m	kg	*3.800	3.660	*5.680	4.010	*6.010	5.620	*6.810	*6.810				
	3,0 m	kg	*3.930	3.360	5.830	3.900	*6.920	5.370	*8.760	8.100				
	1,5 m	kg	*4.210	3.260	5.700	3.790	*7.850	5.130	*10.570	7.590				
	0,0 m	kg	*4.720	3.320	5.600	3.700	7.710	4.950	*11.570	7.300	*7.200	*7.200		
	-1,5 m	kg	5.420	3.580	5.570	3.670	7.620	4.880	*11.700	7.220	*11.680	*11.680	*7.480	*7.480
	-3,0 m	kg	6.450	4.220			7.650	4.910	*11.010	7.270	*15.550	13.920	*12.100	*12.100
	-4,5 m	kg	*7.280	5.890					*9.020	7.490	*12.560	*12.560		

-  – Hefvermogen over voorkant
-  – Hefvermogen over zijkant
-  – Hefvermogen bij maximaal bereik

Rupsplaten 600 mm

Gewichten:

Met arm van 2,4 m: bakverbinding en bakcilinder: 359 kg

Met arm van 2,9 m: bakverbinding en bakcilinder: 335 kg

* Het laadvermogen wordt eerder beperkt door het hydraulisch systeem dan door stabiliteit. Hefvermogens zijn gebaseerd op SAE-standaard nr. J1097.

Hefvermogens overschrijden de volgende percentages niet: 87% van het hydraulisch hefvermogen, 75% van het kantelvermogen. Het opgegeven hefvermogen is gebaseerd op heffen met enkel de arm. Als er bij het heffen aanbouwdelen op de arm zijn gemonteerd, dan dient het gewicht van die delen te worden afgetrokken van de aangegeven waarden.

Hydraulische graafmachine

PC210/LC-10

Standaard en optionele uitrusting

MOTOR

Komatsu SAA6D107E-2, turbogeladen common rail directe inspuiting dieselmotor	●
Conform EU Stage IIIB/EPA Tier 4 interim	●
Aanzuigende fan en radiator met fijnmazig rooster	●
Automatisch opwarmstelsel voor de motor	●
Beveiligingssysteem tegen oververhitting van de motor	●
Motortoerental regelknop	●
Automatische toerentalverlaging	●
Motor contactsleutel	●
Startblokkering middels code	●
Dynamo 24 V/60 A	●
Startmotor 24 V/5,5 kW	●
Accu's 2 × 12 V/155 Ah	●

HYDRAULISCH SYSTEEM

Elektronisch gesloten loadsensing hydraulisch systeem (E-CLSS) (HydrauMind)	●
Pomp en motor controle-regeling PEMC	●
Extra hydraulisch circuit	●
6-werkstanden selectiesysteem: Powerstand, economystand, brekerstand, attachment power en attachment economy mode, en hefstand	●
PowerMax functie	●
Verstelbare bedieningshendel voor arm, giek, bak en zwenkbeweging, met proportioneel controle-glijder voor uitrustingen en 3 extra knoppen	●
Voorbereiding voor hydraulische snelkoppeling	●
Extra hydraulische functies	○

ONDERSTEL

Rupsbandbescherming	●
Afdekplaat onder rupsframe	●
600, 700, 800, 900 mm drie-ribs rupsplaten	○
Onderrollen bescherming over de volledige rups lengte	○

CABINE

Verstevigde veilige SpaceCab™; Cabine met hoge interne druk en goed afgesloten uiterst viskeuze cabinedempers met getint veiligheidsglas, groot dakvenster met zonnewering, ophaalbare voorruit met vergrendeling, verwijderbare onderste ruit, voorste ruitenwisser met interval, zonnewering, sigarettenaansteker, asbak, bagagerek, vloermat	●
Verwarme luchtgeveerde stoel met hoge rugleuning en lendensteun, in hoogte verstelbare armsteunen met zijconsoles en oprolbare veiligheidsgordel	●
Automatische klimaatregeling	●
12-/24- voltsvoeding	●
Drankhouder en tijdschriften opbergvak	●
Geïsoleerde opbergruimte voor warme of koude levensmiddelen	●
Radio	●
MP3-aansluiting	●
Onderste ruitenwisser	○
Regenkap boven voorruit (niet voor gebruik met bescherming)	○

ONDERHOUD

Automatische ontluftung brandstofleiding	●
Luchtfilter met dubbel element, automatische stofscheiding en vervuilingindicatie	●
KOMTRAX™ - Draadloos Komatsu-monitoringsysteem	●
Multi-funcionele, video-compatible kleurenmonitor met beheers- en bewakingsstelsel voor de werkuitrusting (EMMS) en rendementsadvies	●
Gereedschapset	●
Komatsu CARE	●
Centraal servicepunt	○
Automatisch smeersysteem	○

WERKUITRUSTING

Eendelige giek	○
2,4 m; 2,9 m armen	○
Stangenmechanisme bak met hefoog	○
Komatsu-graafbakken	○
Komatsu hydraulische brekers	○

VEILIGHEIDSVORZIENINGEN

Achteruitkijkcamerasysteem	●
Elektrische claxon	●
Overlast signalering	●
Achteruitrijalarm	●
Veiligheidsklep op giek	●
Grote armleningen en achteruitkijkspiegel	●
Hoofdschakelaar accu	●
ROPS conform ISO 12117-2:2008	●
Noodstop-schakelaar voor de motor	●
Veiligheidsklep op arm	●
Bescherming voor bestuurder t.o.v. de zijzijde cabine (FOPS), scharnierend	○
Bescherming voor machinist t.o.v. de bovenzijde cabine	○
Bijkomende camera, gemonteerd aan de rechterkant	○

RIJAANDRIJVING EN REMINRICHTING

Hydrostatische rijaandrijving met 3 snelheden automatisch schakelend en planetaire eindaandrijving, en hydraulische remmen	●
Voetpedaal met bedieningshefboom voor rijden	●

VERLICHTING

Werkverlichting: 2 op de basismachine, 1 op giek (links)	●
Extra werkverlichting: 4 op de cabine (voor), 1 op de cabine (achter), 1 op de giek (rechts), 1 achterlamp contragewicht, zwaailamp	○

ANDERE UITRUSTING

Standaard contragewicht	●
Centrale smeerpunten voor draaikrans en pennen	●
Elektrische brandstofpomp met automatische afslag	●
Biologisch afbreekbare olie voor hydraulisch systeem	○
Speciale verf	○
Voorbereiding Komatsu-Topcon besturingssysteem	○

Andere uitrusting beschikbaar op aanvraag

- standaard uitrusting
- optionele uitrusting

Uw Komatsu-partner:

KOMATSU

Komatsu Europe International NV
Mechelsesteenweg 586
B-1800 VILVOORDE (BELGIUM)
Tel. +32-2-255 24 11
Fax +32-2-252 19 81
www.komatsu.eu

UNLSS16500 11/2012

Materials and specifications are subject to change without notice.
KOMATSU is a trademark of Komatsu Ltd. Japan.