



Linde Material Handling

Linde



Elektro-Niederhubwagen

MT15

Tragfähigkeit 1,5 t | Baureihe 1133

Wendigkeit auf engstem Raum

- Kompaktes Chassis und optimale Wendigkeit für den Transport in engen Gängen
- Verstärkte Zugleistung und optimale Tragkraft für mühelosen Lasttransport von bis zu 1,5 Tonnen
- Schutz des Bedieners durch lange, tief angelenkte Deichsel und tiefem Chassis
- Mit seinem geringen Eigengewicht von nur 180 kg ist der Niederhubwagen universell einsetzbar, auch auf Zwischenböden
- Die Lithium-Ionen-Batterie lässt sich problemlos zwischenladen und erhöht die Betriebsdauer



Mit Ihrem Smartphone können Sie hier mehr Informationen erhalten: [Linde Augmented Reality App](#)



TECHNISCHE DATEN (gemäß VDI 2198)

Kennzeichen	1.1	Hersteller (Kurzbezeichnung)		Linde
	1.2	Modell		MT15
	1.2.a	Baureihe		1133-03
	1.3	Antrieb: Batterie, Diesel, Benzin, LPG		Batterie
	1.4	Bedienung		Mitgängermodell
	1.5	Nenntragfähigkeit/Last	Q (t)	1,5
	1.6	Lastschwerpunktabstand	c (mm)	600
	1.8	Lastabstand	x (mm)	946/883
	1.9	Radstand	y (mm)	1200/1135
Gewichte	2.1	Eigengewicht	(kg)	180
	2.2	Achslast mit Last vorn/hinten	(kg)	606/1074
	2.3	Achslast ohne Last vorn/hinten	(kg)	145/35
Räder/Fahrwerk	3.1	Bereifung: SE = (superelastik), P = (pneumatisch)		PU/PU
	3.2	Reifengröße, vorne	(mm)	Ø 210 × 70
	3.3	Reifengröße, hinten	(mm)	Ø 80 × 60 (Ø 74 × 88)
	3.5	Räder, Anzahl vorne/hinten (x = angetrieben)		1x 2/4 (1x 2/2)
Grundabmessungen	4.4	Hub	h3 (mm)	115
	4.9	Höhe Deichselgriff in Fahrstellung, min./max.	h14 (mm)	700/1200
	4.15	Höhe gesenkt	h13 (mm)	80
	4.19	Gesamtlänge	l1 (mm)	1550
	4.20	Länge einschließlich Gabelrücken	l2 (mm)	400
	4.21	Gesamtbreite	b1/b2 (mm)	620 (705)
	4.22	Gabelzinkenmaße DIN ISO 2331 s × e × l	s × e × l (mm)	50/150/1150
	4.25	Gabelaußenabstand	b5 (mm)	540 (685)
	4.32	Bodenfreiheit Mitte Radstand	m2 (mm)	30
	4.33	Arbeitsgangbreite bei Palette 1000 × 1200 mm quer	Ast (mm)	2247
	4.34	Arbeitsgangbreite 800 × 1200 quer	Ast (mm)	2100
4.35	Wenderadius	Wa (mm)	1390	
Leistungsdaten	5.1	Fahrgeschwindigkeit mit/ohne Last	(km/h)	5/5,5
	5.2	Hubgeschwindigkeit mit/ohne Last	(m/s)	0,028/0,031
	5.3	Senkgeschwindigkeit mit/ohne Last	(m/s)	0,068/0,043
	5.8	Max. Steigfähigkeit mit/ohne Last	(%)	8/20
	5.9	Beschleunigungszeit mit/ohne Last	(s)	10,78/9,88
	5.10	Betriebsbremse		Elektrisch
Antrieb/Motor	6.1	Fahrmotor, Leistung S2 60 min	(kW)	0,9
	6.2	Hubmotor, Leistung bei S3 10 %	(kW)	0,8
	6.3	Batterie nach DIN 43531/35/36 A, B, C, nein		Li-ION
	6.4	Batteriespannung/Nennkapazität K5	(V/Ah)	48/20
	6.5	Batteriegewicht	(kg)	10,5
	6.6	Energieverbrauch nach VDI-Zyklus	(kWh/h)	0,239
Sonstiges	8.1	Ausführung des Fahrtriebs		Gleichstrom
	8.4	Schallpegel	(dB(A))	< 70

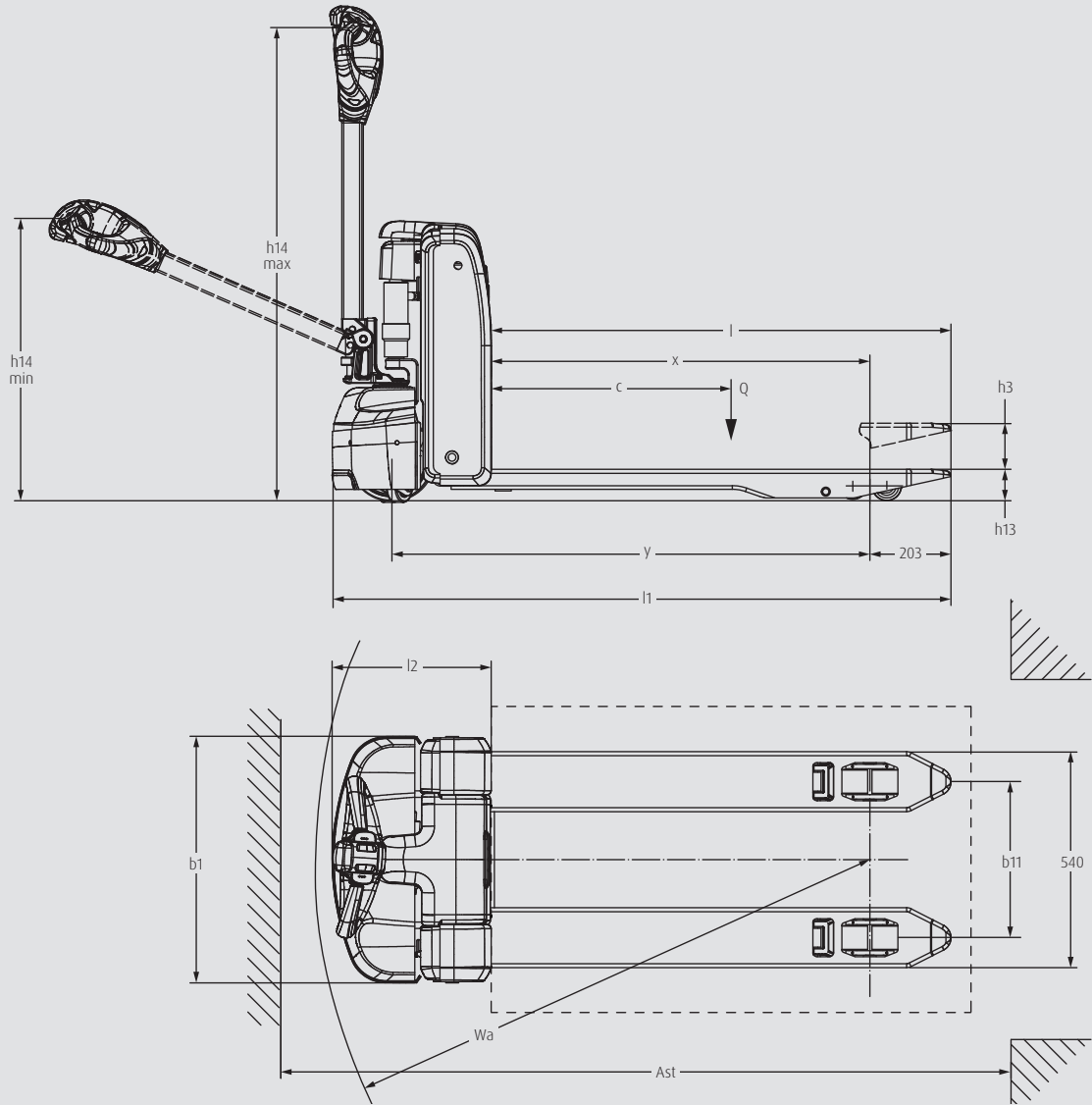



SERIENAUSSTATTUNG/SONDERAUSSTATTUNG

Modell/Ausstattung		MT15
Sicherheit	Automatische Parkbremse	●
	Hupe	●
	Pralltaster am Deichselkopf	●
	Robuste Metallabdeckung	●
	Schlüsselschalter	●
Service	CAN-Bus-Architektur	●
Bedienung/ Lasten-Handling	Kriechgang	●
	Lastschutzgitter 1220 mm und 1520 mm	○
Fahrerarbeit- splatz	Zug- und Hubsteuerung über ergonomischen Deichselkopf	●
	Multifunktionsdisplay mit Betriebsstundenzähler, Wartungsanzeige, Batterieentladeanzeige und interner Fehlercodeanzeige	●
Zubehör/ Gabelzinken	Breite Gabelzinken: 520 mm, 540 mm und 685 mm	○
	Länge Gabelzinken: bis 1300 mm	○
Achsen und Bereifung	Antriebsrad aus Polyurethan	●
	Antriebsrad, Nasshaftung	○
	Tandem-Lasträder aus Polyurethan	●
	Einfach-Lasträder aus Polyurethan	○
Antriebs- und Bremsystem	0,9 kW Drehstrommotor (wartungsfrei)	●
	Elektromechanisches Bremsystem	●
	Batterie: 48 V / 20 Ah	●
	Batterie: 48 V / 30 Ah	○
	Zusätzliche Li-ION-Batterie (20 Ah/30 Ah)	○
	Integriertes Li-Ionen-Ladegerät, 10 A	●
Externes Li-Ionen-Ladegerät, 10 A	○	

● Serienausstattung

○ Sonderausstattung

EIGENSCHAFTEN



Lange Deichsel mit geringer Montagehöhe sorgt für ausreichenden Sicherheitsabstand



Alle Bedienelemente in ergonomischer Position am Deichselkopf



Einfache Plug-and-Play-Li-Ionen-Batterie

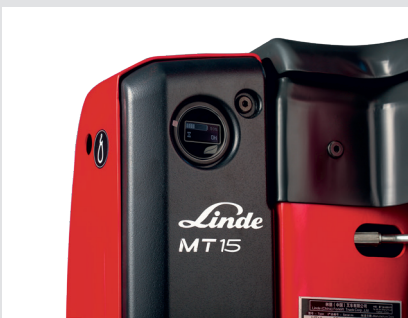

Intuitives Multifunktionsdisplay

Sicherheit

- Lange, tief angelenkte Deichsel sorgt für ausreichenden Sicherheitsabstand zwischen Bediener und Fahrzeug
- Tiefgezogenes Chassis schützt die Füße des Bedieners
- Die wirkungsvolle Parkbremse kontrolliert das Fahrzeug zuverlässig auf steilen Rampen oder LKW-Hubflächen

Ergonomie

- Ergonomischer Deichselkopf für präzises Manövrieren ohne Kraftaufwand
- Kriechgang mit vertikalem Deichselarm erleichtert Manöver auf engstem Raum
- Integriertes Ladegerät für Ladeoptionen an jeder beliebigen Steckdose für optimale Betriebszeiten
- Ladezeit von nur 2,5 Stunden

Handling

- Kompakte Chassis-Form (L2: Länge inkl. Gabelrücken von nur 400 mm) für optimale Wendigkeit
- Verstärkte Zugleistung und Tragkraft erleichtern den Transport von Lasten von bis zu 1,5 Tonnen
- Lithium-Ionen-Batterie mit 48 V und 20 Ah oder optional 30 Ah erhöhen die Betriebszeit auf bis zu 3 Stunden
- Mit seinem geringen Eigengewicht von nur 180 kg ist der Gabelstapler auch perfekt für den Einsatz auf Zwischenböden geeignet

Service

- Gleichstrommotor verlängert Wartungsintervalle und senkt Servicekosten
- Mit dem Multifunktionsdisplay ist der Bediener stets optimal über den Fahrzeugstatus informiert
- Energiemanagement sorgt für hohe Lebensdauer und Qualität der Batterie
- Servicetechniker können Daten am Laptop über CAN-Bus-Verbindung übertragen und auslesen
- Sämtliche Fahrzeug-Komponenten sind leicht zugänglich

Anderungen im Sinne des Fortschritts vorbehalten. Abbildungen und technische Angaben können Zusatzoptionen enthalten und sind für die Ausführung unverbindlich. Alle Maßangaben unterliegen den üblichen Toleranzen.

Präsentiert von:

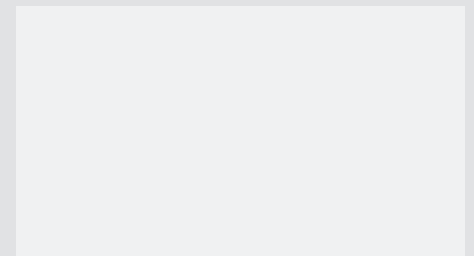

Linde Material Handling GmbH
Carl-von-Linde-Platz | 63743 Aschaffenburg | Deutschland
Tel.: +49 6021 99 0 | Fax: +49 6021 99 1570
www.linde-mh.com | info@linde-mh.com

Gedruckt in Deutschland | 114.e.0,5.1020.lndC.se