

# ANHÄNGEFELDSPRITZEN DER SERIEN M900 UND M900i



4.400 l, 5.200 l, 6.200 l



# EINFACH SPITZE



Spitzenleistung, maximale Zuverlässigkeit und minimale Betriebskosten: Darauf legen Sie sicherlich bei der Anschaffung einer neuen Maschine den größten Wert. Und genau das bieten Ihnen die Anhängfeldspritzen der Serien M900 und M900i. Ihr hohes Leistungsniveau verdanken diese Feldspritzen ihrer herausragenden Applikationsgenauigkeit und ihrem hohen Bedienkomfort. Sie sind ebenso zuverlässig und robust wie unsere bewährte R900i, da sie dieselben Komponenten verwenden. Und da wir bei ihrer Entwicklung auf größtmögliche Effizienz geachtet haben, halten sie Ihre Betriebskosten auf einem Minimum. Hinzu kommt, dass Sie Ihre M900/M900i perfekt auf Ihre betrieblichen Anforderungen zuschneiden können.

Ob Sie Getreide oder Sonderkulturen anbauen: Sie wählen ganz einfach für Ihre Feldspritze M900/M900i die Ausstattung, die Sie wirklich für Ihre Anwendungen benötigen.



## Inhalt

Einführung .....	2
Gemeinsam mehr erreichen .....	4
Die Maschine im Überblick .....	6
Rahmen und Tank.....	8
Arbeitsabläufe .....	10
Dokumentation.....	12
Befüllung.....	14
Transport.....	16
Spritzgestänge .....	18
Spritzen .....	20
Reinigung und Verdünnung .....	22
Empfänger und Displays.....	24
Technische Daten.....	26

Die Maschinen bauen auf der erfolgreichen Serie R900i auf, was ihre eindrucksvolle Leistung erklärt. Wie bei der R900i ist ihr ebenso großer Brühbehälter für unübertroffene Fahrstabilität in einem ebenso robusten Rahmen eingebettet. Alle manuellen Bedienelemente und Einstellungen sind auf größtmögliche Bedienerfreundlichkeit und alle Komponenten auf größte Wartungsfreundlichkeit ausgelegt. Und natürlich steht auch die M900/M900i für die sprichwörtliche John Deere Qualität und Zuverlässigkeit.

# GEMEINSAM MEHR ERREICHEN – DURCH ECHTE PARTNERSCHAFT



Gegenseitiges Vertrauen und Wissen sind der Schlüssel für eine erfolgreiche und dauerhafte Partnerschaft. Bei John Deere wissen Sie, dass Sie sich auf die legendäre Qualität und Zuverlässigkeit unserer Maschinen, innovativen und bedienerfreundlichen Systeme sowie auf den prompten und kompetenten Kundendienst Ihres John Deere Vertriebspartners verlassen können. Und wir wissen ganz genau, was Sie zur Sicherung Ihres langfristigen betrieblichen Erfolgs benötigen: unübertroffen leistungsstarke Maschinen, engagierte Servicetechniker für höchste Einsatzsicherheit sowie kosteneffiziente Technologien und Lösungen. Diesem einzigartigen gegenseitigen Vertrauen und Wissen verdanken wir, dass wir gemeinsam mehr erreichen.



## Maximale Zuverlässigkeit

Ob auf der Straße oder im Feld: reibungsloser Maschineneinsatz bedeutet Produktivität. Deshalb haben wir es uns zur Aufgabe gemacht, für den störungsfreien Betrieb Ihrer Maschinen neue und effektive Lösungen zur Eliminierung von Ausfallzeiten zu entwickeln. Die Logistik-Infrastruktur für John Deere Ersatzteile besteht aus einem dicht gespannten Netzwerk von Ersatzteilzentren, das von Großbritannien bis nach Russland reicht. Beschaffung und Einbau unserer Original-Ersatzteile waren nie schneller oder einfacher. Fragen Sie Ihren John Deere Vertriebspartner: Seine Kundendienstmitarbeiter und Servicetechniker stehen auf Abruf für Sie bereit.

MAXIMALE  
ZUVERLÄSSIGKEIT



VORBILDICHE  
LEISTUNG

MINIMALE  
BETRIEBSKOSTEN



### Vorbildliche Leistung

Wir messen die Leistungsfähigkeit einer Feldspritze nicht allein am Tankvolumen. Ebenso entscheidend sind die Steuerung von präzisen Aufwandmengen, ein Höchstmaß an Produktivität und einzigartige, intelligente Lösungen. Die in unseren hochmodernen europäischen Werk entwickelten und gebauten Feldspritzen besitzen all diese herausragenden Leistungsmerkmale, die Sie für Ihren effizienten Pflanzenschutz benötigen.

### Minimale Betriebskosten

An einer Erkenntnis führt kein Weg vorbei: Wer bei der Qualität Kompromisse macht, zahlt auf lange Sicht drauf. Und die lange Sicht hatten wir bei der Entwicklung unserer Maschinen im Blick. Die Anschaffung einer Maschine in legendärer John Deere Qualität macht sich durch maximale Zuverlässigkeit und Langlebigkeit, niedrigere Betriebskosten und geringeren Wartungsaufwand sehr schnell bezahlt. Hinzu kommt der höhere Wiederverkaufswert, den Sie mit einer Feldspritze „Made by John Deere“ erzielen.



#### Die Gestängedämpfung BoomGuard

sichert dem Gestänge eine herausragende Stabilität und Aufhängung sowohl beim Spritzen auf dem Feld als auch beim Straßentransport.

Einzigartige Pendelaufhängung für eine ruhige Gestängelage

- Horizontale Schwingungsdämpfung
- Endlagendämpfung zur schonenden Gestängeklappung
- Stabile, symmetrische Gestängeklappung



## Die beste Ausstattung: Möglichst einfach

### Wie einfach? Das entscheiden Sie!

Denn niemand weiß besser als Sie, welche Ausstattung Sie tatsächlich benötigen. Deshalb geben Ihnen unsere Serien M900/M900i die Möglichkeit, die ideale Anhängfeldspritze für Ihre betrieblichen Anforderungen zusammenzustellen. Auf diese Weise geben Sie kein Geld für Technik aus, die Sie am Ende überhaupt nicht nutzen. Gleichzeitig aber profitieren Sie vom bewährten Rahmen, Brühbehälter und anderen Hauptkomponenten, die unserer Premium-Serie R900i entlehnt sind.

- Mehr Präzision und weniger Ausgaben für Diesel, Dünge-, Spritzmittel usw. dank wegweisender i-Lösungen
- 12-V-Anschluss oder ISOBUS-Anschluss
- Section Control: Ausgelegt für GPS-gestützte Teilbreitenschaltung
- BoomTrac: Automatische Regelung von Neigung und Höhe des Gestänges
- Pumpenantrieb über die Zapfwelle oder Hydraulik
- TwinSelect Düsenumschaltung (Option bei der Serie M900i)
- Manuelles oder halbautomatisches Befüllen und Reinigen
- Unerreichte Stabilität und Langlebigkeit der bis zu 40 m breiten Gestänge
- Arbeitsscheinwerfer für höhere Produktivität nach Sonnenuntergang, LED-Leuchten für Feldspritzen mit ISOBUS-Steuerung
- 2 Pumpen mit je 280 l/min Förderleistung, 250 l/min Förderleistung ins Gestänge
- Klarwasserbehälter mit 620 l
- Qualität und Kundendienst „Made by John Deere“



1

#### Hydraulischer Pumpenantrieb (Option)

Der Antrieb der Spritzpumpen über die Hydraulik macht die Pumpen unabhängiger von der Motordrehzahl des Traktors und schützt sie so vor Schäden durch Überdrehen.

2

#### Robuster Rahmen

Der stabile Rahmen ist für härteste Einsätze gebaut. Dank der innovativen und robusten X-Verstrebung fängt dieser Drehkräfte und Bewegungen optimal ab.

3

#### Einspülschleuse PowrFill

Diese speziell für große Mengen ausgelegte Einspülschleuse sorgt für eine schnelle, präzise und sichere Befüllung. Ein leistungsstarker Injektor beschleunigt das Einspülen der Pflanzenschutzmittel und verhindert so Schaumbildung.

4

#### Befüllen und Reinigen

Sie haben die Wahl zwischen manuellen und halbautomatischen Systemen.

**BoomTrac** regelt automatisch Neigung und Höhe des Gestänges. Dadurch erzielen Sie eine optimale Benetzung und Verteilgenauigkeit bei minimaler Abdrift. Als besonders nützlich erweist sich das System am Hang, auf unebenem Gelände sowie beim Wenden am Vorgewende.

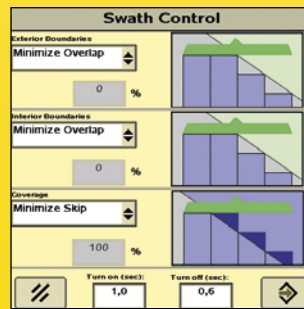

Mit **Section Control** reduzieren Sie erheblich Überlappungen und Fehlstellen und senken somit Ihre Betriebskosten. Das GPS-gestützte System schaltet die Teilbreitenventile automatisch ein bzw. aus, sobald Sie vordefinierte Feldgrenzen überschreiten oder in einen bereits behandelten Bereich des Feldes gelangen.



5

#### ProRoad

Die Zweilenkerachsfederung mit wartungsfreien Polyurethandämpfern sorgt sowohl bei vollem als auch bei leerem Brühbehälter für hohe Laufruhe auf Feld und Straße.

6

#### 2- und 3-fach geklappte Gestänge

Sie haben die Wahl aus einer breiten Palette an Spritzgestängen in bewährter John Deere Qualität mit Arbeitsbreiten von bis zu 40 m. Die beiden Spritzpumpen mit einer Förderleistung von je 280 l/min sorgen für einen unterbrechungslosen Durchfluss. Am Gestänge stehen 250 l/min zur Verfügung.

7

#### AutoDilute (Option)

Dieses System zur vollautomatischen Reinigung Ihrer Feldspritze ermöglicht die Steuerung eines kontinuierlichen oder schrittweisen Verdünnungs- und Reinigungsprozesses.

8

#### TwinSelect

Mit der TwinSelect Düsenumschaltung wechseln Sie bei Bedarf bequem aus der Kabine zwischen zwei Düsensätzen und sparen so kostbare Zeit.

# HERAUSRAGENDE STABILITÄT FÜR EINFACHE EINSÄTZE



## IHRE FELDSPRITZE NACH MASS

Unter unseren M900/M900i Modellen mit drei Tankgrößen (4.400 l, 5.200 l und 6.200 l Nennvolumen) finden Sie leicht die perfekte Anhängfeldspritze für Ihren Betrieb. Alle Modelle besitzen die selben Qualitätsmerkmale und Funktionen.

Die Brühbehälter sind aus hochfestem Polyethylen gefertigt und somit extrem langlebig. Durch die runde Form ohne Ecken und Kanten wird eine perfekte Rührwirkung

erzielt. Darüber hinaus sind die Behälter innen und außen gut zu reinigen. Dank ihres tiefen Sumpfes und stark abschüssigen Bodens lassen sie sich selbst am Hang vollständig entleeren. Weder Schwallwände noch tote Ecken beeinträchtigen das Befüllen, Rühren oder Verdünnen der Spritzmittel. Zur Serienausstattung gehört eine Füllstandsanzeige, die auf Wunsch mit Digitalanzeige zu haben ist (Grundausstattung bei automatischer Befüllung).





Je tiefer der Schwerpunkt, desto besser lässt sich die Maschine ausbalancieren. Ob mit leerem oder vollem Brühbehälter, ob auf der Straße oder im Feld: Die zugleich extrem stabile und wendige M900/M900i arbeitet stets präzise – selbst am Hang!

Der tief im Rahmen eingebettete Tank verleiht den Feldspritzen M900/M900i einen ausgesprochen niedrigen Schwerpunkt. Dies begünstigt wiederum die Stabilität und Gewichtsverteilung Ihrer Feldspritze. Das Ergebnis ist ein ruhiges Fahrverhalten im Feldeinsatz ungeachtet der Gestängeposition. Und durch den robusten Rahmen wird das

Material langfristig geschont.

Mit unserer als Wahlausrüstung erhältlichen Achsschenkelenkung halten Sie mühelos die Spur – auch am Hang und am Vorgewende – und schonen so Ihre Bestände. Sie lässt sich manuell oder automatisch steuern.

- Kleiner Wendekreis durch schmale Zugdeichsel
- Integrierter hydraulischer Stützfuß
- Gefederte ProRoad-Zweilenkerachse für eine optimale Gestängelage



Zur leichteren Steuerung verfügen unsere Anhängfeldspritzen über eine proportionale Hydrauliksteuerung. Die Achsschenkelenkung lässt sich manuell oder automatisch und in Verbindung mit Section Control gestützt steuern.

#### MULTIMODE-LENKUNG

Der manuelle Betrieb sorgt für Sicherheit bei Straßen- und Rückwärtsfahrt. Der automatische Betrieb liefert einen spurtreuen Nachlauf. HMS sorgt am Vorgewende für das vollautomatische Ein- bzw. Ausschalten der Lenkung. Und die serienmäßig proportional arbeitende hydraulische Ansteuerung der Achsschenkelenkung erleichtert Ihnen zusätzlich die Arbeit.



# SPRITZEN MIT PRÄZISION: NICHTS LEICHTER ALS DAS!

Effizienter Pflanzenschutz setzt eine genaue Planung und praxisbewährte Technik voraus. Fast ebenso wichtig ist die Wahl der angemessenen Pflanzenschutzmittel.

Bei unseren Serien M900/M900i, die auf der felderprobten R900i aufbauen, ist jeder einzelne Arbeitsablauf auf maximale Produktivität ausgelegt. Von der Planung über die Befüllung und den Transport bis hin zum Spritzen, Spülen und Verdünnen: Mit diesen Anhängfeldspritzen arbeiten Sie leichter, präziser und wirtschaftlicher. Bei der auf Wunsch mit GreenStar 3 2630 Display lieferbaren M900i ist auch die Möglichkeit zur Dokumentation gegeben. Und selbstverständlich erfüllen die Serien M900/M900i alle in Europa geltenden rechtlichen Bestimmungen und Umweltschutzaufgaben.

## STEIGERN SIE IHRE GEWINNE

Zur Steigerung der Applikationsgenauigkeit und Produktivität halten wir eine Reihe Lösungen für Sie bereit. Ihr Vertriebspartner berät Sie gern bei der Auswahl der geeignetsten und effizientesten Lösungen für Ihren Betrieb.

## DIE WICHTIGSTEN LÖSUNGEN IM ÜBERBLICK:

- **MyJohnDeere.com:** Das Webportal zentralisiert alle nötigen Daten, Programme und Instrumente, die Ihnen helfen, Ihre betrieblichen Abläufe optimal zu planen, zu überwachen und zu steuern.
- **Dokumentation:** Speichern Sie alle Betriebs- und Ertragsdaten in einem einheitlichen Format. So haben Sie per Mausklick alles zur Hand, was Sie zur Einhaltung von Gesetzesauflagen, Beantragung von Zuschüssen und zuverlässigen Rückverfolgung aller Abläufe benötigen.
- **Drahtloser Datentransfer:** Sobald der Einsatz auf einem Feld beendet ist, werden die Felddaten wie Ertragskarten sowie Karten der ausgebrachten Mengen automatisch an das Webportal MyJohnDeere.com übertragen.
- **Display-Fernzugriff:** Dank dieser Funktion können Sie bzw. Ihr John Deere Vertriebspartner Ihren Fahrern jederzeit nützliche Anweisungen zur korrekten Einstellung, effizienten Bedienung und optimalen Auslastung Ihrer Maschinen geben.

DOKUMENTATION > 1

BEFÜLLUNG > 2

TRANSPORT > 3

SPRITZEN > 4

REINIGEN UND VERDÜNNEN > 5



5

1

2

3

4

# DOKUMENTATION: VORBEREITUNG IST ALLES

Auf Wunsch ist Ihre M900i mit dem GreenStar 3 2630 TouchScreen zu haben, mit dem Sie sämtliche Aspekte und Abläufe optimieren – von der Dokumentation und Befüllung über den Transport bis hin zum Spritzen und Reinigen.

Die Dokumentation bildet den Grundpfeiler Ihres gesamten Betriebes. Zuverlässige Arbeitsdaten lassen Sie wesentlich produktiver in der Saison arbeiten. Ausgehend von diesen Daten können Sie für die nächste Saison Applikationskarten erstellen und so Ihre Erträge noch weiter steigern.

Von der einfachen manuellen Steuerung bis hin zu unseren vollautomatischen i-Lösungen können Sie Ihre M900i perfekt auf Ihre betrieblichen Anforderungen zuschneiden.

Komplett mit allen i-Lösungen ausgerüstet, rationalisiert die M900i alle Aspekte Ihrer Planung, Datenaufzeichnung und Dokumentation. Alle relevanten Pflanzenschutzdaten jeder Applikation werden während der Arbeit automatisch erfasst. Das stellt eine lückenlose Rückverfolgbarkeit sicher und erleichtert Ihre Betriebsführung. Sie können die Daten bequem an Ihren Büro-PC weiterleiten oder direkt in Ihrer Kabine ausdrucken, sofern Ihr Traktor mit einem Drucker ausgestattet ist.

Über unseren Software-Partner LandData Eurosoft erhalten Sie speziell auf die John Deere Pflanzenschutztechnik und perfekt auf Ihre regionalen Gegebenheiten abgestimmte Bürosoftware.



Machen Sie Schluss mit mühseliger Schreibarbeit und zeitaufwendiger Planung. Wenn Sie erst einmal auf den Geschmack unserer leistungsoptimierenden i-Lösungen gekommen sind, wollen Sie nie wieder darauf verzichten.

Die Entscheidung liegt bei Ihnen.

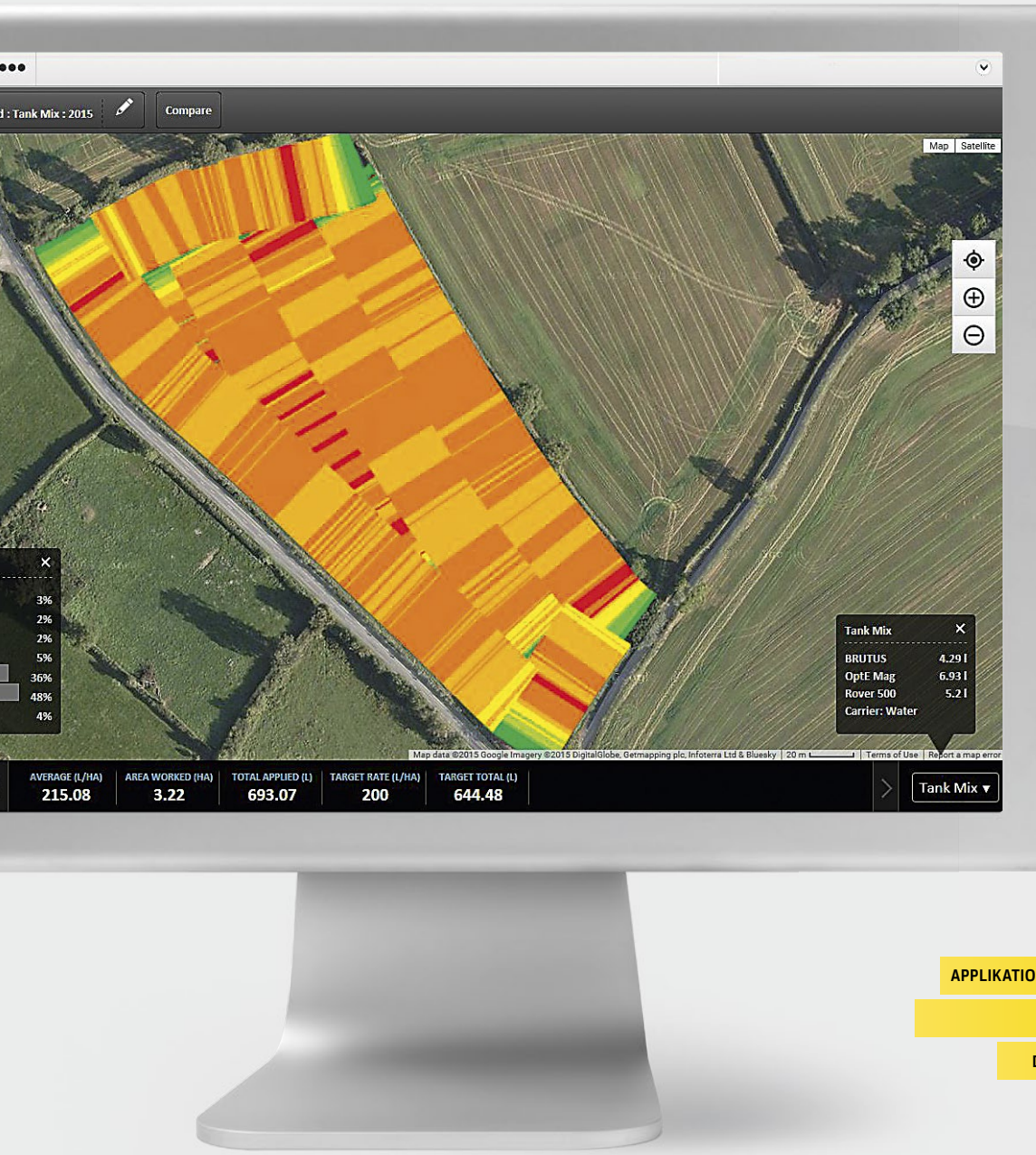

APPLIKATIONSKARTEN UND BILDSCHIRMKARTIERUNG

ECHTZEIT-DATENERFASSUNG

DATENÜBERTRAGUNG UND -AUSWERTUNG



**FIELD DOC**

Diese Dokumentationssoftware erfasst automatisch alle Abläufe während des Ausbringens. Anschließend können Sie die aufgezeichneten Echtzeit-Daten zur weiteren Analyse auf Ihr Konto im Webportal MyJohnDeere.com übertragen.

Beachten Sie bitte, dass diese GPS-gestützten Lösungen ein GreenStar 3 2630 Display sowie einen StarFire Empfänger erfordern. Einzelheiten hierzu erteilt Ihnen Ihr John Deere Vertriebspartner.



**APPLIKATIONSKARTEN**

Sie möchten mit teilflächenspezifischen Ausbringungsmengen arbeiten? Nichts leichter als das.

Erstellen Sie einfach auf Ihrem Büro-PC Applikationskarten, importieren diese auf Ihr GreenStar 3 2630 Display... und schon können Sie teilflächenspezifisch spritzen. Alternativ können Sie auch Ihren Pflanzensensor an das GreenStar 3 2630 Display anschließen.\*

\*Näheres hierzu erfahren Sie bei Ihrem John Deere Vertriebspartner.

**TANKFÜLL-KALKULATOR**

Vergessen Sie grobe Berechnungen mit Stift und Papier! Der Tankfüll-Kalkulator ermittelt für Sie mit Präzision die erforderliche Menge an Pflanzenschutzmitteln für die komplette Anwendung, für jede Tankfüllung sowie für die verbleibende Restfläche.

Sie geben ganz einfach alle relevanten Daten wie Feldgröße, Arbeitsgeschwindigkeit usw. ein und wählen Ihre Spritzmittel. Den Rest erledigt der Tankfüll-Kalkulator in wenigen Sekunden – vollautomatisch und fehlerfrei! Und da sich die Berechnungen auf die während des Spritzens erfassten Echtzeit-Daten stützen, vergeuden Sie weder Zeit noch Spritzmittel!



# BEFÜLLUNG LEICHT GEMACHT

Einfacher und bequemer geht's wohl kaum: Das ergonomische Bedienzentrum mit seinen großen, logisch angeordneten Hebeln und Hähnen schließt Fehlbedienung aus und hilft Ihnen, Ihre Maschine in kürzester Zeit startklar zu machen. Optionale Lösungen zur Automatisierung der Abläufe machen das Befüllen, Spritzen und Reinigen noch schneller, leichter und präziser. Das serienmäßige Rückschlagventil verhindert, dass Brühe zurück fließt. All diese cleveren Lösungen beugen effizient der Umweltverschmutzung und Spritzmittelvergeudung vor. Direkt neben dem Bedienzentrum befinden sich die PowrFill Einspülchleuse, die Spritzpistole sowie die Aufbewahrungsbox für die Schutzkleidung. Filter und Schlauchanschlüsse sind gut erreichbar angebracht.

- Robuste Hebel und Hähne
- Schnellere Befüllung über 3-Zoll-Sauganschluss
- Selbstansaugende Pumpen
- Rückpumpventil, 2-Zoll-Schnellfüllanschluss für den Klarwasserbehälter, EcoMatic-Anschluss (Option)
- Automatische Befüllung und AutoDilute für die mehrstufige Reinigung und Restmengenverdünnung (Option)





### EINSPÜLSCHLEUSE POWRFILL

Damit erfolgt das Befüllen schnell, sauber und extrem einfach. Selbst große Mengen meistert die PowrFill Einspülschleuse in Rekordzeit. Der leistungsstarke Injektor beschleunigt das Einspülen der Pflanzenschutzmittel und verhindert so Schaumbildung. Zudem steht Ihnen eine verschließbare Box für Schutzkleidung und ein Handwaschbehälter mit Hahn zur Verfügung.

- Versetzt angebrachte Spüldüse zur effizienten Reinigung auch nicht standardisierter Gebinde
- Sichere Bedienung mit nur einer Hand
- Im Deckel integrierter Spülkopf zur leichten Innenreinigung



### ALLES SAUBER

Zum Händewaschen steht ein separater 20 l fassender Klarwasserbehälter zur Verfügung.



### ALLES AN SEINEM PLATZ

Zur Serienausstattung gehört eine praktische Box, in der Sie alle nötigen Dinge wie Schutzkleidung sicher verstauen.



#### BoomGuard

Schnelle Transportfahrten strapazieren das Spritzgestänge.

Hier schafft die Gestängedämpfung BoomGuard optimale Abhilfe. Druckspeicher im Hubsystem sorgen zusätzlich für eine effiziente Aufhängung und spezielle Transportrollen für eine ruhige Gestängelage. Das Ergebnis: Das Spritzgestänge wird geschont und ist deutlich langlebiger.

1

# 3

## Transport: Hohe Stabilität bei schneller Fahrt

Der niedrige Schwerpunkt und die optimale Gewichtsverteilung sichern der Serie M900/M900i hohe Transportgeschwindigkeiten und eine herausragende Stabilität.

Selbst mit vollem Brühebehälter lässt sich die Anhängfeldspritze sicher und leicht bei Geschwindigkeiten von bis zu 40 km/h\* ziehen.



\*sofern zulässig

#### ACHSFEDERUNG PROROAD

Stöße und Vibrationen setzen nicht nur dem Fahrer sondern auch der Feldspritze zu. Hier kommt ProRoad ins Spiel: Diese gefederte Zweilenkerachse mit wartungsfreien Polyurethandämpfern schluckt wirksam Stöße auf der Straße und dem Feld. In Verbindung mit dem robusten Rahmen, der Drehkräfte optimal abfängt und so das Material langfristig schont, steuert sie zur hohen Langlebigkeit der Serie M900/M900i bei.

- Optimierter Komfort
- Herausragende Fahrstabilität
- Höhere Präzision beim Spritzen
- Glatte Maschinenunterseite zum Schutz der Bestände







**Tiefliedender Schwerpunkt**  
 Dank niedrigem Schwerpunkt und erstklassiger Gewichtsverteilung sind mit der M900/M900i Transportgeschwindigkeiten von bis zu 40 km/h möglich.

2



**ProRoad**  
 Diese gefederte Zweilenkerachse mit Polyurethandämpfern schluckt wirksam Stöße auf der Straße und dem Feld. Ihre Vorteile: Bester Fahrkomfort, optimierte Gestängelage und längere Lebensdauer.

3

**SCHNELLER UND BEQUEMER TRANSPORT**

**ROBUST UND LANGLEBIG**

**BIS ZU 40 KM/H\***



\*sofern zulässig



4



Zur Anhängung der Feldspritze an den Traktor wird eine Kugelkopfanhängung K-80 benötigt.  
 Die schmale Zugdeichsel scheidet keine engen Wendemanöver und sorgt für einen spurgetreuen Nachlauf.

5



Abschließbare Box zur Aufbewahrung der Spritzmittel. Für Ihren zusätzlichen Produktivitätsschub lassen sich in dieser 200 l fassenden Box alle benötigten Spritzmittel transportsicher verstauen.

# SPRITZGESTÄNGE: OPTIMALE BENETZUNG BEI MINIMALER ABDRIFFT

Grundvoraussetzung für das präzise Ausbringen Ihrer Pflanzenschutzmittel ist eine stabile Gestängelage. John Deere Spritzgestänge sind bekannt für ihre herausragende Stabilität und Langlebigkeit. Wir haben eine große Bandbreite an Spritzgestängen mit Zweifach- und Dreifachklappung im Angebot, deren Leistungsmerkmale zuverlässiges und präzises Spritzen ermöglichen – Jahr für Jahr.

## PRÄZISION BEGINNT BEIM GESTÄNGE

Gestängebewegungen führen zu Über- bzw. Unterdosierungen, die wiederum Vergeudung von Spritzmitteln bzw. niedrigere Erträge zur Folge haben. All unsere Spritzgestänge ermöglichen dank ihrer stabilen Gestängelage eine größtmögliche Applikationsgenauigkeit und optimale Benetzung zur Steigerung Ihrer Produktivität.

- Zentralpendelaufhängung für eine ruhige Gestängelage
- BoomGuard Gestängedämpfung zur Verschleißminderung

- Endlagendämpfung zur schonenden Gestängeklappung
- Hohe Langlebigkeit dank schmierbarer Kugelgelenke
- Zuverlässige Ringleitung mit Dauerzirkulation bis zu den Teilbreiten für einen schnellen Spritzstart
- Anfahrerschutz nach vorn, hinten und oben
- Spritzleitungen aus Edelstahl mit Schnellverschlüssen

Das Ein- und Ausklappen der Gestänge erfolgt über eine elektrohydraulische Gestängeklappung.





Spritzgestänge (M952/M952i/M962/M962i)			
2-fach geklappte Gestänge 24-30 m	Anzahl der Teilbreiten	Breite der Teilbreiten, m	
24 / 12 m	4	6-6-6-6	
24 / 12 m	6	4-4-4-4-4-4	
24 / 12 m	8	3-3-3-3-3-3-3-3	
27 / 15 m	9	3-3-3-3-3-3-3-3-3	
28 / 14 m	7	4-4-4-4-4-4-4	
28 / 14 m	8	3-4-4-3-3-4-4-3	
30 / 15 m	9	3-4,5-3-3-3-3-4,5-3	

3-fach geklappte Gestänge 27-40 m			
3-fach geklappte Gestänge 27-40 m	Anzahl der Teilbreiten	Breite der Teilbreiten, m	
27 / 18 m	7	4,5-4,5-3-3-3-4,5-4,5	
27 / 21 m	9	3-3-3-3-3-3-3-3-3	
28 / 20 m	7	4-4-4-4-4-4-4	
30 / 21 m	9	4,5-3-3-3-3-3-3-4,5	
32/21 m	8	4-4-4-4-4-4-4-4	
33 / 21 m	9	3-3-4,5-4,5-3-4,5-4,5-3-3	
33 / 21 m	11	3-3-3-3-3-3-3-3-3-3-3	
36 / 24 m	9	4-4-4-4-4-4-4-4-4	
36 / 24 m	12	3-3-3-3-3-3-3-3-3-3-3-3	
39 / 27 m	9	4,5-4,5-4,5-4,5-3-4,5-4,5-4,5-4,5	
39 / 27 m	13	3-3-3-3-3-3-3-3-3-3-3-3-3	
40 / 27 m	13	3,5-3-3-3-3-3-3-3-3-3-3-3,5	

**MULTIFUNKTIONSHABEL**  
 Über den praktischen Multifunktionshebel steuern Sie alle wichtigen Feldspritzenfunktionen: Öffnen/Schließen des Hauptabsperrventils, Teilbreitenschaltung, Gestängehöhe und -neigung, variable Gestängeklappung, BoomTrac sowie die Lenkung.



\*Alle Gestänge sind mit Ringleitung, Druckdauerzirkulation bzw. Düsenumschaltung aus der Kabine erhältlich

# SPRITZEN: PRÄZISION ZAHLT SICH AUS

4

Die Anhängfeldspritzen der Serien M900/M900i überlassen nichts dem Zufall, sondern nutzen jeden Tropfen Spritzmittel optimal. Dank unserer ausgefeilten Spritztechnik erzielen Sie mit jeder Tankfüllung eine höhere Flächenleistung.

## LEISTUNGSSTARKE PUMPEN

Die beiden Pumpen mit einer beachtlichen Förderleistung von je 280 l/min beschleunigen zusammen die Befüllung und sorgen unterbrechungslos für einen konstanten Durchfluss. Je nach Düsengröße und -anzahl halten sie am Gestänge eine konstante Durchflussrate von bis zu 250 l/min aufrecht.

## RINGLEITUNGSSYSTEM MIT DAUERZIRKULATION

Dieses System ermöglicht die Zirkulation der Spritzbrühe bis zu den Teilbreitenventilen. Somit steht Ihnen die volle Konzentration an Spritzbrühe von Beginn an sofort zur Verfügung.

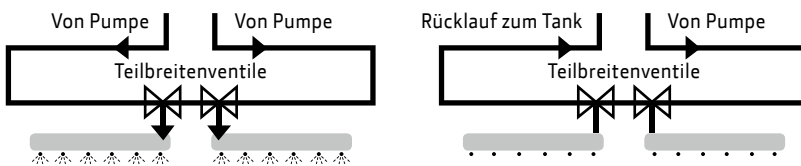

## KONSTANTZIRKULATIONSSYSTEM

Dieses System sorgt für einen schnellen Start ohne Verzögerung, da die Spritzbrühe bis zu den Düsen zirkuliert. Während des Spritzens wird die Spritzbrühe von beiden Seiten in die Spritzleitung gepumpt. Dadurch wird selbst bei breiten Gestängen ein konstanter Druck und eine konstante Ausbringrate erreicht.

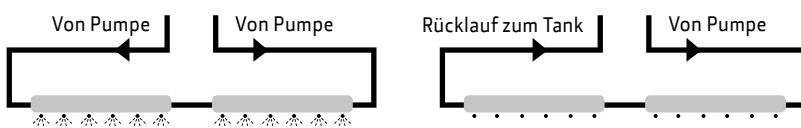

## TWINSELECT

Dank TwinSelect schalten Sie bequem per Tastendruck von einem Spritzdüsenatz auf den anderen um, wenn beispielsweise das Wetter umschlägt oder Sie von Pflanzenschutz- auf Düngemittel umsteigen. Durch diese innovative Option gewinnen Sie kostbare Zeit, mehr Flexibilität und erzielen Tag für Tag eine höhere Flächenleistung.

## VERTEILGENAUIGKEIT

Das stabile Parallelogrammhubwerk gewährleistet eine hervorragende Gestängelage und verschleißarme Höhenführung. Dank des Gestängehöhen-Assistenten bzw. der automatischen Gestängeführung BoomTrac (Option) spritzen Sie stets im richtigen Abstand zur Zielfläche und erzielen so eine optimale Benetzung. Die Gestängedämpfung BoomGuard absorbiert horizontale und vertikale Gestängewebungen und reduziert Schwingungen auf ein Minimum.



### John Deere „Section Control“

Die Teilbreitenschaltung Section Control übernimmt, in Verbindung mit dem GreenStar Display, beim Spritzen von Keilen und am Vorgewende automatisch das Öffnen und Schließen der Teilbreiten und des Masterventils. (Die automatische Teilbreitenschaltung an einer virtuellen Vorgewendelinie ist nur mit dem GreenStar 3 2630 Display möglich.)

Selbst unerfahrene Bediener reduzieren mit Section Control sogar auf keilförmigen Feldern Überlappungen und Fehlstellen auf ein Minimum – und senken so Ihre Betriebskosten.



**HERAUSRAGENDE VERTEILGENAUIGKEIT**

**PRÄZISE STEUERUNG**

**MAXIMALE PRODUKTIVITÄT**



#### **BoomTrac (Wahlausrüstung der Serie M900i)**

Dieses System korrigiert automatisch die Höhe und Neigung des Gestänges, so dass es immer parallel zum Bestand und in genau der richtigen Höhe ausgerichtet ist. So können Sie sich voll und ganz auf das Fahren konzentrieren: Ein großer Vorteil insbesondere am Hang und auf unebenen Feldern.



#### **Teilflächenspezifische Ausbringmengen**

Nicht alle Flächen innerhalb einer Parzelle benötigen dieselbe Menge Dünger und Pflanzenschutzmittel. Mit unserem Programm können Sie teilflächenspezifische Ausbringmengen anhand von zuvor auf Ihrem Büro-PC erstellten Applikationskarten definieren oder Sensoren nutzen. Anschließend reguliert Ihre Feldspritze in Echtzeit auf dem Feld die Ausbringmengen. Dadurch erzielen Sie bessere Ergebnisse und arbeiten produktiver. Die für die teilflächenspezifischen Ausbringmengen benötigte Software ist bereits auf Ihrem GreenStar 3 2630 Display vorinstalliert.



#### **John Deere Düsen**

Am Ende kommt es auf die Düsen an: Geben Sie sich deshalb nur mit dem Besten zufrieden. Unser breit gefächertes Sortiment umfasst neben Düsen mit großem Druckbereich Flüssigdüngerdüsen und innovative Luftschlusdüsen für minimale Abdrift. Der Abstrahlwinkel unserer Düsen sorgt für eine optimale Benetzung der Stamm- und Blattflächen auch unter erschwerten Bedingungen. Lassen Sie sich bei der Wahl der angemessenen Düsen für Ihre Anwendungen von Ihrem fachkundigen und erfahrenen John Deere Vertriebspartner ausführlich beraten.

# VERDÜNNEN UND REINIGEN: SAUBERE LÖSUNGEN

Zur schnellen und gründlichen Verdünnung und Reinigung brauchen Sie nicht einmal Ihre Kabine zu verlassen. Sie wählen ganz einfach am GreenStar Display das gewünschte Programm und lassen die Maschine für Sie arbeiten.

Die Voreinstellungen erfüllen sämtliche EU-Auflagen und stellen sicher, dass auch weniger geübte Fahrer stets optimale Ergebnisse erzielen.

Bei den Anhängfeldspritzen der Serien M900/M900i wurde der gesamte Reinigungs- und Verdünnungsprozess optimiert. Der runde, glatte Tank hat weder Ecken noch Schwallwände. Und dank Konstantzirkulationssystem wird das Gestänge bis zu den Düsen gereinigt, ohne dass ein einziger Tropfen verloren geht.





STEUERUNG AUS DER KABINE

EINFACH UND EFFIZIENT

KEINE FEHLBEDIENUNGEN

### AutoDilute System

Dieses auf Wunsch erhältliche System berechnet, wie viel Klarwasser und Spülgänge zur Erreichung eines bestimmten Verdünnungsfaktors nötig sind, wobei es alle Verschlauchungen und Restmengen berücksichtigt.

Die Voreinstellungen erfüllen sämtliche EU-Auflagen und stellen sicher, dass auch weniger geübte Fahrer stets optimale Ergebnisse erzielen.

- Bequeme Steuerung des gesamten Verdünnungsprozesses von der Kabine aus
- 2 Betriebsarten: AutoDilute bzw. kontinuierliche Innenreinigung
- Höhere Produktivität durch schnellere Reinigung
- Geringere Gefahr von Fehlbedienungen

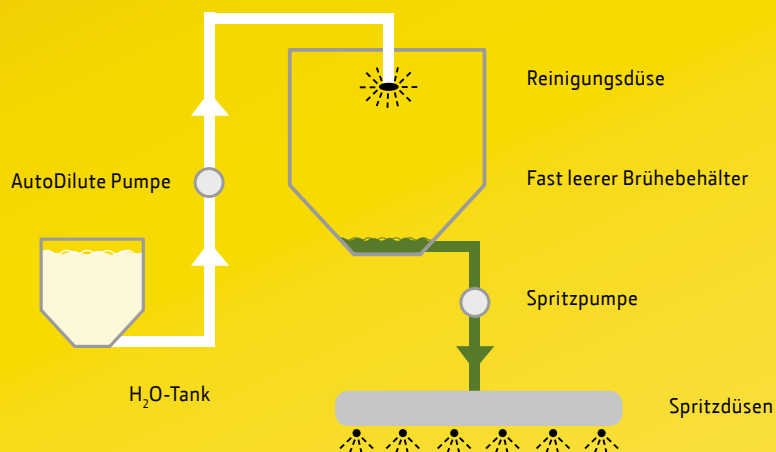

# SCHNEIDEN SIE IHRE FELDSPRITZE EINFACH AUF IHRE ANFORDERUNGEN ZU

## DAS DISPLAY 1100

Dieses praktische Farbdisplay mit 11 cm Bildschirmdiagonale für den Anschluss an die 12-V-Buchse ermöglicht die einfache manuelle Bedienung Ihrer Feldspritze.

- Leichtes Navigieren mit dem Scrollrad
- Wasserdicht nach Schutzklasse IP 65

	ISOBUS	Doku- mentation	Section Control	Halbauto. Befüllung	My John Deere
Display 1100					
GreenStar 2 1800 Display	X		X*	X	
GreenStar 3 2630 Display	X	X	X	X	X
CommandCenter 3 Display	X		X*	X	
Command Center 4 4100 Display	X				
Comand Center 4 4600 Display	X		X	X	

\*nur für John Deere Maschinen



## DAS GREENSTAR 2 1800 DISPLAY

Sie wünschen absolute Flexibilität, ein präzises Lenksystem, realistische Feldansicht und ISOBUS-Gerätesteuerung? Dann liegen Sie mit unserem GreenStar 2 1800 Display genau richtig!

- Farbmonitor mit 18 cm Bildschirmdiagonale
- Leichtes Navigieren mit dem Scrollrad
- ISOBUS-Kompatibilität (virtuelles Terminal)
- Softwarepaket mit Basisdokumentation
- Kompatibel mit den Systemen GreenStar Lightbar, ATU 200, AutoTrac Controller und dem integrierten AutoTrac
- Automatische Teilbreitenschaltung für John Deere Geräte
- Geeignet sowohl für M900 (ohne ISOBUS) als auch für M900i (mit ISOBUS)
- Kompatibel mit den Empfängern StarFire 300 und StarFire 3000



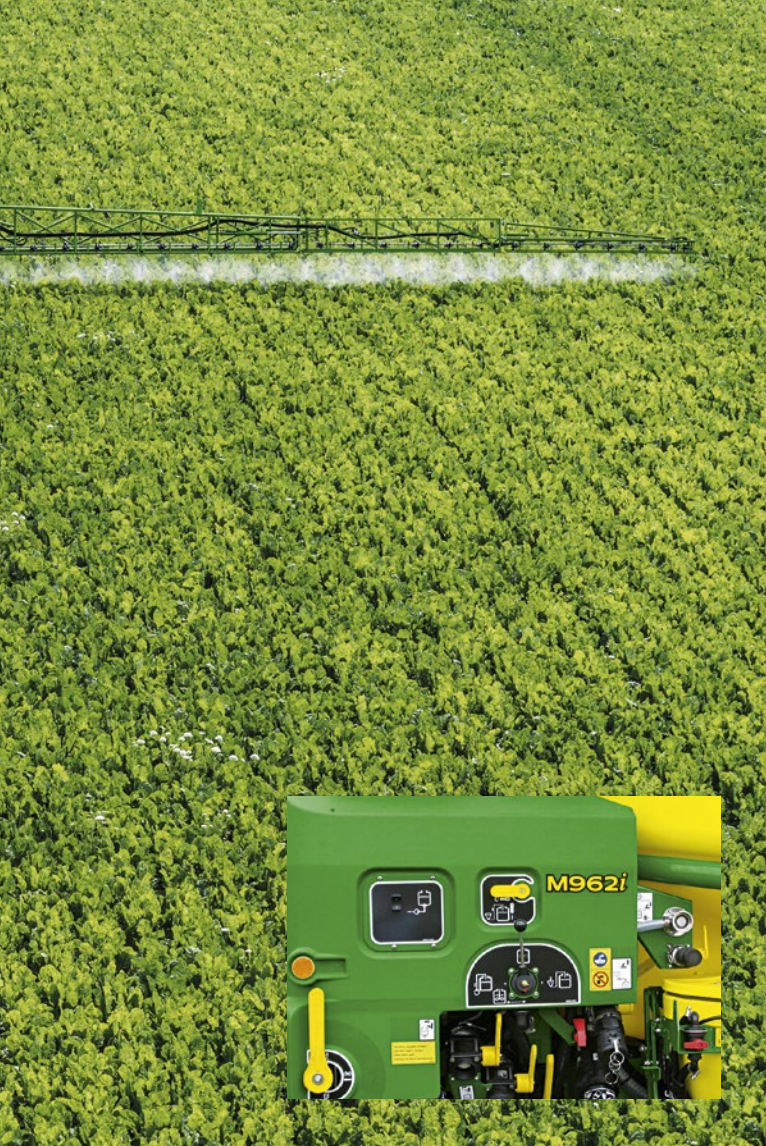

### DAS GREENSTAR 3 2630 DISPLAY

Die wachsenden Anforderungen Ihres Betriebes stellen Sie immer wieder vor neue Herausforderungen. Das GreenStar 3 2630 Display integriert die neuesten technischen Errungenschaften. Mit diesem TouchScreen Farbdisplay überwachen und steuern Sie alle Arbeiten Ihrer John Deere Traktoren, Feldhäcksler, Mähdrescher und Feldspritzen.

- Einfache Lenkhilfe bis hin zum vollautomatischen Lenksystem
- Dokumentation und teilflächenspezifische Ausbringung
- Erweiterte ISOBUS-Funktionalität (z.B. Section Control)
- Automatische ISOBUS-Arbeitsgeräteerkennung
- Videofähiger TouchScreen mit 26 cm Bildschirmdiagonale
- Leistungsüberwachung
- USB-Anschluss für den Datentransfer
- Standby-Modus für Straßenfahrten und Nacharbeit



### RANDDÜSENKÖRPER

Optional stehen Randdüsenkörper zur Verfügung, um ein Spritzen in angrenzende Gewässer zu vermeiden. Zwei Typen stehen zur Auswahl: manuell bzw. elektrisch gesteuerte Randdüsenkörper.

### HOCHDRUCKREINIGER

Dieser Hochdruckreiniger (100 bar) dient der gründlichen Reinigung der Spritze und des Gestänges auf dem Feld. Zum Lieferumfang des hydraulisch betätigten Hochdruckreinigers gehört ein 16 m Schlauch, eine Schlauchtrommel und eine Spritzpistole.

### SELBSTREINIGENDER DRUCKFILTER

Mit diesem selbstreinigenden Druckfilter können Sie die unten im Filter angesammelten Schmutzablagerungen ausspülen, ohne die Filteraufnahme ausbauen zu müssen.

### HYDRAULISCHER PUMPENANTRIEB (OPTION)

Wählen Sie anstelle des Zapfwellenantriebs unseren hydraulischen Pumpenantrieb: Er erleichtert den Anbau der Feldspritze an den Traktor, senkt den Wartungsaufwand und schont die Pumpe.

### GESCHLOSSENES BEFÜLLSYSTEM ECOMATIC

Dieses geschlossene Befüllsystem macht das Einspülen der Spritzmittel aus größeren Behältern spürbar leichter und sicherer.

Erleichtern Sie sich das Umfüllen der Spritzmittel mit dem praktischen und sicheren Befüllsystem EcoMatic.

### GESTÄNGE-ZUSATZFEDERN FÜR HANGLAGEN

Zur Verbesserung der Gestängeführung bei höheren Arbeitsgeschwindigkeiten oder in hügeligem Gelände lässt sich dieser Federsatz zwischen Zentralpendel und hinterem Spritzgestängerahmen einbauen.

### STARFIRE 3000 EMPFÄNGER

Dieser hochmoderne Positionsempfänger arbeitet nahtlos mit Korrektursignalen unterschiedlicher Genauigkeit, erkennt neben GPS- auch GLONASS-Signale und lässt sich universell mit allen John Deere Lenksystemen einsetzen. Von der manuellen Lenkhilfe Parallel Tracking bis hin zum vollautomatischen, integrierten Lenksystem AutoTrac wächst der StarFire 3000 mit Ihren Anforderungen.

- Sehr schnelle Signalverfügbarkeit
- Zuverlässiger Empfang in jedem Gelände
- Nach Signalunterbrechung schneller Signalwiederaufbau
- Integrierter Neigungsausgleich



# Technische Daten

TECHNISCHE DATEN DER SERIE M900	M944	M952	M962	M944i	M952i	M962i
Nennvolumen des Brühebehälters, l	4.400	5.200	6.200	4.400	5.200	6.200
Ist-Volumen, l	4.620	5.460	6.510	4.620	5.460	6.510
Klarwasserbehälter, l	620 (Nominalwert)	620 (Nominalwert)	620 (Nominalwert)	620 (Nominalwert)	620 (Nominalwert)	620 (Nominalwert)
Handwaschbehälter, l	18	18	18	18	18	18
12 Volt Stecker (Cobo)	Serie	Serie	Serie	Serie	Serie	Serie
ISOBUS	–	–	–	Serie	Serie	Serie
Feldspritzenbedienung über Multifunktionshebel	Serie	Serie	Serie	Serie	Serie	Serie
Display 1100	Serie	Serie	Serie	–	–	–
GreenStar 1800 Display	Option	Option	Option	Serie	Serie	Serie
GreenStar 2630 Display	–	–	–	Option	Option	Option
Selbstansaugende Kolbenmembranpumpen	Serie	Serie	Serie	Serie	Serie	Serie
Pumpenförderleistung, 2 x 280 l/min ( max. 250 l/min am Gestänge)	Serie	Serie	Serie	Serie	Serie	Serie
Zapfwellenbetriebener Pumpenantrieb	Serie	Serie	Serie	Serie	Serie	Serie
Hydraulischer Pumpenantrieb	Option	Option	Option	Option	Option	Option
Spritzdruck, min – max, bar	1 – 8	1 – 8	1 – 8	1 – 8	1 – 8	1 – 8
Einspülschleuse PowerFill, 50 l fassender, konischer Behälter	Option	Option	Option	Serie	Serie	Serie
Bodenfreiheit unter Achse, * m	0,7 – 0,9	0,7 – 0,9	0,7 – 0,9	0,7 – 0,9	0,7 – 0,9	0,7 – 0,9
ProRoad: Zweilenkerachsfederung mit Polyurethandämpfern	Serie	Serie	Serie	Serie	Serie	Serie
Spurweitenverstellung, cm	180 – 225	180 – 225	180 – 225	180 – 225	180 – 225	180 – 225
Verschleißbare Box für Schutzkleidung	Option	Option	Option	Serie	Serie	Serie
Verschleißbare Transportbox für Pflanzenschutzmittel	Option	Option	Option	Option	Option	Option
Achsschenkellenkung mit Proportional-Hydrauliksteuerung und Vorgewendemanagement, min. Wenderadius von 8 m*	Option	Option	Option	Option	Option	Option
BoomTrac: automatische Neigungs- und Höhenregelung mit Vorgewendemanagement	–	–	–	Option	Option	Option
Untenanhängung (höhenverstellbar)	Serie	Serie	Serie	Serie	Serie	Serie

\* je nach Spurweite und Bereifung

BEFÜLL- UND REINIGUNGSSYSTEM	M944	M952	M962	M944i	M952i	M962i
Manuell betätigte Hebel und Hähne	Serie	Serie	Serie	Serie	Serie	Serie
Automatische Befüllung (programmierbar) mit elektrischen Ventilen und Überlaufschutz, mehrstufige Reinigung und Restmengenverdünnung (Auto Dilute)	Option	Option	Option	Option	Option	Option
Integriertes Rückschlagventil an Saugseite	Serie	Serie	Serie	Serie	Serie	Serie
Drucksensor mit Digitalanzeige am Display	Option	Option	Option	Option	Option	Option
Automatisches Ein-/Ausschalten des Rührwerks je nach Füllstand des Brühebehälters (programmierbar)	Option	Option	Option	Option	Option	Option
Mengensteuerung mit Druck- und Durchflussmessung	Option	Option	Option	Serie	Serie	Serie
Spritzbildkontrolle durch Cross Flow Check (Erkennung von Düsenverschleiß, verstopften Spritzleitungen)	Option	Option	Option	Serie	Serie	Serie
Antizipative Bereitstellung der vollen Konzentration an Spritzbrühe bei der manuellen Teilbreitenschaltung am Vorgewende	Option	Option	Option	Serie	Serie	Serie
Antizipative Druckreglung zur Vermeidung von Unterdosierung am Vorgewende	Option	Option	Option	Serie	Serie	Serie
Durchflusssensor: Automatische Regulierung des Durchflusses bei Unterschreiten des Sollwerts. Steuerung über Drucksensor	Option	Option	Option	Serie	Serie	Serie
Automatische Anpassung des Druckreglers zur Vermeidung von Überdosierung nach Auffüllen des Brühebehälters	Option	Option	Option	Serie	Serie	Serie

GEWICHTE*	M944/M944i	M952/M952i	M962/M962i
Gesamtgewicht, leer, kg	5.350	5.370	5.390
Gesamtgewicht, befüllt, kg	10.346	11.170	12.200
Anhängelast, kg	2.280	2.600	3.000
Achslast, kg	8.066	8.570	9.200

\* Ungefähre Gewichtsangaben bei Basisausstattung und einer Gestängebreite von 24 m

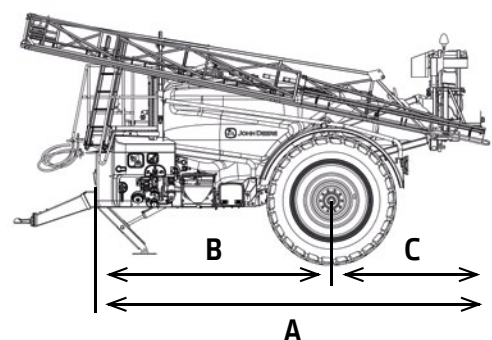
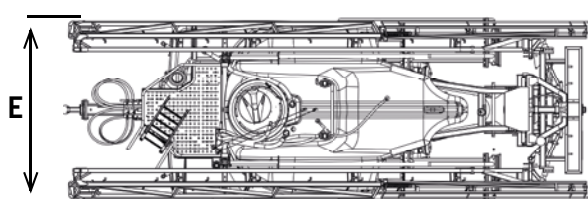
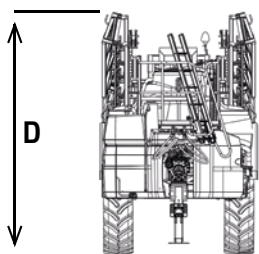

ABMESSUNGEN IN CM						
Feldspritze	Spritzgestänge	A	B	C	D	E
M944, M944i	36/24	763	507	256	365	300
M952, M952i	36/24	763	507	256	365	300
M962, M96i	36/24	763	507	256	365	300

\*Bei allen Abmessungen handelt es sich um Richtwerte mit VF380/90R46 Bereifung. Die Gesamthöhe der Maschine hängt vom Gestänge ab.

SPRITZGESTÄNGE UND HYDRAULIK	SERIE M900	SERIE M900i
Gestängehöhe,* cm	200	200
Bauart	Stahl	Stahl
Kugelgelenklager in den Drehpunkten mit Schmiernippeln	Serie	Serie
Spritzleitungen aus Edelstahl mit Schnellanschluss	Serie	Serie
Anfahrerschutz nach vorn, hinten und oben	Serie	Serie
Parallelogrammaushub, hydraulische Höheneinstellung, Federung mit Stickstoff-Druckspeicher und hydraulische Transportsicherung	Serie	Serie
Zentralpendelaufhängung mit vertikaler und horizontaler Schwingungsdämpfung	Serie	Serie
Hydraulikzylinder mit Endlagendämpfung zwischen den Teilbreiten	Serie	Serie
Vorbereitet für GPS-gestützte Teilbreitenschaltung Section Control	Serie	Serie
Steuergerät für hydraulische Gestängeklappung, Höhen- und Neigungsverstellung	Serie	Serie
Elektrohydraulischer Wähler für Gestängeklappung, Höhen- und Neigungsverstellung	Option	Option
Elektrohydraulische Gestängesteuerung inkl. HydraulikölfILTER für Klappung, Höhen- und Neigungsverstellung mit automatischem Niveauegleich des Zentralpendels und Gestängepositionsanzeige am Display (Ist- und Soll-Anzeige), sowie optionale Lenkachse und variable Geometrie	Option	Option
5-fach-Düsenhalter	Serie	Serie
Ringleitungssystem für die Zirkulation der Spritzbrühe bis zu Teilbreitenventilen	Serie	Serie
Konstantzirkulationssystem mit Konstantzirkulation der Spritzbrühe zu beiden Seiten bis zu den Düsen für einen schnellen Druckaufbau und Spritzstart	Option	Option
TwinSelect Düsenumschaltung zur Wahl zwischen zwei Düsensätzen mit max. 5 Düsen, erfordert Druckumlaufsystem mit Konstantzirkulation der Spritzbrühe zu beiden Seiten bis zu den Düsen für einen schnellen Spritzstart	Option	Option
Die Anforderungen an die Hydraulik hängen grundsätzlich von den gewählten Optionen ab. Erforderliche minimale hydraulische Förderleistung des Traktors für Feldspritzen mit allen Optionen aber ohne hydraulischen Pumpenantrieb, l/min	40	40

SPRITZGESTÄNGE DER SERIEN M900/M900i		
2-FACH GEKLAPPTES GESTÄNGE	ANZAHL DER TEILBREITEN	BREITE DER TEILBREITEN, M
24 / 12 m	4	6-6-6-6
24 / 12 m	6	4-4-4-4-4-4
24 / 12 m	8	3-3-3-3-3-3-3-3
27 / 15 m	9	3-3-3-3-3-3-3-3-3
28 / 14 m	7	4-4-4-4-4-4-4
28 / 14 m	8	3-4-4-3-3-4-4-3
30 / 15 m	9	3-4,5-3-3-3-3-3-4,5-3
3-FACH GEKLAPPTES GESTÄNGE	ANZAHL DER TEILBREITEN	BREITE DER TEILBREITEN, M
27 / 18 m	7	4,5-4,5-3-3-3-4,5-4,5
27 / 21 m	9	3-3-3-3-3-3-3-3-3
28 / 20 m	7	4-4-4-4-4-4-4
30 / 21 m	9	4,5-3-3-3-3-3-3-4,5
32 / 21 m	8	4-4-4-4-4-4-4-4
33 / 21 m	9	3-3-4,5-4,5-3-4,5-4,5-3-3
33 / 21 m	11	3-3-3-3-3-3-3-3-3-3-3
36 / 24 m	9	4-4-4-4-4-4-4-4-4
36 / 24 m	12	3-3-3-3-3-3-3-3-3-3-3-3
39 / 27 m	9	4,5-4,5-4,5-4,5-3-4,5-4,5-4,5-4,5
39 / 27 m	13	3-3-3-3-3-3-3-3-3-3-3-3-3
40 / 27 m	13	3,5-3-3-3-3-3-3-3-3-3-3-3-3,5

\*Alle Gestänge sind mit Ringleitung, Druckdauerzirkulation bzw. TwinSelect erhältlich

BEREIFUNG*	M944/M944i	M952/M952i	M962/M962i
Reifen auf vollgeschweißte Felgen (10 Bolzen)			
VF 380/90R46	Option	Option	Option
480/80R46	Option	Option	Option
520/85R38	Option	Option	Option
520/85R42	Option	Option	Option
520/85R46	Option	Option	Option
620/70R42	Option	Option	Option
710/70R38	Option	Option	-

\*Die Wahl der Reifengröße hängt vom Maschinentyp und der Achslast ab

# NOTHING RUNS LIKE A DEERE

Gemeinsam mit unseren Vertriebspartnern setzen wir uns entschlossen für den Erfolg Ihres Betriebes ein. Jahr für Jahr investieren wir in die Entwicklung modernster, hochwertiger Produkte und Technologien, die auf höchste Zuverlässigkeit bei minimalen Betriebskosten ausgelegt sind.

Alle Mitarbeiter unserer Vertriebspartner sind durch John Deere geschult. Sie kennen jede Schraube und

jedes Kabel an Ihrer Maschine und lösen jedes Problem, damit Ihr Erfolg gesichert bleibt.

Vertrauen Sie auf echte Partnerschaft mit uns und Ihrem örtlichen John Deere Vertriebspartner. Über 175 Jahre Erfahrung in der Landtechnik haben uns gelehrt, dass wir gemeinsam mehr erreichen.

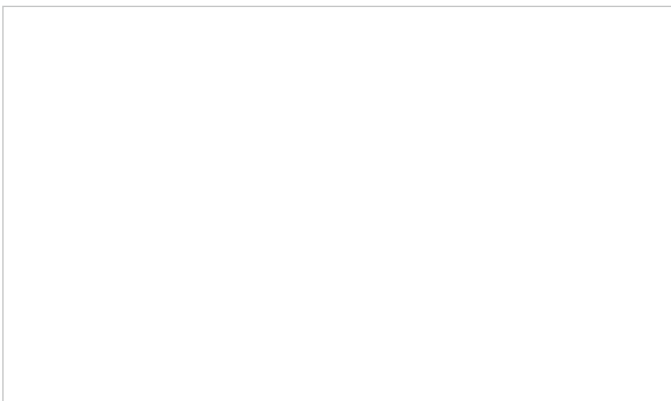

„Partner der Landwirtschaft“.  
John Deere Financial – Finanzierungsangebote, die perfekt zu unseren leistungsstarken Produkten passen. Fragen Sie Ihren John Deere Vertriebspartner nach einem maßgeschneiderten Finanzierungsangebot für Ihren Betrieb. „Nicht in allen Ländern erhältlich. Bitte sprechen Sie mit Ihrem Vertriebspartner über die Einzelheiten.“  
Dieser Prospekt steht weltweit zur Verfügung. Allgemeine Informationen, Abbildungen und Beschreibungen gelten überall. Manche Abbildungen und Texte über Finanzierung, Kredite, Versicherungen, Produktoptionen und Zubehör enthalten Informationen, die nicht in allen Regionen erhältlich sind. Sprechen Sie mit Ihrem Vertriebspartner über Einzelheiten.  
John Deere behält sich das Recht vor, technische Daten und Konstruktionen, die in diesem Prospekt enthalten sind, ohne vorherige Ankündigung zu ändern. Das Grün-Gelb Farbschema, das Logo eines springenden Hirschen und die John Deere Wortmarke sind Marken der Deere & Company.

[JohnDeere.com](http://JohnDeere.com)