

LXT/LXW Technische Daten

Elektro-Schleppfahrzeug und -Transporter

LXT 120/Li-Ion

LXT 180/Li-Ion

LXT 250/Li-Ion

LXT 250L/Li-Ion

LXT 300/Li-Ion

LXT 350/Li-Ion

LXW 20/Li-Ion

LXW 30/Li-Ion





Kennzeichen	Hersteller			STILL	STILL	STILL	STILL	STILL	STILL	STILL	STILL
	Typzeichen des Herstellers			LXT 120/Li-Ion	LXT 180/Li-Ion	LXT 250/Li-Ion	LXT 250L/Li-Ion	LXT 300/Li-Ion	LXT 350/Li-Ion	LXW 20/Li-Ion	LXW 30/Li-Ion
1.1	Hersteller										
1.2	Typzeichen des Herstellers										
1.3	Antrieb			Elektro	Elektro	Elektro	Elektro	Elektro	Elektro	Elektro	Elektro
1.4	Bedienung			Sitzgerät	Sitzgerät	Sitzgerät	Sitzgerät	Sitzgerät	Sitzgerät	Sitzgerät	Sitzgerät
1.5	Nenntragfähigkeit/Last			Q	kg	300	300	300	300	300	3000
1.5.1	Anhängelast			Q	kg	12000	18000	25000	25000	35000	6000
1.7	Nennzugkraft			F	N	2400	3600	5000	5000	6000	7000
1.9	Radstand			y	mm	1408	1408	1551	1906	1906	2156
2.1	Eigengewicht inkl. Batterie				kg	3883	3883	4450	5250	6000	4205 ¹
2.2	Achslast mit Last			vorne/hinten	kg	2079/2104	2079/2104	2900/1850	2928/2622	3220/3080	2620 ¹ /3585 ¹
2.3	Achslast ohne Last			vorne/hinten	kg	2010/1873	2010/1873	2780/1670	2808/2442	3150/2850	2320 ¹ /1885 ¹
3.1	Bereifung					Luft/Superelastik	Luft/Superelastik	Luft/Superelastik	Luft/Superelastik	Luft/Superelastik	Luft/Superelastik
3.2	Reifengröße			vorne		6.00 R 9	6.00 R 9	6.00 R 9	6.00 R 9	6.00 R 9	6.00 R 9
3.3	Reifengröße			hinten		7.00 R 12	7.00 R 12	7.00 R 12	7.00 R 12	7.00 R 12	7.00 R 12
3.5	Anzahl Räder (x = angetrieben)			vorne/hinten		2/2x	2/2x	2/2x	2/2x	2/2x	2/2x
3.6	Spurweite vorne			Luft/Superelastik	b ₁₀	mm	1102/1120	1102/1120	1102/1120	1102/1120	1102/1120
3.7	Spurweite hinten				b ₁₁	mm	1060	1060	1060	1060	1060
4.7	Höhe Schutzdach (Kabine)				h ₆	mm	1950	1950	1950	1950	1950
4.8	Sitzhöhe bezogen auf SIP/Standhöhe				h ₇	mm	907	907	907	907	907
4.12	Kupplungshöhe				h ₁₀	mm	270, 330, 380, 440 (RO244)	270, 330, 380, 440 (RO244)	270, 330, 380, 440 (RO244)	345 (HSM 2140)	345 (HSM 2140)
4.13	Ladehöhe ohne Last				h ₁₁	mm	1060	1060	1060	1060	897
4.16	Ladeflächenlänge				l ₃	mm	1396	1396	1540	1895	2145
4.17	Überhanglänge Kabine				l _{5.1}	mm	1055	1055	1055	1055	1055
4.17.1	Überhanglänge Heck				l ₅	mm	624	624	707	707	707
4.18	Ladeflächenbreite				b ₉	mm	1056-1176	1056-1176	1056-1176	1056-1176	1300
4.19	Gesamtlänge				l ₁	mm	3086	3086	3230	3668	3918
4.21	Gesamtbreite				b ₁ /b ₂	mm	1310	1310	1310	1310	1310
4.32	Bodenfreiheit Mitte Radstand				m ₂	mm	150	150	150	150	150
4.34	Arbeitsgangbreite ohne Sicherheitsabstand/Sicherheitszuschlag				A _{st}	mm	4500	4500	4696	5230	5603
4.35	Wenderadius			vorne/hinten	W _a	mm	2737/1563	2737/1563	2884/1612	3280/1750	3280/1750
4.36	Kleinster Drehpunktabstand				b ₁₃	mm	881	881	931	1071	1071
5.1	Fahrgeschwindigkeit			mit/ohne Last	km/h	15/22	17/23	18/25	20/25	20/25	18/20
5.5	Zugkraft ohne Last				N	2400	3600	5000	5000	6000	7000
5.6	Max. Zugkraft ohne Last				N	12000	15000	18000	18000	20000	21500
5.10	Betriebsbremse					Elektrisch/hydraulisch	Elektrisch/hydraulisch	Elektrisch/hydraulisch	Elektrisch/hydraulisch	Elektrisch/hydraulisch	Elektrisch/hydraulisch
6.1	Fahrmotor, Leistung KB 60 min				kW	2 x 10,5 kW	2 x 10,5 kW	2 x 10,5 kW	2 x 10,5 kW	2 x 10,5 kW	2 x 10,5 kW
6.3	Batterie nach DIN 43531/35/36 A, B, C, nein					43536 A	43536 A	43536 A	43536 A	43536 A	43536 A
6.4	Batteriespannung				V	80	80	80	80	80	80
6.4.1	Batteriekapazität			min./max.	K ₅	Ah	465	465	620	775/930	240/500
6.5	Batteriegewicht				kg	1238	1238	1210/1558	1863/2178	1863/2178	2785
6.6	Energieverbrauch nach EN 16796				kWh/h	5,82	6,79	7,76	8,73	9,69	10,66
8.1	Art der Fahrsteuerung					STILL MCU 3	STILL MCU 3	STILL MCU 3	STILL MCU 3	STILL MCU 3	STILL MCU 3
10.7	Schalldruckpegel L _{plA2} (Fahrerplatz)				dB(A)	62	62	62	62	62	60
10.8	Anhängerkupplung, Art/Typ DIN					Rockinger 244	Rockinger 244	Rockinger 244	Typ HSM 2140	Typ HSM 2140	Typ HSM 2140

¹ Mit Plattform 2200 mm

² Optional mit Plattform 2600 mm

LXT/LXW Elektro-Schleppfahrzeug und -Transporter
 Technische Maßzeichnungen

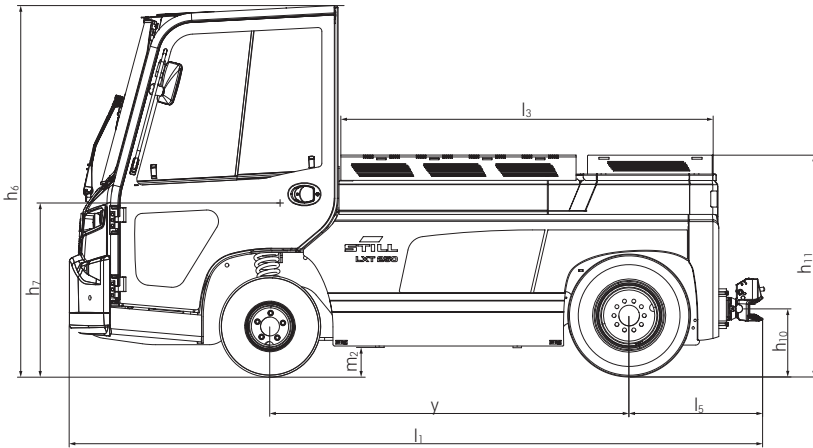

LXT Seitenansicht

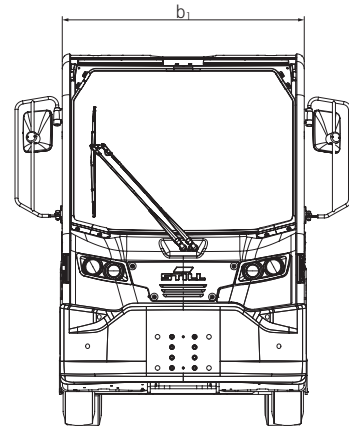

LXT Vorderansicht

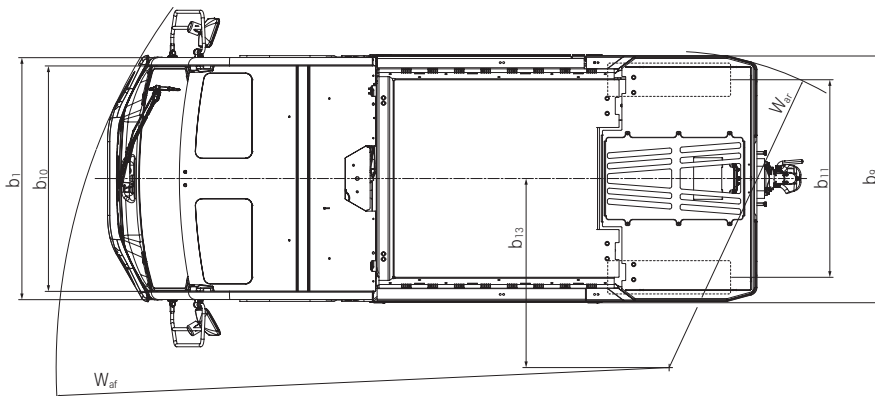

LXT Draufsicht

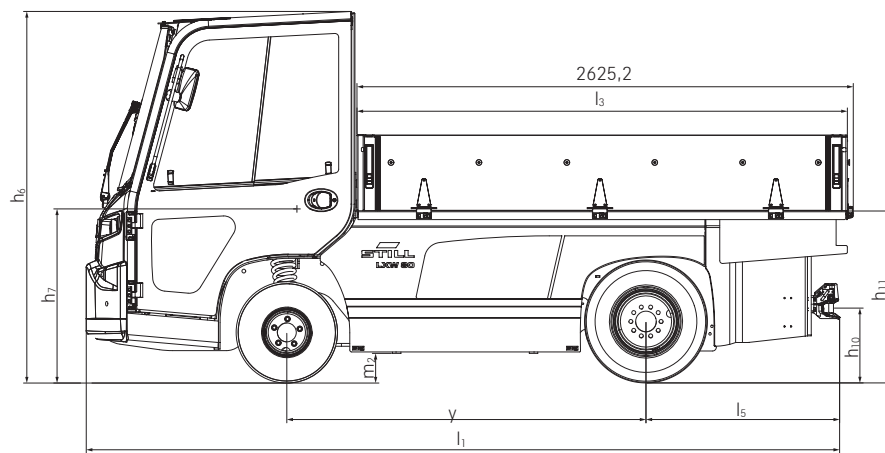

LXW Seitenansicht

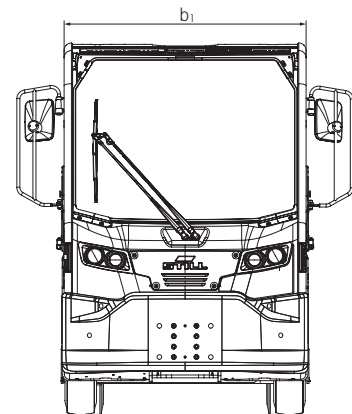

LXW Vorderansicht

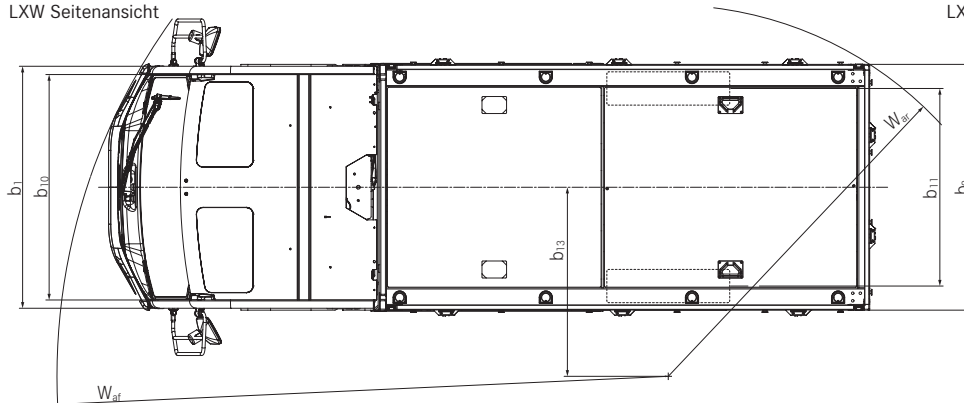

LXW Draufsicht

LXT/LXW Elektro-Schleppfahrzeug und -Transporter

Leistungsdiagramme

LXT 120

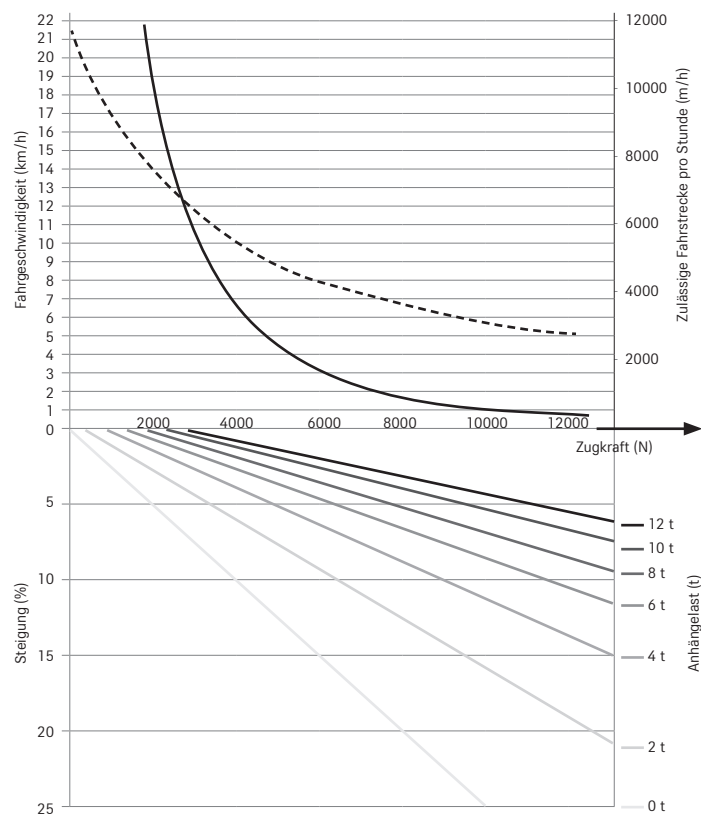

LXT 180

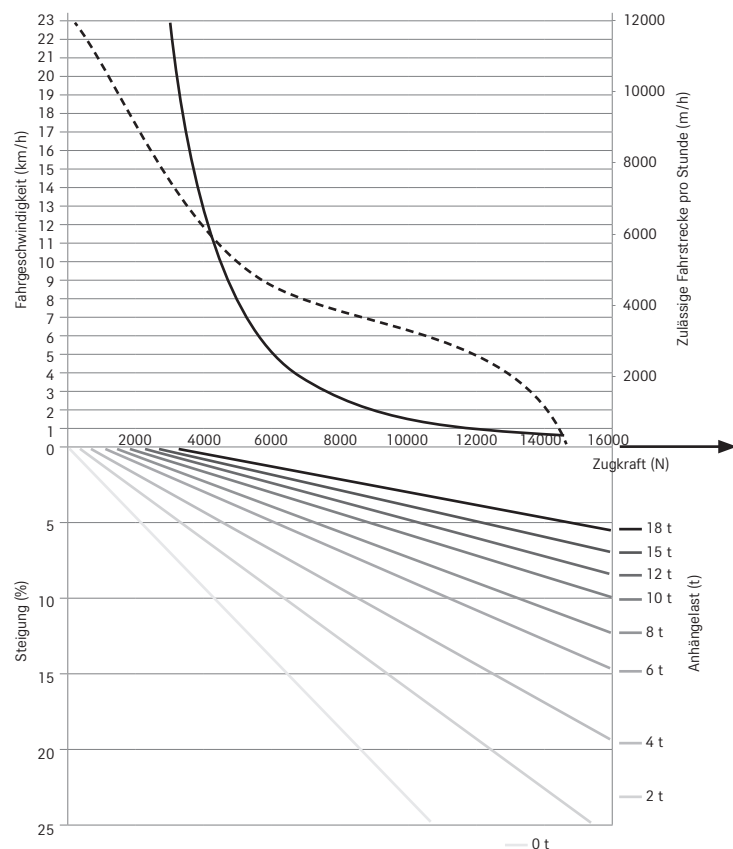

LXT 250

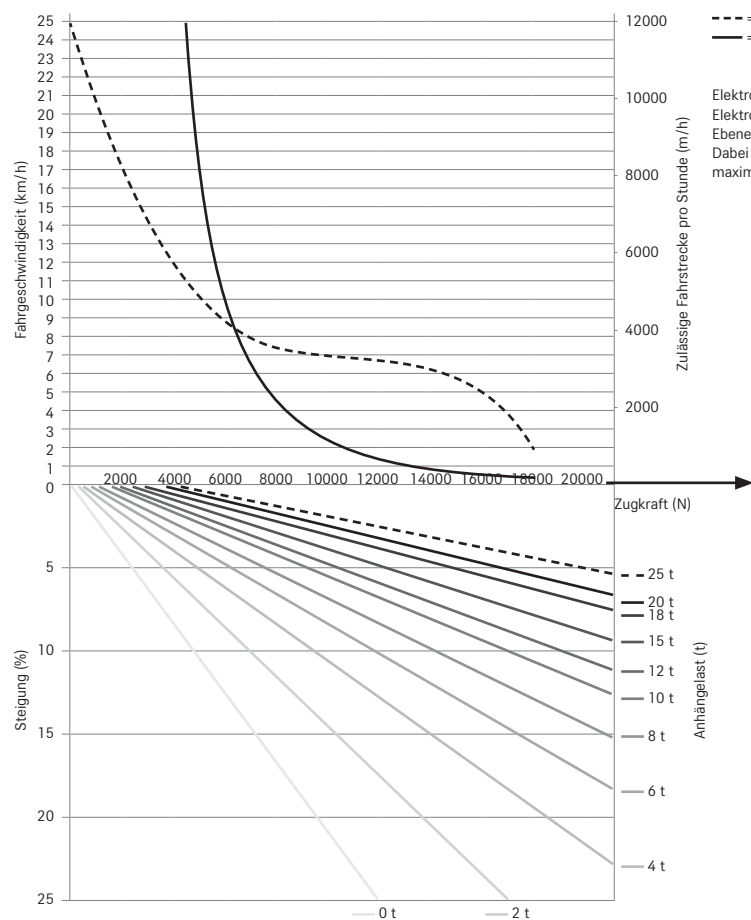

--- = Fahrgeschwindigkeit
 — = Zulässige Fahrstrecke je Stunde

Elektro-Transporter LXW: Es wird empfohlen, nur gebremste Anhänger zu verwenden.
 Elektro-Schleppfahrzeug LXT: Es wird empfohlen, ungebremste Anhänger nur für das Schleppen in der Ebene zu verwenden.
 Dabei gelten für die verschiedenen Schlepperausführungen die in der folgenden Tabelle dargestellten maximalen Beladungen für ungebremste Anhänger.

LXT/LXW Elektro-Schleppfahrzeug und -Transporter

Leistungsdiagramme

LXT 300

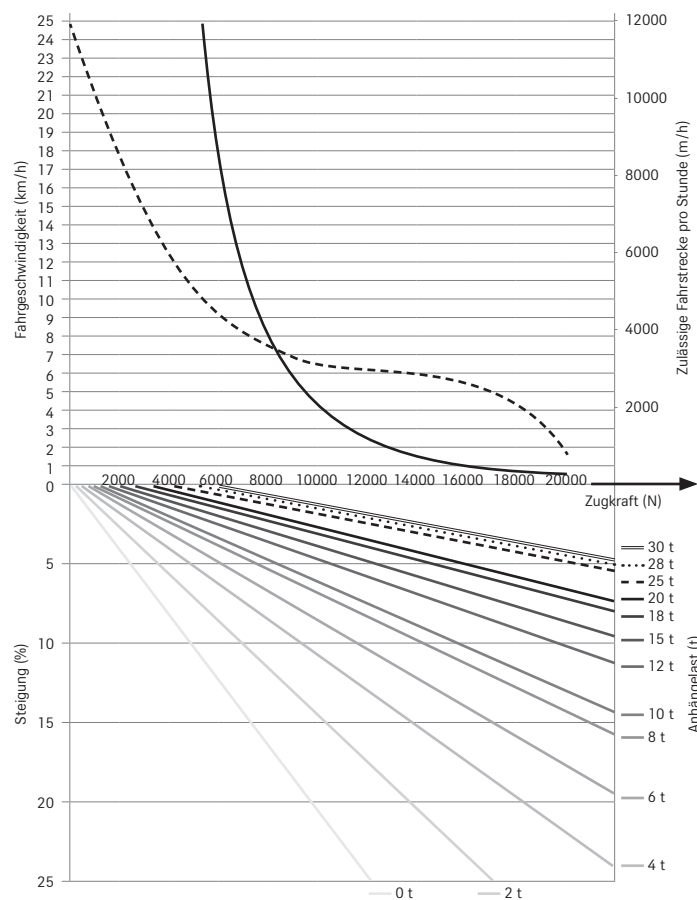

LXT 350

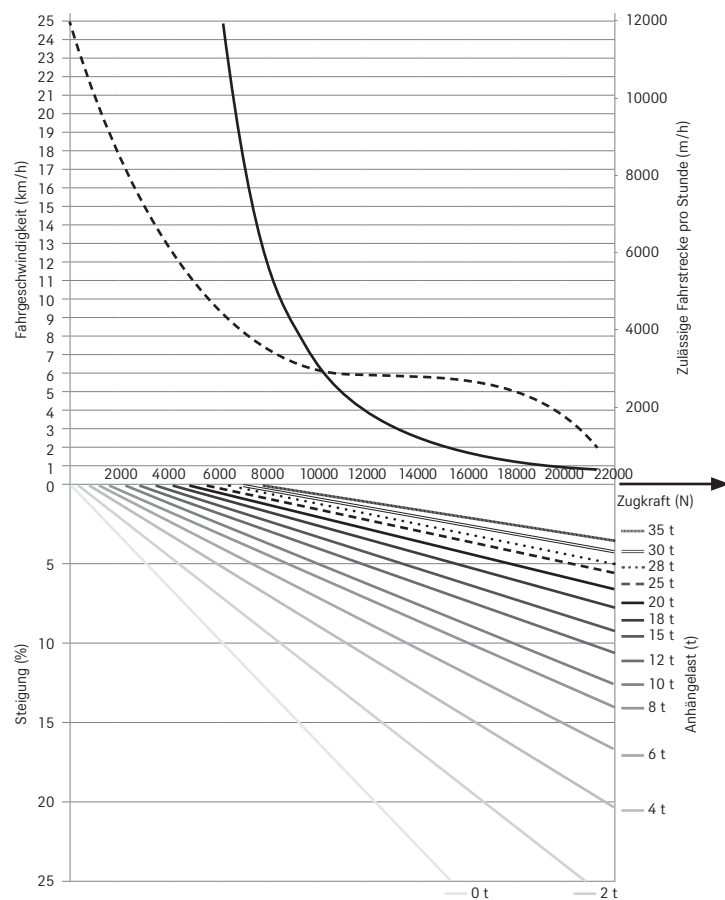

LXW 20/30

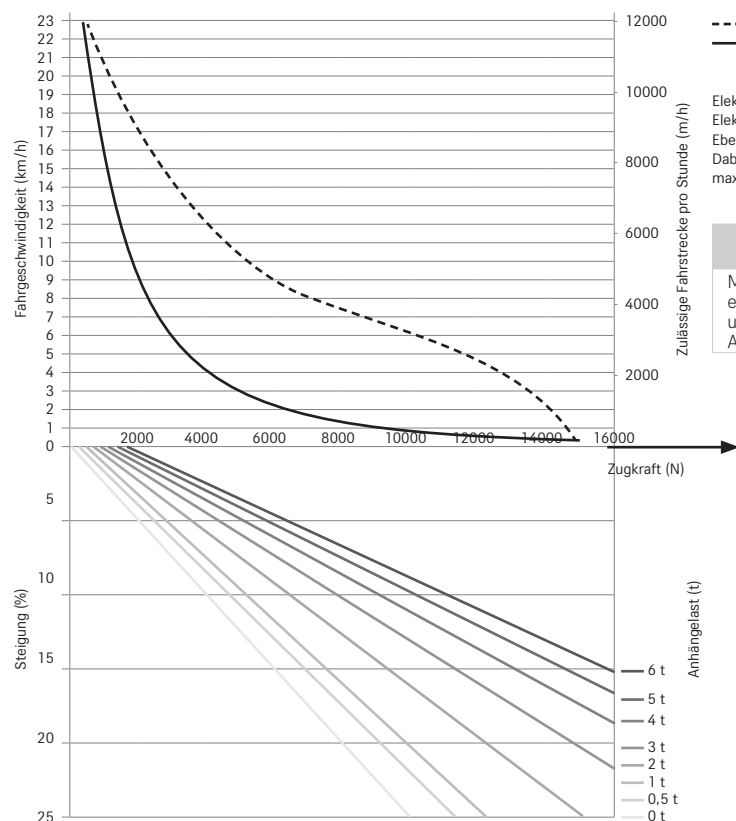

--- = Fahrgeschwindigkeit
 — = Zulässige Fahrstrecke je Stunde

Elektro-Transporter LXW: Es wird empfohlen, nur gebremste Anhänger zu verwenden.
 Elektro-Schleppfahrzeug LXT: Es wird empfohlen, ungebremste Anhänger nur für das Schleppen in der Ebene zu verwenden.
 Dabei gelten für die verschiedenen Schlepperausführungen die in der folgenden Tabelle dargestellten maximalen Beladungen für ungebremste Anhänger.

	LXT 120	LXT 180	LXT 250/250L	LXT 300	LXT 350
Maximal empfohlene ungebremste Anhängelast	4 t	7 t	10 t	11 t	12 t

LXT/LXW Elektro-Schleppfahrzeug und -Transporter Detailbilder



Das optionale, sicher unter dem Dach verbaute STILL Flashlight warnt Personen vor und hinter dem Fahrzeug

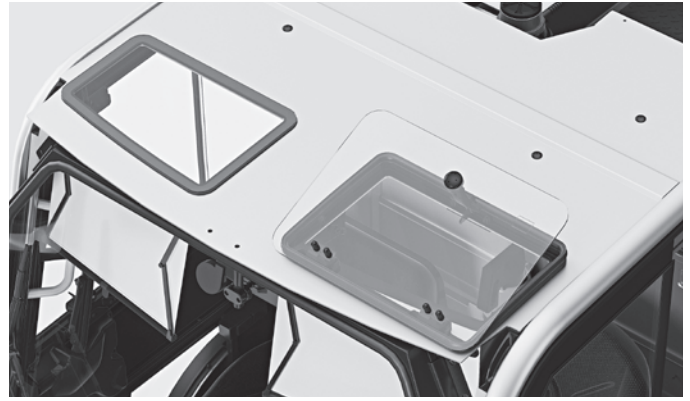

Freie Sicht auch nach oben und eine zusätzliche Belüftung bietet optional das aufstellbare Dachfenster



Sicheres und schnelles Laden ohne Öffnen der Batterietür dank optionaler Schnellladeklappe



Die robuste Fahrerkabine ist geräumig und flexibel konfigurierbar, z. B. mit verschiedenen Türen oder Zusatzspiegeln



Die optionale Temperaturregelung schafft ein gleichbleibend angenehmes Klima in der Fahrerkabine

LXT/LXW Elektro-Schleppfahrzeug und -Transporter Detailbilder



Arbeitskomfort der Extraklasse mit optionalem Luftfedersitz MSG 75:
Herausragende Federung auf gedämpftem und gefedertem Fahrwerk



Das leichtgängige Lenkrad mit Knauf sorgt für hohe Ergonomie. In einem großen Display hat die Fahrerin oder der Fahrer zudem alle Informationen auf einen Blick



Standardmäßiger seitlicher Batteriewechsel für den einfachen und sicheren Wechsel ohne Krananlagen



Optional auch vertikaler Batteriewechsel für viele Fahrzeugtypen erhältlich

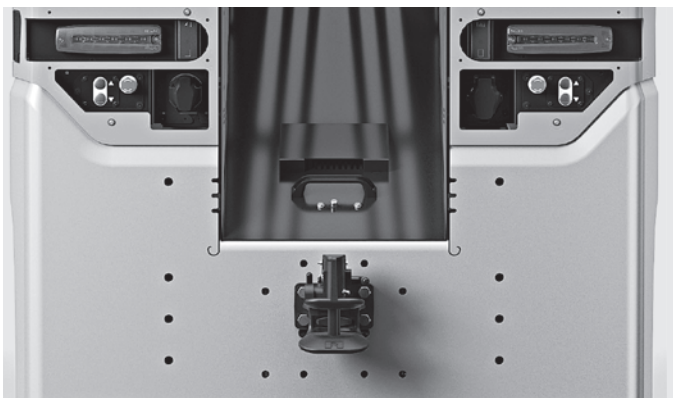

Für sicheres und effizientes An- und Abkuppeln sorgen Rückasteinrichtungen am Heck

Simply easy

- Alle relevanten Informationen immer im Blick dank dem großen, farbigen STILL Easy Control Display mit vielen individuellen Einstellungsmöglichkeiten
- Immer einsatzbereit: Einfaches und schnelles Laden und Zwischenladen jederzeit und überall mit der Schnellladebuchse und dem Onboard-Ladegerät

Simply powerful

- Zieht bis zu 35 Tonnen Anhängelast dank kraftvollem Zweimotorenantrieb
- Bestens vorbereitet auch für raue Arbeitsumgebungen dank robuster Schutzeinrichtungen für das Fahrzeug sowie vieler Komponenten

Simply safe

- Effizient und sicher auf jeder Rampe: Einzigartiges Assistenzsystem Descent Speed Regulation (DSR) reguliert automatisch Fahrtgeschwindigkeit in Abhängigkeit von Last und Neigewinkel
- Sichere Fahrt durch beste Rundumsicht ermöglichen zahlreiche Fenster, teleskopierbare Spiegel und eine Rückfahrkamera

Simply flexible

- Vielseitige Einsatzmöglichkeiten aufgrund des modularen Fahrzeugportfolios und einer Vielzahl individueller Ausstattungsvarianten

Simply connected

- Unkomplizierte Einbindung des Fahrzeugs in Steuerungssysteme wie STILL neXXt fleet über eine optionale Schnittstelle
- Zugriffsschutz garantiert volle Nutzungskontrolle, Sicherheit und Schadenminimierung

Simply Efficient



LXT/LXW Elektro-Schleppfahrzeug und -Transporter

Effizienz zieht

Descent Speed Regulation: Sichere Rampenfahrt durch last- und neigewinkelabhängige Geschwindigkeitsregulierung

Sichere Rundum-Warnung mit STILL Flashlight ohne Erhöhung bzw. innerhalb der Fahrzeugkontur

Vielseitige Einsatzmöglichkeiten durch das umfassende Fahrzeugportfolio mit 12 bis 35 Tonnen Zugkraft und vielen Ausstattungsoptionen

Alles im Blick dank STILL Easy Control und dem farbigen Multifunktionsdisplay mit individuellen Belegungsmöglichkeiten



Effizienz zieht: Ein breites Fahrzeugportfolio, eine große Auswahl modularer Ausstattungsoptionen und eine beeindruckende Performance. Die Schlepp- und Transportfahrzeuge LXT 120/350 und LXW 20/30 überzeugen auch an rauen Einsatzorten und beweisen, dass sich Effizienz und Höchstleistung perfekt miteinander vereinen lassen. Mit dem Assistenzsystem DSR (Descent Speed Regulation) profitiert Ihre Umschlagleistung sogar von einer Weltneuheit: Sobald Sie ein Gefälle befahren, erfasst das Fahrzeug die genaue Neigung, berücksichtigt das aktuelle Lastgewicht und passt die Geschwindigkeit automatisch an die aktuellen Gegebenheiten an. Ergebnis: Bei Anhängelasten von bis zu 35 Tonnen sind Sie immer der Situation angepasst und gleichzeitig so schnell wie möglich

unterwegs! Laden lassen sich die Schlepp- und Transportfahrzeuge dank Schnellladebuchse oder Onboard-Ladegerät schnell und einfach, ohne die Haube zu öffnen. Dank der beeindruckenden Energieeffizienz ist das allerdings überraschend selten nötig. Im Einsatz ist der smarte Bordcomputer STILL Easy Control Ihre Schaltzentrale. Das große Display liefert alle relevanten Fahrzeuginformationen auf einen Blick, während Funktionen wie verschiedene Fahrprogramme mit einem Klick aktiviert sind. Und wenn Sie schon die Aussicht auf den sicheren, smarten und schnellen Warenfluss glücklich macht – warten Sie erst, bis Sie die komfortable Ergonomie und das dynamisch-spritzige Fahrgefühl erleben.

Descent Speed Regulation

Das optionale Assistenzsystem Descent Speed Regulation (DSR) gewährleistet stets eine sichere Rampenfahrt durch die automatische Geschwindigkeitsregulierung in Abhängigkeit von der aktuellen Last und dem Neigewinkel.

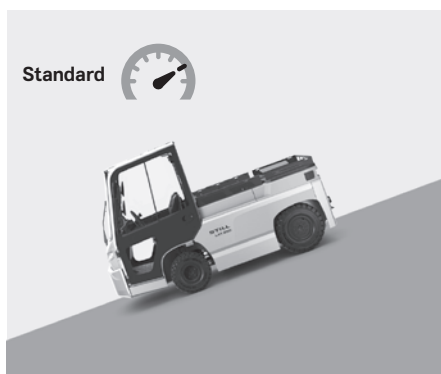

Basic: Vorher festgelegte Geschwindigkeit bei Abfahrt wird manuell über Schalter begrenzt.



Eco: Gefälleanzeige im Display – vorher festgelegte Geschwindigkeit wird bei Erkennen eines Gefälles auf einen vordefinierten Wert begrenzt.



Premium: Gefälleanzeige im Display, Geschwindigkeitsreduzierung abhängig von Last und Gefälle.

LXT/LXW Elektro-Schleppfahrzeug und -Transporter Ausstattungsvarianten



		LXT 120/ LXT 180	LXT 250	LXT 250L/ LXT 300	LXT 350	LXW 20/ LXW 30
Kabine	Offenes Stahlschutzdach	●	●	●	●	●
	Wetterschutzkabine	○	○	○	○	○
	Wetterschutzkabine mit Bügeltür	○	○	○	○	○
	Planenkabine	○	○	○	○	○
	Vollkabine	○	○	○	○	○
	Vollkabine mit Schiebetüren	○	○	○	○	—
Assistersysteme	Descent Speed Regulation Basic	●	●	●	●	●
	Descent Speed Regulation Eco	○	○	○	○	○
	Descent Speed Regulation Premium	○	○	○	○	○
	Lastmessung und Lastanzeige	○	○	○	○	○
	Rückfahrkamera	○	○	○	○	○
	Rücktasteinrichtung	●	●	●	●	○
Energie	Lithium-Ionen-Ausführung	○	○	○	○	○
	Onboard-Ladegerät	○	○	○	○	○
	Seitlicher Batteriewechsel	●	●	●	●	●
	Kranbarer Batteriewechsel	○	○	○	—	—
Anhängerkupplung	3-Stufen-Kupplung hinten	○	○	—	○	—
	Rockinger 244A hinten	●	●	—	—	●
	HSM 2140 hinten	○	○	●	●	○
	Anhängerkupplung vorn	○	○	○	○	○
	Routenzughydraulik	○	○	○	○	—
Plattform	Reling 100 mm hoch	●	●	●	●	—
	Reling 350 mm hoch	○	○	○	○	—
	Verzurrösen	—	—	—	—	●
	Reling klappbar	—	—	—	—	○
Plane-Spiegelaufbau	—	—	—	—	○	
Reifen	Luftbereifung	●	●	●	—	●
	Superelastik-Bereifung	○	○	○	●	○
Ausstattung Fahrerarbeitsplatz	Lenkrad mit Knauf	○	○	○	○	○
	Einstiegsbeleuchtung	○	○	○	○	○
	Heizung und Klimaanlage	○	○	○	○	○
	Radio mit Bluetooth	○	○	○	○	○
	Beheizbare Frontscheibe	○	○	○	○	○
	Rechtslenkung oder Linkslenkung	○	○	○	○	○
Beleuchtung und Schutz	Multifunktionsdisplay STILL Easy Control	●	●	●	●	●
	Rundumkennleuchte	○	○	○	○	○
	Blitzleuchte	○	○	○	○	○
	STILL Flashlight: Blitzleuchte unterhalb des Schutzdaches	○	○	○	○	○
	Außenspiegel unzerbrechlich/teleskopierbar/beheizbar/mit Bordsteinspiegel	○	○	○	○	○
	Schutzpaket für Leuchten und Rahmen	○	○	○	○	○
	Fahrzeug konform zur StVZO	○	○	○	○	○
FleetManager: Zugangsberechtigung, Schockerkennung, Berichte	○	○	○	○	○	

● Standard ○ Option — Nicht verfügbar

STILL GmbH
Berzeliusstraße 10
22113 Hamburg
Deutschland
Tel.: +49 40 73 39 20 00
Fax: +49 40 73 39 20 01
info@still.de

**Weitere Informationen finden Sie unter
www.still.de**

STILL Gesellschaft m.b.H.
IZ NÖ-Süd, Straße 3, Objekt 6
2351 Wiener Neudorf
Österreich
Tel.: +43 2236 615 01 0
Fax: +43 2236 617 04
info@still.at

**Weitere Informationen finden Sie unter
www.still.at**

STILL AG
Industriestrasse 50
8112 Otelfingen
Schweiz
Tel.: +41 44 846 51 11
Fax: +41 44 846 51 21
info@still.ch

**Weitere Informationen finden Sie unter
www.still.ch**

STILL ist in den Bereichen Qualitätsmanagement, Arbeitssicherheit, Umweltschutz und Energiemanagement zertifiziert.

