



SOYEZ LE PREMIER

JCB HYDRADIG

SOYEZ LE PREMIER

La vision du projet, dès ses débuts, résidait dans la conception et la réalisation de la solution la plus innovante qui soit, en réponse à cinq défis clés auxquels sont confrontés les clients dans le secteur actuel de la construction. Notre objectif était de créer une machine aux caractéristiques inégalées en matière de visibilité, de stabilité, de maniabilité, de mobilité et d'accessibilité technique. L'essence même du JCB Hydradig 110W réside dans l'innovation. Concrètement, le JCB Hydradig va révolutionner le marché et je ne doute pas que les clients apprécieront rapidement ses avantages.

Anthony Bamford

LORD BAMFORD, CHAIRMAN, JCB





PREMIER EN **VISIBILITE**

Dans notre monde où l'espace est restreint, les dimensions compactes et la visibilité panoramique sont devenues des critères extrêmement importants. Le JCB Hydradig 110W vous offre une visibilité panoramique totale, y compris sur les quatre roues ainsi que sur un périmètre d'un mètre autour de la machine au niveau du sol. Cette visibilité incomparable rend son utilisation plus simple et plus sûre sur les chantiers bondés, où l'espace est restreint.





VISIBILITE

Notre vision

- 1** Depuis son siège, l'opérateur dispose d'une visibilité sur les quatre roues ainsi que sur un périmètre d'un mètre autour de la machine au niveau du sol.
- 2** Grâce à un moteur JCB EcoMAX T4i de 110 cv et à d'autres composants majeurs situés sous le châssis, nous avons radicalement diminué le contrepoids de la machine. Le déport arrière, de seulement 120 mm, offre une meilleure visibilité au niveau du sol.
- 3** L'opérateur peut voir les stabilisateurs, la lame et l'attelage de remorque depuis l'intérieur de la cabine, sans être obligé de faire pivoter la machine.
- 4** La surface et le positionnement des vitres offrent une visibilité dégagée.
- 5** Les phares de travail à LED à puissance élevée (en option), situés sur la flèche, à l'avant, à l'arrière et sur les côtés vous permettent d'y voir de nuit comme en plein jour. Phares halogènes en standard.





PREMIER EN **STABILITE**

Sur les chantiers urbains, la sécurité devient rapidement la priorité numéro un. Le JCB Hydradig 110W offre une stabilité latérale inégalée, ainsi qu'un déport arrière minimal. Le fait d'avoir placé le moteur et les réservoirs au niveau du châssis offre également une stabilité incomparable lors des déplacements, pour plus de confort et d'assurance au volant. En d'autres termes, vous avez entre les mains un outil de travail d'une stabilité incomparable.





STABILITE

STABILITE EXCEPTIONNELLE

Bénéficiez d'une stabilité latérale exceptionnelle pour les opérations d'excavation ou de levage, par rapport aux concurrents offrant un déport arrière conventionnel. Le tout avec une machine dotée d'un déport arrière minimal.



Le nec plus ultra en matière de stabilité

1 Le moteur et les réservoirs à double paroi sont montés sur un châssis en acier au centre de gravité bas, idéal pour la stabilité aussi bien à l'arrêt qu'en déplacement.

2 Le centre de gravité bas permet à l'opérateur d'être plus confiant et productif pendant les opérations de levage et de transport de matériaux sur le chantier.

3 La stabilité d'une pelle avec déport arrière conventionnel assurée avec un déport réduit (120 mm) constitue une prouesse d'ingénierie et de fabrication.

La répartition équilibrée du poids sur les ponts réduit considérablement le tangage de la machine pendant la conduite.



1



2



3



PREMIER EN **MOBILITE**

Le temps, c'est de l'argent. Avec une vitesse de pointe de 40 km/h* et la transmission continue du moteur JCB EcoMAX T4i de 110 cv, vous pouvez vous rendre plus rapidement et confortablement d'un chantier à un autre. Le système de remorquage installé en usine vous permet en outre de transporter tous vos équipements*. C'est incontestable, avec le JCB Hydradig 110W, vous êtes paré pour le travail.

* selon législation routière locale.





JCB HYDRADIG

JCB HYDRADIG

JCB

110

Confort de conduite

1 Grâce à sa transmission hydrostatique à vitesse unique, vous pouvez vous rendre rapidement sur le chantier, sans être obligé de louer ou d'acheter un porte-engins pour transporter la machine.

2 Le système antitangage SRS JCB à la fiabilité éprouvée (en option) amortit l'ensemble flèche/balancier afin de réduire les secousses et le risque de renverser le chargement lors des déplacements.

3 Les trois modes de déplacement permettent à l'opérateur de configurer le JCB Hydradig pour n'importe quelle tâche.

Choisissez le mode route pour isoler la structure supérieure et l'ensemble flèche/balancier lorsque vous roulez jusqu'à 40 km/h. Verrouillez le régime moteur souhaité à l'aide du sélecteur de vitesse.

Choisissez le mode chantier pour limiter la vitesse de la machine à 20 km/h, en laissant actifs tous les systèmes hydrauliques.

Choisissez le mode rampant (avec un limiteur de vitesse) pour effectuer des travaux plus précis.

4 Vous disposez d'un attelage de remorquage d'une capacité de 3,5 t avec une garantie JCB pour transporter tous vos équipements jusqu'au chantier (selon législation routière locale).

RALENTI AUTOMATIQUE

Le ralenti automatique de série ralentit le régime moteur lorsque la machine est à l'arrêt, afin d'économiser du carburant.





1



2



3



4

PREMIER EN **MANIABILITE**

Même sur les chantiers urbains les plus confinés, les modes de direction de série (quatre roues directrices, deux roues directrices et marche en crabe) rendent la machine facile à manier et vous permettent de travailler dans des milieux très étroits avec plus de sécurité. Avec son rayon de braquage exceptionnel, le JCB Hydradig 110W est tout désigné pour le travail sur les chantiers urbains actuels.





MANIABILITE

MANIABILITE

A l'aise dans les zones confinées

- 1** Avec ses trois modes de direction de série (quatre roues directrices, deux roues directrices et marche en crabe), vous pouvez manœuvrer sur les chantiers en toute confiance.
- 2** Le pied de flèche vous permet de creuser sur une ligne parallèle à un mur, ce qui augmente la polyvalence de l'outil, notamment dans les environnements urbains avec peu d'espace.
- 3** Avec son déport avant réduit et son déport arrière minimal de 120 mm, vous pouvez travailler plus près des murs sans compromettre la stabilité.
- 4** L'oscillation du pont (+/- 8 degrés) assure au JCB Hydradig une grande maniabilité, même sur les terrains les plus difficiles.
- 5** Une plus grande visibilité depuis la cabine permet en outre de manier la pelle avec plus de sécurité.



RAYON DE BRAQUAGE

Un rayon de braquage de moins de 4 m (grâce aux quatre roues directrices) vous permet de travailler confortablement en restant du même côté de la route.

DIRECTION LOGIQUE

En mode 4 roues directrices, la direction logique offre davantage de maniabilité et sécurité sur site puisque la directivité droite / gauche est conservée quelque soit l'orientation de la tourelle.

PREMIER EN **ACCESSIBILITE TECHNIQUE**

Dans ce monde exigeant axé sur la productivité, il est essentiel de pouvoir procéder au quotidien à des vérifications simples et rapides. Tous les points d'intervention sont facilement accessibles depuis le sol. Toutes les articulations, aussi bien au niveau de l'élément d'excavation, de la lame et des stabilisateurs, peuvent fonctionner pendant 500 heures une fois graissées. En outre, le JCB Hydradig 110W offre le meilleur indice d'entretien SAE de sa catégorie, et arrive ainsi en première place en ce qui concerne la facilité d'entretien.





ACCESSIBILITE TECHNIQUE

QUALITE

Grâce à ses composants JCB à la fiabilité éprouvée, vous avez la garantie que votre JCB Hydradig 110W restera productif très longtemps.

COÛTS D'ENTRETIEN

Le JCB Hydradig 110W est équipé d'un moteur JCB EcoMAX T4i de 110 cv ne nécessitant aucun post-traitement, ce qui limite considérablement les coûts d'entretien et les temps d'arrêt.

Entretien simple

1 Vous pouvez effectuer toutes les vérifications journalières et remplir le réservoir de carburant depuis le sol, ce qui vous garantit un entretien rapide et sûr, sans avoir à escalader la structure supérieure.

a Vous bénéficiez d'un intervalle de graissage de 500 heures sur l'ensemble des points de graissage de l'ensemble flèche/balancier, de la lame et des stabilisateurs, pour une disponibilité opérationnelle maximale. Un kit pièces est inclus en standard pour les maintenances des 500, 1000 et 1500 heures (filtres et huiles).

Un contrat JCB LiveLink de cinq ans (de série) vous permet de surveiller l'utilisation de votre investissement, votre consommation de carburant et l'emplacement des machines. Notre remarquable indice d'entretien SAE est supérieur de 33 % à celui de notre plus proche concurrent.



1



2



PREMIER EN CONFORT

Dans un monde où l'espace est restreint et où il est difficile de manœuvrer, la nouvelle cabine JCB CommandPlus offre plus de surface vitrée et des commandes supplémentaires pour rendre votre travail plus facile et plus sûr. Conçu pour améliorer la productivité de l'opérateur, le JCB Hydradig 110W arrive également en première place pour l'ergonomie de sa cabine.

Cabine CommandPlus

Fidèle à la philosophie CommandPlus, la cabine JCB CommandPlus est le résultat de retours clients exhaustifs et d'un investissement considérable. Incontestablement, cette cabine représente aujourd'hui le nec plus ultra en matière de confort pour l'opérateur, avec une ergonomie exceptionnelle, une visibilité sans égale et des commandes situées au niveau du siège conducteur.

Le contrôleur rotatif tactile offre un contrôle précis et intuitif associé à un écran couleur de 18 cm dernier cri. La climatisation est de série (en option dans certains pays).

Vous pouvez également bénéficier d'un détecteur de ceinture de sécurité (en option) afin de respecter les réglementations de votre chantier. Le moteur JCB EcoMAX monté sous le châssis permet d'abaisser le centre de gravité de la machine, pour une conduite plus assurée et confortable.



NIVEAUX SONORES

Le moteur est désormais monté directement au niveau du châssis. L'opérateur est ainsi mieux protégé du bruit et des vibrations, pour plus de confort et moins de fatigue.



PREMIER EN POLYVALENCE

Dans un monde où on attend d'une machine qu'elle fasse le travail de plusieurs, il est essentiel de disposer des bons équipements et, plus important, d'être en mesure de les utiliser. Le JCB Hydradig offre la possibilité d'avoir toutes les lignes/circuits et la capacité de remorquage nécessaires pour vous offrir le nec plus ultra en matière d'adaptabilité et de polyvalence.

Une polyvalence exceptionnelle

1 Tous les équipements JCB d'origine sont préchargés dans l'interface et peuvent être configurés en seulement trois clics. Vous pouvez également configurer des équipements supplémentaires et les renommer.

2 Ajoutez par exemple un attelage Clevis ou Rockinger pour tirer parti de la puissance de remorquage allant jusqu'à 3,5 t, essentiel pour transporter des équipements supplémentaires jusqu'au chantier (selon législation routière locale). Vous disposez d'une lame parallèle avec une surface de contact large et plate permettant de réduire les dommages sur les sols fermes. Une option radiale est également disponible.

3 La transmission hydrostatique en circuit fermé est dotée de pompes distinctes (l'une pour la traction, l'autre pour l'entraînement de la flèche), simplifiant ainsi l'utilisation simultanée de plusieurs fonctions. Un circuit outils portables est fourni pour vous offrir une plus grande polyvalence. Il vous permet de contrôler divers outils portables nécessaires sur les chantiers, comme les broyeurs, les pompes, les marteaux-piqueurs, etc.



1



2



3



2





CHOIX DE FLECHE
Flèche à volée variable (TAB) ou monobloc
avec 3 longueurs de balanciers disponibles :
1,65, 2 ou 2,25 m.

POLYVALENCE

PLUS DE POLYVALENCE
La géométrie des axes du godet, identique à
celle du JCB 3CX et de la midi pelle JCB 85/86,
vous permet d'utiliser davantage d'équipements.

DEBIT AJUSTABLE
La ligne double effet (de série) ainsi
que les deux circuits à bas débit
supplémentaires (disponibles en option)
vous permettent d'utiliser un large
éventail d'équipements. Tous ont un
débit ajustable.

PREMIER EN SERVICE CLIENT

Dans un monde où les entreprises doivent prendre des décisions difficiles, et où les clients sont en droit d'exiger un service irréprochable et une gamme complète de solutions à valeur ajoutée, JCB tient ses promesses. Quels que soient vos besoins et où que vous soyez, JCB vous fournit un service client international de première classe.



Efficacité de la machine

1 JCB LiveLink vous offre des informations comme la surveillance du temps passé au ralenti et la consommation de carburant, pour plus d'économies et de productivité.

Fiabilité de la machine

2 L'indication précise des heures d'utilisation et les alertes d'entretien améliorent la planification de la maintenance et permettent aux sociétés de location d'optimiser avec précision les chargements. Les alertes techniques et l'historique de l'entretien vous aident à gérer vos machines.

Surveillance de la machine

3 Surveillez l'activité de votre machine tout au long de la journée et bénéficiez de rapports réguliers sur les performances, accessibles depuis le site Web JCB LiveLink.

Sécurité de la machine

4 Les alertes de zone de travail en temps réel de JCB LiveLink vous préviennent lorsque les machines sortent d'une zone d'intervention prédéterminée. Les alertes de plage horaire vous informent de tout usage illicite. JCB a plusieurs fois travaillé en relation avec la police pour retrouver les machines volées et lutter contre le vol de carburant.

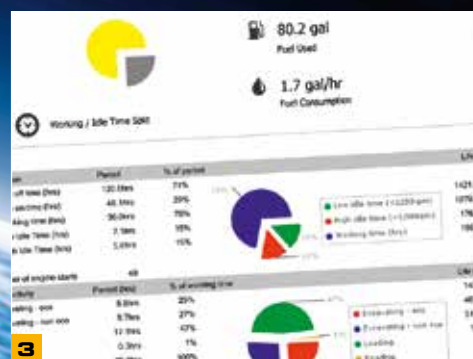

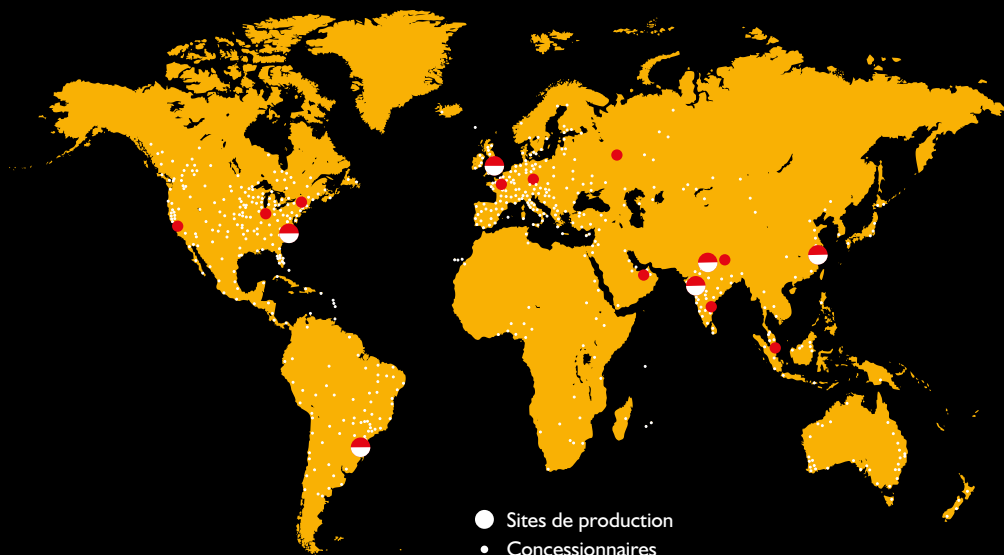

- Sites de production
- Concessionnaires
- Centres de distribution de pièces détachées

5 Notre service d'assistance technique concessionnaire vous apportera une expertise immédiate, de jour comme de nuit. De même, notre équipe JCB FINANCE se tient à votre disposition pour vous fournir des devis rapides, flexibles et compétitifs.

6 Le réseau mondial des centres de pièces détachées JCB représente un autre modèle d'efficacité. Avec 16 bases régionales, nous pouvons livrer près de 95 % de nos pièces partout dans le monde sous 24 heures. Nos pièces d'origine JCB sont conçues pour fonctionner en parfaite harmonie avec votre machine et vous permettre d'atteindre une productivité et des performances optimales.

7 JCB Yellow Pro est une gamme complète de contrats de maintenance personnalisés qui permet à votre machine de bénéficier d'un entretien optimal, quel que soit votre budget. Ce système vous garantit le meilleur service après-vente assuré par des ingénieurs hautement qualifiés, formés par le constructeur en utilisant des pièces détachées et des lubrifiants d'origine JCB afin de préserver une performance optimale de la machine. Il permet à votre machine d'être couverte pour optimiser la disponibilité et la productivité tout au long de sa durée de fonctionnement.



7



5



6

DIMENSIONS STATIQUES

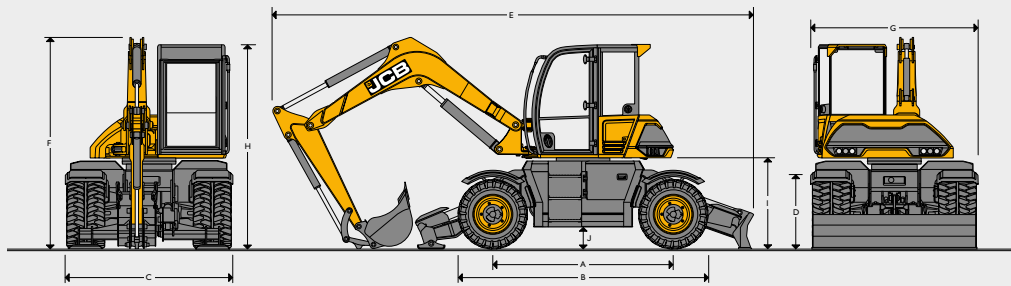

| | | | |
|---|--|----|-------|
| A | Empattement | mm | 2 650 |
| B | Longueur aux pneumatiques | mm | 3 689 |
| C | Largeur aux pneumatiques | mm | 2 420 |
| D | Hauteur aux pneumatiques | mm | 1 016 |
| G | Largeur de transport | mm | 2 440 |
| H | Hauteur à la cabine | mm | 2 988 |
| I | Garde sous le contrepoids | mm | 1 319 |
| J | Garde au sol sous le châssis inférieur | mm | 298 |

TAB

| | | | | |
|------------------------------|-----------------------|---------------|--------------|---------------|
| Longueur de balancier | | 1,65 m | 2,0 m | 2,25 m |
| E | Longueur sur la route | mm | 5 899 | 5 899 |
| E | Longueur de transport | mm | 7 654 | 7 730 |
| F | Hauteur sur la route | mm | 3 907 | 3 907 |
| F | Hauteur de transport | mm | 2 988 | 2 988 |

Flèche monobloc 5,15 m

| | | | | |
|------------------------------|-----------------------|---------------|--------------|---------------|
| Longueur de balancier | | 1,65 m | 2,0 m | 2,25 m |
| E | Longueur sur la route | mm | 6 406 | 6 406 |
| E | Longueur de transport | mm | 7 050 | 6 944 |
| F | Hauteur sur la route | mm | 3 973 | 3 973 |
| F | Hauteur de transport | mm | 3 132 | 3 437 |

*Ici, la machine est équipée d'une lame de remblai arrière.

Reportez-vous aux options de châssis pour en savoir plus sur les dimensions des configurations alternatives.

OPTIONS DE CHASSIS

Vous pouvez utiliser n'importe quelle combinaison de lame (parallèle/radiale), stabilisateurs ou barre pour benne preneuse, à la fois pour l'avant et/ou l'arrière du châssis.

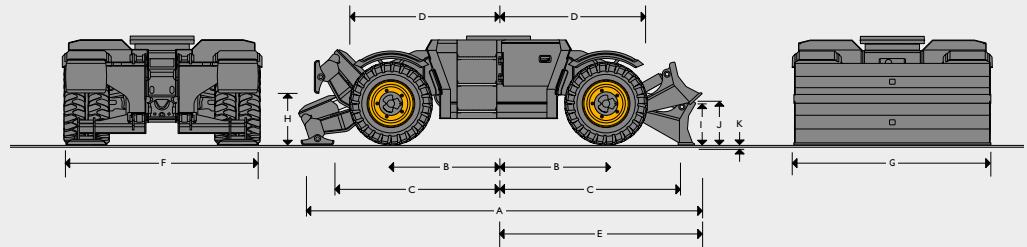

| | | | |
|------------------------------|--|----|------------------------------------|
| Pont avant/arrière | Pont directeur oscillant/rigide | | |
| Capacité de charge des ponts | 14 tonnes | | |
| Oscillation du pont avant | +/- 8 degrés | | |
| Transmission | Entraînement hydrostatique par moteur à pistons et transmission continue | | |
| A | Longueur hors tout | | |
| | Stabilisateurs arrières uniquement | mm | 4 119 |
| | Lame arrière uniquement (relevée) | mm | Parallèle : 4 342, Radiale : 4 319 |
| | Lame avant et stabilisateurs arrière (relevés) | mm | Parallèle : 4 773, Radiale : 4 749 |
| | Stabilisateurs avant et arrière (relevés) | mm | 4 550 |
| B | Distance du centre de la couronne de rotation aux ponts avant et arrière | mm | 1 325 |
| C | Distance du centre de la couronne de rotation aux stabilisateurs avant et arrière | mm | 2 275 |
| D | Distance du centre de la couronne de rotation à l'avant du pneumatique | mm | 1 844 |
| E | Distance du centre de la couronne de rotation à la lame de remblai arrière (relevée) | mm | Parallèle : 2 498, Radiale : 2 431 |
| F | Largeur hors tout aux stabilisateurs | | 2 380 |
| G | Largeur hors tout à la lame de remblai | | 2 430 |
| H | Hauteur de levage des stabilisateurs | | 652 |
| I | Lame: hauteur de levage (garde au sol) | | Parallèle : 440, Radiale : 501 |
| J | Lame: hauteur de la lame (abaissée) | | 505 |
| K | Lame: profondeur de fouille | | Parallèle : 160, Radiale : 169 |

| RAYON DE BRAQUAGE | | |
|-----------------------------|-------------------------------|--|
| | Extérieur pneumatiques | Vers le bord extérieur de la lame de remblai avant |
| | Quatre roues directrices (mm) | Quatre roues directrices (mm) |
| Pneumatiques doubles | 4 163 | 4 650 |
| Pneumatiques simples | 3 946 | 4 511 |
| Pneumatiques basse pression | 3 946 | 4 511 |

| SYSTEME HYDRAULIQUE | |
|--|---|
| Type | Système à commande électronique avec deux pompes à piston de cylindrée variable, plus une double pompe à engrenage pour la direction, le freinage et le refroidissement |
| Pompe | Pompe à piston axial de cylindrée variable 72 cm ³ |
| Débit à 2 200 tr/min | 158,4 l/min |
| Pression d'excavation | 280 bar |
| Pompe de transmission – 40 km/h | Pompe à piston axial de cylindrée variable 85 cm ³ dans un circuit d'entraînement hydrostatique en circuit fermé indépendant des équipements hydrauliques |
| Débit à 2 200 tr/min | 187 l/min |
| Pression absolue de transmission | 525 bar |
| Pompe de transmission – 20 km/h | Pompe à piston axial de cylindrée variable 65 cm ³ dans un circuit d'entraînement hydrostatique en circuit fermé indépendant des équipements hydrauliques |
| Débit à 2 200 tr/min | 143 l/min |
| Pression absolue de transmission | 525 bar |
| Circuit auxiliaire grand débit | |
| Pression de la ligne hydraulique grand débit | 210 bar |
| Débit maximal | 120 l/min |
| Circuit(s) auxiliaire(s) bas débit | |
| Pression | 210 bar |
| Débit maximal | 60 l/min |
| Pression de la seconde ligne bas débit | 210 bar |
| Débit maximal de la seconde ligne bas débit | 60 l/min |
| Vérins hydrauliques | Tiges de piston trempées et chromées, avec amortissement aux extrémités en cas de montée de la flèche et rétraction du balancier |
| Filtration | |
| Dans le réservoir | Crépine d'aspiration de 125 microns |
| Conduite de retour principale | Filtre de retour de 10 microns |

| CAPACITES | | |
|---------------------------------|--------|--------------------------|
| Réservoir de carburant | litres | 162 |
| Refroidissement moteur | litres | 28 |
| Huile moteur | litres | 14 |
| Système hydraulique | litres | 190 |
| Réservoir hydraulique | litres | 130 |
| Transmission (boîte) | litres | 1,0 |
| Différentiels de ponts (chacun) | litres | Avant = 18, arrière = 14 |
| Réducteur (chacun) | litres | 2,0 |

| PNEUMATIQUES | | | |
|---------------------------|----------------------------------|--------------------------|-----------------------------|
| | Pneumatiques doubles | Pneumatiques simples | Pneumatiques basse pression |
| Type | Pneumatiques 9.00 x 20 avec cale | Pneumatiques 405/70 x 20 | Pneumatiques 500/45 x 22,5 |
| Pression de gonflage | 7,0 bar | 4,0 bar | 3,8 bar |
| Indice de robustesse (PR) | 14PR | 16PR | 16PR |

| MOTEUR | |
|--------------------------------|--|
| Modèle | JCB EcoMAX 444 TCA-99 conforme aux normes européennes Etape IIIB/EPA Tier 4 Interim |
| Type | Moteur diesel 4 temps, 4 cylindres en ligne, injection directe, turbocompressé, refroidi par eau |
| Puissance nominale (ISO 14396) | 109 cv (81 kW) à 2 200 tr/min |
| Couple brut (ISO 14396) | 516 Nm à 1 500 tr/min |
| Cylindrée | 4,4 litres |
| Filtration d'air | Élément sec avec élément de sécurité secondaire et indicateur d'avertissement dans la cabine |
| Démarrateur | 12 V |
| Batteries | 12 V |
| Alternateur | 12 V, 150 ampères |

| SYSTEME D'ORIENTATION | |
|------------------------------------|--|
| Moteur d'orientation | Pistons axiaux |
| Frein de rotation | Freinage hydraulique et automatique à disque |
| Couple de rotation | 27,0 kNm |
| Vitesse de rotation de la tourelle | 8,9 tr/min |
| Boîtier d'orientation | Pignon 11 dents/couronne 84 dents |

| VITESSE DE TRANSLATION | |
|------------------------|--|
| Vitesse maxi. | 40 km/h |
| Force de traction | 45 kNm |
| Direction | Système entièrement hydraulique avec quatre roues directrices, deux roues directrices et marche en crabe |

| FREINS | |
|------------------------|--|
| Freins | Système de freinage à double circuit entièrement hydraulique avec relâchement positif des freins |
| Frein de stationnement | Sur transmission |
| Pente franchissable | 26,6 °/50 % maximum en continu |

DONNEES TECHNIQUES

POIDS OPERATIONNELS

Machine sans godet, avec un opérateur pesant 75 kg, 154 kg de carburant, des pneumatiques jumelés et un balancier de 2 000 mm

| | | Flèche monobloc 5,15 m | TAB |
|--|----|------------------------|--------|
| Sans lame, sans stabilisateurs | kg | 10 208 | 10 487 |
| Lame arrière parallèle | kg | 10 750 | 11 029 |
| Lame arrière radiale | kg | 10 695 | 10 974 |
| Stabilisateurs arrière | kg | 10 636 | 10 915 |
| Lame parallèle avant et stabilisateurs arrière | kg | 11 178 | 11 457 |
| Lame avant radiale et stabilisateurs arrière | kg | 11 123 | 11 402 |
| Stabilisateurs avant et arrière | kg | 11 064 | 11 343 |

COMBINAISONS GODET ET BALANCIER

| Options de godet | | Godet universel | | | | | | | |
|------------------------|----------------|--------------------------|--------------------------|--------------------------|--------------------------|--------------------------|--------------------------|--------------------------|--------------------------|
| Largeur du godet | mm | 250 | 300 | 400 | 450 | 500 | 600 | 800 | 900 |
| Capacité du godet | m ³ | 0,06 | 0,08 | 0,11 | 0,13 | 0,15 | 0,19 | 0,27 | 0,31 |
| Poids du godet | kg | 102 | 109 | 107 | 113 | 120 | 135 | 166 | 179 |
| Flèche monobloc 5,15 m | | | | | | | | | |
| 1,65 m | | <input type="checkbox"/> | <input type="checkbox"/> | <input type="checkbox"/> | <input type="checkbox"/> | <input type="checkbox"/> | <input type="checkbox"/> | <input type="checkbox"/> | <input type="checkbox"/> |
| 2,00 m | | <input type="checkbox"/> | <input type="checkbox"/> | <input type="checkbox"/> | <input type="checkbox"/> | <input type="checkbox"/> | <input type="checkbox"/> | <input type="checkbox"/> | <input type="checkbox"/> |
| 2,25 m | | <input type="checkbox"/> | <input type="checkbox"/> | <input type="checkbox"/> | <input type="checkbox"/> | <input type="checkbox"/> | <input type="checkbox"/> | <input type="checkbox"/> | <input type="checkbox"/> |
| TAB | | | | | | | | | |
| 1,65 m | | <input type="checkbox"/> | <input type="checkbox"/> | <input type="checkbox"/> | <input type="checkbox"/> | <input type="checkbox"/> | <input type="checkbox"/> | <input type="checkbox"/> | <input type="checkbox"/> |
| 2,00 m | | <input type="checkbox"/> | <input type="checkbox"/> | <input type="checkbox"/> | <input type="checkbox"/> | <input type="checkbox"/> | <input type="checkbox"/> | <input type="checkbox"/> | <input type="checkbox"/> |
| 2,25 m | | <input type="checkbox"/> | <input type="checkbox"/> | <input type="checkbox"/> | <input type="checkbox"/> | <input type="checkbox"/> | <input type="checkbox"/> | <input type="checkbox"/> | <input type="checkbox"/> |

= Poids des matériaux jusqu'à 2 000 kg/m³.

● = Poids des matériaux jusqu'à 1 600 kg/m³.

■ = Poids des matériaux jusqu'à 1 200 kg/m³.

Les informations ci-dessus peuvent varier selon l'état du sol et ne sont fournies qu'à titre indicatif.

PERFORMANCE OPERATIONNELLE – TAB

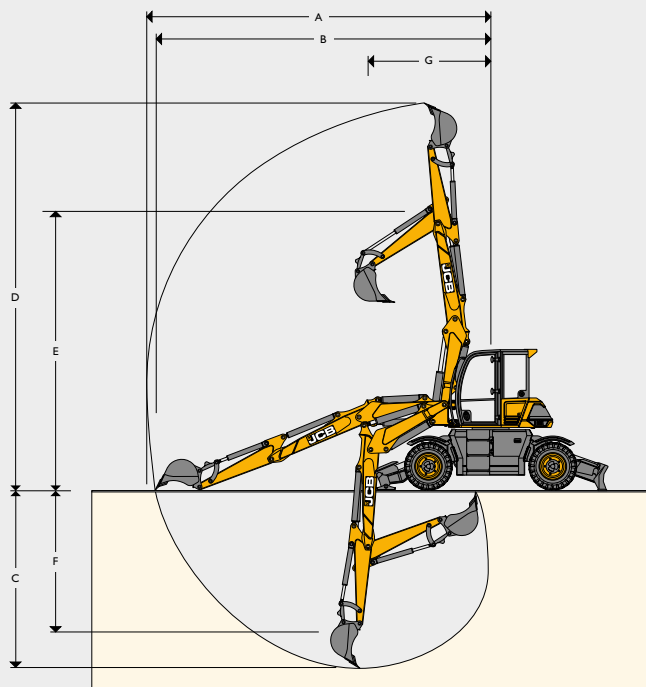





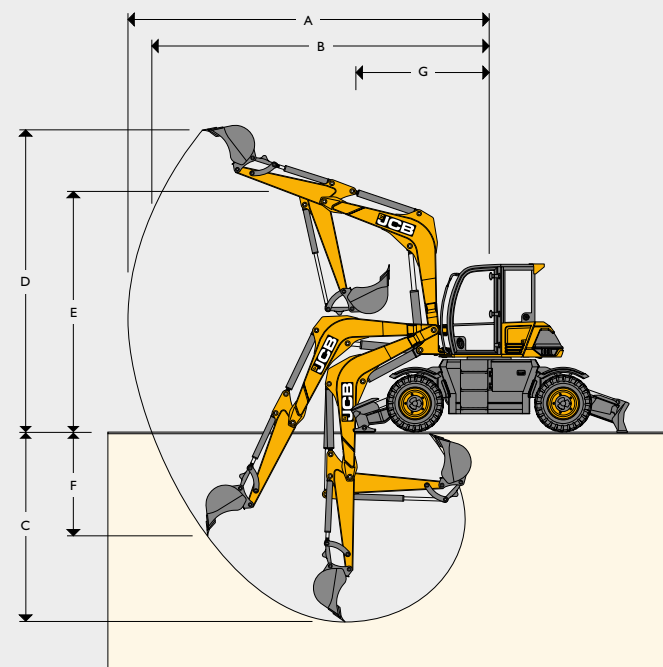



| Longueur du balancier | | 1,65 m | 2,0 m | 2,25 m | |
|-----------------------|--|--------|-------|--------|-------|
| A | Portée d'excavation maxi | mm | 7 420 | 7 770 | 8 020 |
| B | Portée maxi (au sol) | mm | 7 165 | 7 530 | 7 785 |
| C | Profondeur de fouille maxi | mm | 3 810 | 4 160 | 4 410 |
| D | Hauteur d'excavation maxi | mm | 8 195 | 8 545 | 8 795 |
| E | Hauteur de chargement maxi | mm | 6 380 | 6 720 | 6 965 |
| F | Profondeur de fouille maxi (paroi verticale) | mm | 3 000 | 3 315 | 3 540 |
| G | Rayon de giration mini | mm | 2 675 | 2 920 | 3 100 |
| | Déport de flèche à gauche | degrés | | 50 | |
| | Déport de flèche à droite | degrés | | 70 | |
| | Angle de rotation du godet | degrés | | 184 | |
| | Force de pénétration | kNm | 48,3 | 42,3 | 39 |
| | Force de cavage | kNm | | 60,2 | |

PERFORMANCE OPERATIONNELLE – MONOBLOC



| Longueur du balancier | | 1,65 m | 2,0 m | 2,25 m | |
|-----------------------|--|--------|-------|--------|-------|
| A | Portée d'excavation maxi | mm | 6 455 | 6 785 | 7 020 |
| B | Portée maxi (au sol) | mm | 6 085 | 6 445 | 6 695 |
| C | Profondeur de fouille maxi | mm | 3 370 | 3 720 | 3 970 |
| D | Hauteur d'excavation maxi | mm | 6 445 | 6 645 | 6 790 |
| E | Hauteur de chargement maxi | mm | 4 710 | 4 915 | 5 060 |
| F | Profondeur de fouille maxi (paroi verticale) | mm | 1 815 | 2 135 | 2 360 |
| G | Rayon de giration mini | mm | 2 645 | 2 685 | 2 715 |
| | Déport de flèche à gauche | degrés | | 50 | |
| | Déport de flèche à droite | degrés | | 70 | |
| | Angle de rotation du godet | degrés | | 184 | |
| | Force de pénétration | kNm | 48,3 | 42,3 | 39 |
| | Force de cavage | kNm | | 60,2 | |

| CAPACITES DE LEVAGE : BALANCIER DE 1,65 M AVEC STABILISATEURS ET LAME | | | | | | | | | | | | TAB |
|---|---|---|---|---|---|---|---|---|---|---|-------|-----|
| Portée | 3 m | | 4 m | | 5 m | | 6 m | | Capacité à portée maximale | | | |
| |  |  |  |  |  |  |  |  |  |  | | |
| Hauteur de position de la charge | kg | kg | kg | kg | kg | kg | kg | kg | kg | kg | mm | |
| 4,5 m | 1 765* | 1 730* | 2 130* | 2 165* | 1 840* | 1 850* | | 1 320 | 1 690* | 1 290 | 5 962 | |
| 3,0 m | | | 2 610* | 2 660* | 2 225* | 1 720 | 1 690* | 1 300 | 1 540* | 1 115 | 6 515 | |
| 1,5 m | | | 2 975* | 2 215 | 2 190* | 1 625 | 1 720* | 1 250 | 1 420* | 1 080 | 6 633 | |
| 0 m | | | 2 750* | 2 170 | 2 070* | 1 580 | 1 535* | 1 240 | 1 250* | 1 230* | 6 343 | |
| -1,0 m | 2 860* | 2 725* | 2 305* | 2 200* | 1 735* | 1 660* | | | 1 060* | 1 020* | 5 892 | |

| CAPACITES DE LEVAGE : BALANCIER DE 1,65 M A PARTIR DES PNEUMATIQUES | | | | | | | | | | | | TAB |
|---|---|---|---|---|---|---|---|---|---|---|-------|-----|
| Portée | 3 m | | 4 m | | 5 m | | 6 m | | Capacité à portée maximale | | | |
| |  |  |  |  |  |  |  |  |  |  | | |
| Hauteur de position de la charge | kg | kg | kg | kg | kg | kg | kg | kg | kg | kg | mm | |
| 4,5 m | 1 765* | 1 765* | 2 130* | 2 130* | 1 840* | 1 520 | | | 1 690* | 1 100 | 5 962 | |
| 3,0 m | | | 2 610* | 2 030 | 2 225* | 1 455 | 1 690* | 1 090 | 1 540* | 940 | 6 515 | |
| 1,5 m | | | 2 975* | 1 850 | 2 190* | 1 360 | 1 720* | 1 050 | 1 420* | 900 | 6 633 | |
| 0 m | | | 2 750* | 1 800 | 2 070* | 1 320 | 1 535* | 1 030 | 1 250* | 965 | 6 343 | |
| -1,0 m | 2 860* | 2 860* | 2 305* | 1 815 | 1 735* | 1 330 | | | 1 060* | 1 060* | 5 892 | |

 Capacité de charge avant et arrière.

 Capacité de levage sur 360°.

- Notes :
1. Pour obtenir les capacités de levage avec godet, soustraire le poids total du godet ou du godet et de l'attache rapide du chiffre indiqué.
 2. Les capacités de levage sont basées selon la norme ISO 10567, qui correspond à 75 % de la charge de basculement, ou 87 % de la capacité hydraulique (la plus faible étant prise en compte). Les capacités de levage marquées d'un astérisque (*) sont basées sur la capacité hydraulique.
 3. Les capacités de levage sont données la machine positionnée sur un terrain ferme et plat.
 4. Les capacités de levage peuvent être limitées par la réglementation locale. Consultez votre concessionnaire.

| CAPACITES DE LEVAGE : BALANCIER DE 2 M - LAME SEULEMENT | | | | | | | | | | | MONOBLOC |
|---|---|---|---|---|---|---|---|---|---|---|----------|
| Portée | 3 m | | 4 m | | 5 m | | 6 m | | Capacité à portée maximale | | |
| |  |  |  |  |  |  |  |  |  |  | |
| Hauteur de position de la charge | kg | kg | kg | kg | kg | kg | kg | kg | kg | kg | mm |
| 4,5 m | | | | | | | | | | | |
| 3,0 m | | | 1 690* | 1 690* | 1 665* | 1 665* | | | 1 705* | 1 705* | 5 879 |
| 1,5 m | | 3 960* | 2 620* | 2 620* | 2 100* | 2 100* | | | 1 870* | 1 870* | 5 966 |
| 0 m | 5 000* | 5 000* | 3 265* | 3 265* | 2 430* | 2 430* | | | 2 110* | 2 110* | 5 587 |
| -1,0 m | 4 995* | 4 995* | 3 305* | 3 305* | | | | | 2 315* | 2 315* | 5 014 |

| CAPACITES DE LEVAGE : BALANCIER DE 2,0 M A PARTIR DES PNEUMATIQUES | | | | | | | | | | | MONOBLOC |
|--|---|---|---|---|---|---|---|---|---|---|----------|
| Portée | 3 m | | 4 m | | 5 m | | 6 m | | Capacité à portée maximale | | |
| |  |  |  |  |  |  |  |  |  |  | |
| Hauteur de position de la charge | kg | kg | kg | kg | kg | kg | kg | kg | kg | kg | mm |
| 4,5 m | | | | | | | | | | | |
| 3,0 m | | | 1 690* | 1 690* | 1 665* | 1 665* | | | 1 705* | 1 180 | 5 845 |
| 1,5 m | | 3 060 | 2 620* | 2 010 | 2 100* | 1 440 | | | 1 870* | 1 105 | 5 978 |
| 0 m | 5 000* | 2 850 | 3 265* | 1 890 | 2 430* | 1 375 | | | 2 110* | 1 165 | 5 648 |
| -1,0 m | 4 995* | 2 835 | 3 305* | 1 850 | | | | | 2 315* | 1 335 | 5 121 |

 Capacité de charge avant et arrière.

Notes :

1. Pour obtenir les capacités de levage avec godet, soustraire le poids total du godet ou du godet et de l'attache rapide du chiffre indiqué.
2. Les capacités de levage sont basées selon la norme ISO 10567, qui correspond à 75 % de la charge de basculement, ou 87 % de la capacité hydraulique (la plus faible étant prise en compte). Les capacités de levage marquées d'un astérisque (*) sont basées sur la capacité hydraulique.
3. Les capacités de levage sont données la machine positionnée sur un terrain ferme et plat.
4. Les capacités de levage peuvent être limitées par la réglementation locale. Consultez votre concessionnaire.



Capacité de levage sur 360°.



UN CONSTRUCTEUR, PLUS DE 300 MODELES

Concessionnaire JCB le plus proche de chez vous

JCB HYDRADIG 110W

Puissance brute : 109 cv (81 kW) Poids opérationnel maxi. : 11 457 kg Vitesse de translation : 40 km/h

 JCB France | www.jcb.fr

JCB SAS - Zone d'activités - 3 rue du Vignolle - 95842 SARCELLES CEDEX
 Téléphone : 01 34 29 20 20 Télécopie : 01 39 90 93 66 Email : france.jcbmarketing@jcb.com
 Les dernières informations en date sur cette gamme peuvent être chargées sur : www.jcb.fr

©2009 JCB Sales. Tous droits réservés. Aucune partie de cette publication ne peut être reproduite, enregistrée dans un système de stockage de données ou transmise sous quelque forme ou par quelque moyen que ce soit, électronique, mécanique, photocopies ou autres, sans la permission préalable de JCB Sales. Toutes les références données dans cette publication en matière de poids opérationnels, dimensions, capacités et autres mesures de performances sont fournies à titre informatif uniquement et peuvent varier en fonction de la spécification exacte de chaque machine. Par conséquent, ne pas se baser sur ces données pour établir la pertinence d'un modèle pour une application particulière. Demandez systématiquement conseil à votre concessionnaire local. JCB se réserve le droit de procéder à des modifications sans préavis. Les illustrations et caractéristiques présentées peuvent inclure des équipements et des accessoires en option. Le logo JCB est une marque déposée de J.C. Bamford Excavators Ltd.



9999/5966 fr-FR 04/16 Edition 1

