

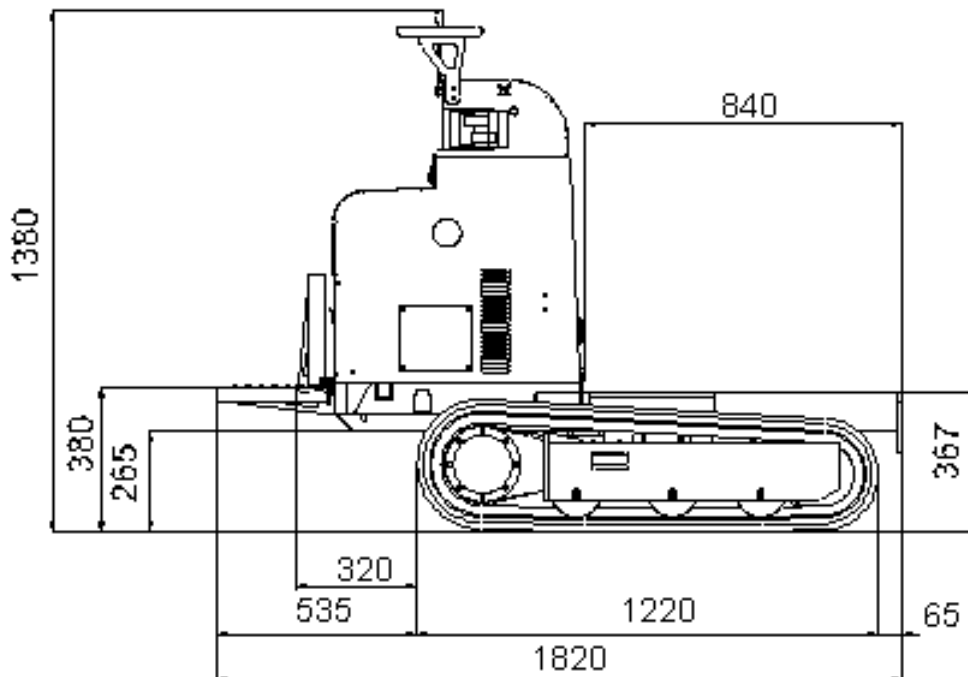

# MINIDUMPER HS1150

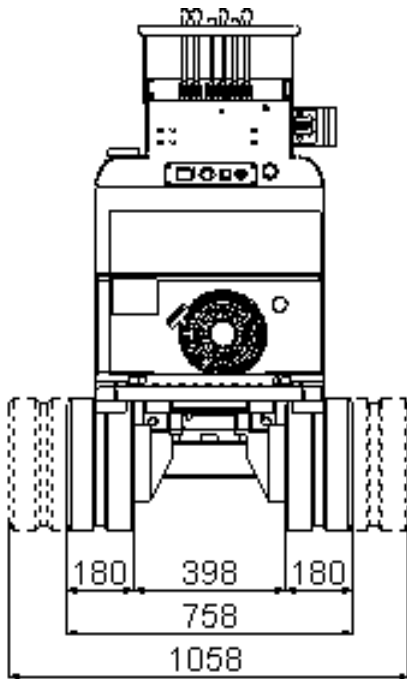

# MINIDUMPER HS1150

## Benzin Motor

Herstellerfirma ..... Honda  
 Modell ..... GX390  
 Anz. Zylinder und Hubraum ..... monozylindrisch 389 cc  
 Max. Bruttoleistung ..... 13 PS - 9,6 kw @ 3600 Dreh/min  
 Eichdrehzahl ..... 3500 Dreh/min  
 Elektrostart ..... 12 Volt  
 Leistungen ..... max. Neigung 20° (ungefähr 36,4%)  
 Geräuschpegel ..... Lwa 101 dB

## Diesel Motor

Herstellerfirma ..... YANMAR  
 Modell ..... L100AE  
 Anz. Zylinder und Hubraum ..... monozylindrisch 406 cc  
 Max. Bruttoleistung ..... 10 PS - 7,35 kw @ 3600 Dreh/min  
 Eichdrehzahl ..... 3500 Dreh/min  
 Elektrostart ..... 12 Volt  
 Leistungen ..... max. Neigung 20° (ungefähr 36,4%)  
 Geräuschpegel ..... Lwa 101 dB

## Ventilblock

Modell ..... Mechanisch

## Hydraulikpumpe

Anzahl u. Typ ..... n° 3 Zahnradpumpen  
 Ölleistung/Min. .... 16 l/min  
 Druck ..... 155 bar P1-P2 / 140 bar P3

## Hydraulikmotor

Typ ..... Orbital  
 Hubraum ..... 65 cc

## Raupenfahrwerk

Kettenspanner ..... mit Schmierfett  
 Herstellerfirma ..... Bridgestone  
 Abmessungen ..... 180 x 72 x 35 mm  
 Stützrollen pro Seite ..... 3 + Bahn  
 Fahrgeschwindigkeit ..... 2,6 - 4,0 km/h  
 Mit fixer Breite/Spurverbreiterung ..... 758 / 1058 mm  
 Tragfähigkeit (inkl. Anbaugerät ) ..... 1100 kg

Betriebsgewicht Benzinmotor Fahrwerk mit fixer Breite / Spurverbreiterung  
 (ohne Bediener) ..... 485 / 575 kg  
 Betriebsgewicht Dieselmotor Fahrwerk mit fixer Breite / Spurverbreiterung  
 (ohne Bediener) ..... 515 / 605 kg

Fassvermögen Benzintank ..... 6,5 lt  
 Fassvermögen Dieseltank ..... 5,5 lt