

MOTOR	
Fabricante/modelo	SCANIA / DC13 087A
Tipo	Motor diésel refrigerado por agua, de 4 ciclos, turboalimentado con refrigeración de aire, inyección directa y con control electrónico.
Potencia bruta	283 kW (380 kw) a 1800 rpm
Potencia neta	280 kW (376 kw) a 1800 rpm
Par máximo	180 kg.m (1,302 lb.ft) a 1300 rpm
Cantidad de cilindros	6
Diámetro x recorrido	130 mm (5.12") x 160 mm (6.30")
Desplazamiento	12,7 ℓ (775 cu in)
Relación de compresión	17.5 : 1
Filtro de aire	Elementos dobles secos de etapa de remolque
Alternador	24 V, 100 A
Batería	2 x 12 V; 1315 CCA
Motor de arranque	24 V; 6,0 kW

TRANSMISIÓN	
Tipo de convertidor de par	3 elementos, una sola etapa, una sola fase
Neumático	29,5 R25, ★, L3

* Cambio de potencia automático total, tipo de contraeje con cambio suave en rango y dirección. Convertidor de par correctamente emparejado al motor y la transmisión para una excelente capacidad de trabajo.

Velocidad de desplazamiento, km/h (mph)	T/M de 4 velocidades	T/M de 5 velocidades con embrague autoblocante
Hacia adelante		
1ª	6,1 (3.8)	6,1 (3.8)
2ª	11,4 (7.1)	11,8 (7.3)
3ª	17,9 (11.1)	18,3 (11.4)
4ª	36,5 (22.7)	26,8 (16.6)
5ª		40,0 (24.8)
Marcha atrás		
1ª	6,1 (3.8)	6,1 (3.8)
2ª	11,4 (7.1)	11,8 (7.3)
3ª	25,0 (15.5)	26,8 (16.6)

EJES	
Sistema de tracción	Sistema de tracción a las cuatro ruedas
Soporte	Eje delantero rígido y eje trasero oscilante
Oscilación de eje trasero	Oscilación ±12° del pasador central cargado
Reducción de cubo	Reducción planetaria en el extremo de la rueda
Diferencial	Convencional
Relación de reducción	27.0

DESCRIPCIÓN GENERAL			
Descripción	UNIDAD	HL980	HL980 XTD
Peso operativo	kg (lb)	31000 (68,430)	31700 (69,890)
Capacidad de la cuchara	Apilado	m ³ (yd ³)	5,6 (7.3)
	Al ras	m ³ (yd ³)	4,8 (6.3)
Fuerza de arranque de cuchara	kg (lb)	24640 (54,320)	23130 (50,993)
Carga de vuelco	Recta	kg (lb)	24000 (52,910)
	Giro completo	kg (lb)	20875 (46,020)

NEUMÁTICOS	
Tipo	Neumáticos de diseño de cargadora, sin tubos
Estándar	29,5 R25, ★, L3
Las opciones son	29,5-25, 22PR, L3 29,5-25, 28PR, L3 29,5-25, 28PR, L5 29,5 R25, ★, XHA2 26,5-25, 32PR, L3

SISTEMA HIDRÁULICO	
Tipo	Sistema hidráulico del sensor de carga
Bomba	Bomba de pistones de caudal variable, 397 ℓ/min
Válvula de control	2 correderas (cuchara, pluma) 3 correderas (cuchara, pluma, auxiliar)
Presión del sistema	280 kgf/cm ²
Circuito de elevación	La válvula ofrece cuatro funciones: Subida / Sujeción / Bajada / Flotación. Permite el ajuste del enganche automático en horizontal para obtener una elevación total.
Circuito de inclinación	La válvula ofrece tres funciones: Inclinación hacia atrás / Sujeción / Vuelco. Permite el ajuste del posicionador automático de la cuchara en el ángulo de carga deseado.
Cilindro	Tipo: Doble Nº de cilindros-diámetro x carrera: Elevación 2-180 mm (7.1") x 885 mm (34.8") Inclinación 1-200 mm (7.9") x 550 mm (21.7") Inclinación 1-200 mm (7.9") x 545 mm (21.5")
Tiempo de ciclo	Subir: 6,6 sec Volcar: 1,4 sec Bajar: 4,0 sec Total: 12,0 sec

FRENOS	
Frenos de servicio	Accionados hidráulicamente, los frenos de disco húmedos accionan el sistema de eje por eje independiente de las 4 ruedas. Autoajuste y freno de velocidad de rueda.
Freno de estacionamiento	Freno de liberación hidráulica accionado con resortes
Freno de emergencia	Cuando disminuye la presión del aceite de frenos, el testigo advierte al operador y se activa el freno de estacionamiento automáticamente.

SISTEMA DE DIRECCIÓN	
Tipo	Dirección articulada hidrostática de detección de carga
Bomba	Bomba de desplazamiento variable, 208 ℓ/min
Ajuste de válvula de escape	210 kgf/cm ²
Cilindro	Doble acción 2-105 mm (4.1") x 480 mm (18.9")
Ángulo de la dirección	40° de ángulo derecho e izquierdo, respectivamente

Características: Articulación del bastidor de punto central.
Columna de la dirección telescópica y de inclinación.

CAPACIDADES DE LLENADO DE SERVICIO	
Depósito de combustible	430 liters (113.6 Us gal)
Depósito DEF	45 ℓ (11.9 Us gal)
Sistema de refrigeración	50 ℓ (13.2 Us gal)
Cárter del cigüeñal	45 ℓ (11.9 Us gal)
Transmisión	43 ℓ (11.4 Us gal)
Eje delantero	51 ℓ (13.5 Us gal)
Eje trasero	40 ℓ (10.6 Us gal)
Depósito hidráulico	190 ℓ (50.2 Us gal)
Sistema hidráulico (con depósito incluido)	340 ℓ (89.8 Us gal)

DIMENSIONES

Todas las dimensiones son aproximadas.

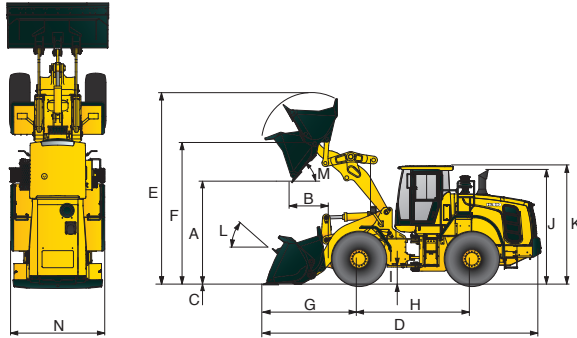

Descripción	UNIDAD	HL980	HL980 XTD
Tipo de cuchara	Borde cortante emperrado para uso general		
A. Distancia de descarga a altura máxima y ángulo de descarga de 45°.	mm (ft-in)	3300 (10' 9")	3615 (11' 10")
B. Alcance	Elevación total	mm (ft-in)	1500 (4' 11") (5.0')
	Altura de 7 ft	mm (ft-in)	2200 (7' 2") (8' 1")
C. Profundidad de excavación	mm (in)	105 (4.0")	115 (4.5")
D. Longitud general	en tierra	mm (ft-in)	9610 (31' 6") (32' 6")
	en transporte	mm (ft-in)	9510 (31' 2") (9870 (32' 4"))

Descripción	UNIDAD	HL980	HL980 XTD
E. Altura general (elevación completa)	mm (ft-in)	6430 (21' 1")	6750 (22' 1")
F. Altura máxima de pivote de cuchara	mm (ft-in)	4615 (15' 1")	4935 (16' 2")
G. Cobertura delantera	mm (ft-in)	3210 (10' 6")	3530 (11' 6")
H. Distancia entre ejes	mm (ft-in)	3700 (12' 1")	3700 (12' 1")
I. Distancia al suelo	mm (ft-in)	495 (1' 7.5")	485 (1' 7")
J. Altura sobre el escape	mm (ft-in)	3515 (11' 6.4")	3515 (11' 6.4")
K. Altura sobre la cabina	mm (ft-in)	3865 (12' 8")	3865 (12' 8")
L. Ángulo de retroceso	en tierra	grados	42
	en transporte	grados	47
M. Ángulo de descarga	grados	50	50
Círculo de distancia	mm (ft-in)	14980 (49' 1")	15295 (50' 2")
N. Ancho general	con cuchara	mm (ft-in)	3450 (11' 3") (3450 (11' 3"))
	sin cuchara	mm (ft-in)	3220 (10' 6") (3220 (10' 6"))
	cuchara	mm (ft-in)	3220 (10' 6") (3220 (10' 6"))

HL980/ DENSIDAD DE MATERIALES MANIPULADOS

Loose Material	Densidad del material
Earth/Clay	1,5 ~ 1,7 (2,528 ~ 2,865)
Sand and Gravel	1,5 ~ 1,7 (2,528 ~ 2,865)
Aggregate	25 ~ 76 mm (1" to 3 in)
	19 mm (0.75 in) and larger

HL980/ DENSIDAD DE MATERIALES MANIPULADOS

Brazo elevador	Cuchara	Tipo	m³ (yd³)	Densidad del material [t/m³]																
				0,9	1,0	1,1	1,2	1,3	1,4	1,5	1,6	1,7	1,8	1,9	2,0	2,1	2,2	2,3	2,4	2,5
Brazo elevador estándar	Uso general	Hoja de corte	6 (7.8)	6,9 m³ (9.0 yd³) 5,7 m³ (7.5 yd³)																
		2-Diente atornillado	5,8 (7.6)	6,7 m³ (8.8 yd³) 5,5 m³ (7.2 yd³)																
		Hoja de corte	5,6 (7.3)	6,4 m³ (8.4 yd³) 5,3 m³ (6.9 yd³)																
		Hoja de corte	5,4 (7.1)	6,2 m³ (8.1 yd³) 5,1 m³ (6.7 yd³)																
		2-Diente atornillado y borde segmentado	5,4 (7.1)	6,2 m³ (8.1 yd³) 5,1 m³ (6.7 yd³)																
		2-Diente atornillado	5,4 (7.1)	6,2 m³ (8.1 yd³) 5,1 m³ (6.7 yd³)																
Brazo elevador alto (XTD)	Uso general	2-Diente atornillado	5,2 (6.8)	6,0 m³ (7.8 yd³) 4,9 m³ (6.4 yd³)																
		Hoja de corte	6 (7.8)	6,9 m³ (9.0 yd³) 5,7 m³ (7.5 yd³)																
		2-Diente atornillado	5,8 (7.6)	6,7 m³ (8.8 yd³) 5,5 m³ (7.2 yd³)																
		Hoja de corte	5,6 (7.3)	6,4 m³ (8.4 yd³) 5,3 m³ (6.9 yd³)																
		Hoja de corte	5,4 (7.1)	6,2 m³ (8.1 yd³) 5,1 m³ (6.7 yd³)																
		2-Diente atornillado y borde segmentado	5,4 (7.1)	6,2 m³ (8.1 yd³) 5,1 m³ (6.7 yd³)																
		2-Diente atornillado	5,4 (7.1)	6,2 m³ (8.1 yd³) 5,1 m³ (6.7 yd³)																
		2-Diente atornillado	5,2 (6.8)	6,0 m³ (7.8 yd³) 4,9 m³ (6.4 yd³)																

115% 100% 95%

CABINA E INTERIOR	STD	OPT
Alternador, 100 A	●	
Alarmas, sonoras y visuales		
Obstrucción del filtro de aire	●	
Error de transmisión	●	
Tensión de la batería	●	
Presión del aceite del freno	●	
Presión del aceite del motor	●	
Freno de estacionamiento	●	
Nivel de combustible	●	
Temperatura del aceite hidráulico	●	
Temperatura del refrigerante	●	
Temperatura del aceite de la transmisión	●	
Presión del aceite del freno de servicio	●	
Nivel del refrigerante	●	
Alarma, auxiliar	●	
Baterías, PT		
1315 CCA, 12 V, (2)	●	
Indicadores		
Temperatura del refrigerante del motor	●	
Nivel de combustible	●	
Velocímetro	●	
Temperatura del aceite de la transmisión	●	
Indicadores luminosos		
Bloqueo de T/C	●	
Luz de carretera	●	
Intermitente	●	
Dirección de la palanca de mando FNR		●
Corte de piloto	●	
Pantalla LCD		
Código de fallo y reloj	●	
Contador de horas de funcionamiento	●	
RPM del motor	●	
Intervalo de cambio de la transmisión	●	
Indicador	●	
Distancia y tiempo de trabajo	●	
Temperatura (refrigerante, aceite hidráulico, aceite de T/M)	●	
Sistema de iluminación		
Luz de techo LED	●	
2 luces de freno y traseras	●	
4 intermitentes	●	
Luces de freno (contrapeso)	●	
2 faros en la columna delantera	●	
2 luces de trabajo en el techo delantero	●	
4 luces de trabajo en el techo delantero, 2 luces de trabajo en el techo trasero		●
4 luces de trabajo (bi-xenón) en el techo delantero, 2 luces de trabajo en el techo trasero		●
4 luces de trabajo (LED) en el techo delantero, 2 luces de trabajo (LED) en el techo trasero		●
2 luces de trabajo en la rejilla	●	
Interruptores		
Emergencia	●	
Encendido	●	
Estacionamiento	●	
Interruptor principal de la batería	●	
FNR	●	
Diferencial, bloqueo	●	
Prueba de dirección secundaria		●
Corte de piloto	●	
Interruptores de membrana en pantalla		
Luz principal	●	
Luz de trabajo	●	
Engrasado automático		●
Acoplamiento rápido		●
Control de conducción	●	
Carga de trabajo	●	
Lámpara de baliza		●
Limpiaaparabrisas trasero	●	
Calefacción de espejo		●
Posición automática	●	
Modulación fina		●
Cabina (con supresión de ruido y presurizada) con		
Encendedor y cenicero	●	
Gancho para ropa	●	
Control de climatizador automático		
Aire acondicionado y calefacción	●	
Desempañador	●	

CABINA E INTERIOR	STD	OPT
Limpia y lavaparabrisas intermitente, delantero y trasero	●	
Asiento		
Cinturón de seguridad retráctil de 2 in y suspensión mecánica ajustable	●	
Cinturón de seguridad retráctil de 2 in y suspensión mecánica ajustable (con calefacción)		●
Cinturón de seguridad retráctil de 2 in y suspensión neumática ajustable (con calefacción)		●
Cinturón de seguridad retráctil de 3 in y suspensión mecánica ajustable (con calefacción)		●
Cinturón de seguridad retráctil de 3 in y suspensión neumática ajustable (con calefacción)		●
Espacio de almacenamiento personal		
Caja de consola	●	
Sujetador, vaso y lata	●	
Espejos retrovisores (1 interior)	●	
Espejos retrovisores (2 exteriores)	●	
Espejos retrovisores (2 exteriores, calefactados)		●
Columna de la dirección, telescópica y de inclinación	●	
Volante con perilla	●	
Parasol enrollable (ventanilla delantera)	●	
Parasol enrollable (ventanilla trasera)	●	
Cristal de seguridad matizado	●	
Cabina de una puerta	●	
Bolsillo para revistas	●	
Pedales		
Un pedal de acelerador	●	
Un pedal de freno	●	
Pedal de freno doble		●
Reproductor de radio/USB	●	
Alfombrilla de goma para el suelo	●	
Reposamuñecas	●	
Convertidor de CC de 24 a 12 voltios (20 A)		●
MOTOR		
Motor, SCANIA, DC13 087A		
Tier 4 Final / Stage 4	●	
Filtro de aire con sistema automático de expulsión de polvo	●	
Protección de lluvia, admisión de aire del motor	●	
Prefiltro de aire de 3 etapas		●
Módulo de emisiones limpias		
DOC y SCR	●	
Recinto del motor, bloqueable	●	
Bomba de cebado de combustible del motor	●	
Indicador de varilla del nivel de aceite del motor	●	
Anticongelante	●	
Indicador de mirilla del nivel de refrigerante	●	
Cubierta del ventilador	●	
Separador de agua/combustible (retorno)	●	
Calentador de combustible	●	
Radiador	●	
TREN DE POTENCIA		
Frenos: Servicio, disco húmedo encerrado	●	
Freno de estacionamiento	●	
Convertidor de par	●	
Transmisión F4/R3, controlada por ordenador, con características de cambio suave electrónico, cambio automático y reducción de marcha incluidas		●
Transmisión con 5 marchas hacia delante y 3 hacia atrás, embrague de bloqueo y termostato	●	
Nivel de mirilla de aceite de la transmisión	●	
Enfriador del aceite de la transmisión	●	
Enfriador del aceite de la transmisión con termostato		●
Diferencial de bloqueo hidráulico (delantero)	●	
Eje convencional (trasero)	●	
Eje para trabajo pesado (delantero, trasero)		●

TREN DE POTENCIA	STD	OPT
Diferencial de deslizamiento limitado (delantero, trasero)		●
Sistema de refrigeración del eje		●
Tires		
29,5 R25, ★ L3	●	
29,5-25, 22PR, L3		●
29,5-25, 28PR, L3		●
29,5-25, 28PR, L5		●
29,5 R25, ★, XHA2		●
26,5-25, 32PR, L3		●
Limitador de velocidad de desplazamiento (20-40 km/h)		●
SISTEMA HIDRÁULICO		
Expulsión de pluma, automática	●	
Posicionador de cuchara, automático	●	
Tomas de presión de diagnóstico	●	
Indicador visual del nivel de aceite hidráulico	●	
Enfriador de aceite hidráulico	●	
Control hidráulico, 2 cucharas	●	
Control hidráulico, 3 cucharas	●	
Control de palanca de mando (control EH)	●	
Control de palanca/eje único (control EH)		●
Dirección de la palanca de mando		●
Sistema de control de conducción	●	
Sistema de dirección secundaria	●	
Tubería adicional para la función auxiliar		●
Tubería de acoplamiento rápido		●
Sistema de engrasado automático		●
OTROS		
Barra de bloqueo de articulación	●	
Contrapeso	●	
Contrapeso opcional		●
Cerraduras en cabina y puerta, una llave	●	
Puertas, acceso de servicio (bloqueo)	●	
Barra de remolque con pasador	●	
Ubicado ergonómicamente y resistente al deslizamiento, izquierdo y derecho	●	
Pasamanos	●	
Escaleras	●	
Plataformas	●	
Peldaños	●	
Ganchos de elevación y sujeción	●	
Varillaje de la cargadora, sellado	●	
Diseño de barra en Z	●	
Bloqueo de protección contra vandalismo	●	
Kit de herramientas		●
Diente, 1 pieza, tipo empernado	●	
Diente, 2 piezas, tipo empernado		●
Hoja de corte atornillada		●
Horquillas para palés		●
Protectores		
Cárter del cigüeñal	●	
Transmisión	●	
Fenders (front / rear)	●	
Guardabarros	●	
Calzo de rueda	●	
Luz y placa de matrícula		●
Hi-Mate (sistema de gestión remota)	●	
Cámara de visión trasera	●	
SEGURIDAD		
Luz de baliza, giratoria		●
Extintor de fuego		●
Traje de operario		●

STD = Estándar
OPT = Opcional

* El equipamiento estándar y opcional puede variar. Póngase en contacto con su distribuidor de Hyundai para obtener más información. La máquina puede variar en función de los estándares internacionales.

* Las fotos pueden incluir accesorios y equipo opcional que no estén disponibles en su región.

* Los materiales y las especificaciones están sujetos a cambios sin previo aviso.

* Todas las medidas imperiales se han redondeado a la libra o pulgada más cercana.