

HANGSCHLEPPER

GRIP4[®]

Das Multitalent –
Souverän und sicher in
allen Lagen.

KRAFTVOLL



GELÄNDEGÄNGIG



KOMFORTABEL



SAUERBURGER

MASCHINEN - AUS DER PRAXIS - FÜR DIE PRAXIS

SOUVERÄN UND SICHER IN ALLEN (HANG)LAGEN.

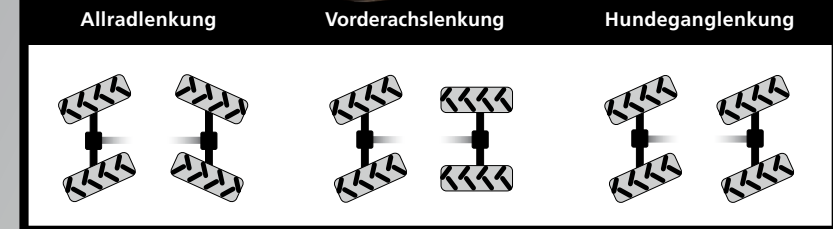

GRIP 4

Auch sehr steile Hanglagen bringen den SAUERBURGER GRIP 4 nicht aus der Fassung.

Seine hydraulische Allradlenkung mit drei Lenkungsvarianten ermöglicht sehr gute Wendigkeit. Er schöpft seine Kraft aus einem 95 PS starken, 4-Zylinder-Turbomotor. Bedingt auch durch die optimale Gewichtsverteilung ist die Maschine sehr steigfähig und geländegängig.

Der 2-stufige hydrostatische Fahrtrieb gewährleistet eine optimale Kraftübertragung und schont durch sein ruckfreies Fahren und ein Längsdifferential die Grasnarbe. Darüber hinaus stehen in dem Fahrzeug 4 Modi zur Verfügung.

Hoher Komfort

In der sehr komfortablen Kabine behält der Fahrer in allen Situationen die Übersicht und er ist durch den geprüften Sicherheitsrahmen bestens geschützt. Getönte Scheiben verhindern eine zu starke Sonnenbestrahlung. Die Bedienung mit dem Multifunktionshebel und den ergonomisch angeordneten Elementen geht leicht von der Hand. Der Bordcomputer mit dem großen Monitor versorgt den Fahrer mit allen nötigen Informationen.

Leichter Geräteanbau

Der Geräteanbau an die Front- oder Heckhydraulik geht dank seitlich verschiebbarem Front-Dreipunktbock und Schnellkupplern hinten sehr bequem. Die große Hubkraft von bis zu 2000 daN ermöglicht auch ein Anbau von schwereren Geräten. Die selbstregelnde Geräteentlastungssteuerung unterstützt die

Traktion und Steigfähigkeit. Um bei Straßenfahrten Schwingungen an der Fronthydraulik zu minimieren, ist eine „Schwingungstilgung“ eingebaut.

Wertvoll für viele Einsatz-Jahre

Der Besitzer oder Fahrer eines SAUERBURGER GRIP 4 wird sich auch über die robuste Chassis und auf lange Lebensdauer ausgelegte Maschine freuen. Gute Zugänglichkeit zu allen Aggregaten unterstützen den Service und erhalten für viele Jahre dessen Wert.



TECHNISCHE DATEN

MOTOR

- 4-Zylinder-Turbo-Motor Perkins 854E-E34TA
- 70 kW / 95PS bei 2200 U/min nach ECE R 24
- max. Drehmoment 395 Nm bei 1400 U/min.
- Commonrail elektronische Direkteinspritzung mit 3.4l Hubraum
- Abgasstufe III B

GETRIEBE

- Stufenlos hydrostatischer Antrieb über Axialkolbenverstellpumpe
- Stufenloser Hydraulikmotor mit nachgeschaltetem 2-Gang-Getriebe
- Zuschaltbare automotiv Steuerung

GESCHWINDIGKEITEN

- Gelände 0-10 / 0-20 km/h
- Strasse 0-16 / 0-40 km/h

ACHSANTRIEB

- Serienmässiger Allradantrieb mit sperrbarem Längsdifferential
- Elektrohydraulisch betätigte 100%ige Differenzialsperren auf Vorder- und Hinterachse wirkend

LENKUNG

- Hydraulische Allradlenkung mit 3 Lenkungsarten: Frontlenkung, Allradlenkung und Hundeganglenkung
- Wechsel der Lenkungsart beliebig mit automatischer Erfassung + Synchronisation der Radstellung über Induktivsensoren und Absolutwertgeber
- Verstellung der Hinterachslenkung nach Bedarf, überwiegend bei Hangarbeiten, mit automatischer Rückstellung auf Knopfdruck

KABINE

- Staubdichte Vollsichtkomfortkabine
- vibrations- und lärmgedämpft
- mit Sicherheitsrahmen (geprüft nach 79/622/EWG)
- Ausstellbare Seitentüre
- Heckscheibe gewölbt und ausstellbar
- Getönte Scheiben
- Klimaautomatik
- Luftgefederter Komfortsitz mit Stoffbezug

Fronthydraulik

- 3-Punkt wahlweise Kat. I oder Kat. II
- Frontdreipunktbock hydr. parallel verschiebbar
- Max. Hubkraft 2000 daN bei 175 bar
- Mit selbstregelnder Entlastungssteuerung und automatischer Kalibrierung
- Schwingungstilgung für Straßenfahrt

Heckhydraulik

- 3-Punkt-Schnellkupplerfangtaschen Kat. II
- Spindelverstellbare Hubstreben
- max. Hubkraft 1900 daN bei 175 bar

ABMESSUNGEN

Länge	3960 mm
Breite mit Einfachbereifung	2200 mm
Breite mit Doppelbereifung	2500 mm
Höhe	2080 mm
Wendekreisradius mit Allradlenkung	1470 mm
Radstand	2300 mm

GEWICHT

Leergewicht	3350 kg
Zulässige Vorderachslast	5000 kg
Zulässige Hinterachslast	5000 kg
Zulässiges Gesamtgewicht	6000 kg
Anhängelast ungebremst max.	2500 kg
Anhängelast gebremst max.	6000 kg

STÜTZLAST MAX.

2000 kg

FÜLLMENGEN

Kraftstoffvorrat	75 Liter
Hydraulikölvorrat	48 Liter

ZUSATZAUSRÜSTUNGEN

- Doppelräder 7.50-18 inkl. Schnellverschluss
- Entlastungssteuerung Heckhydraulik
- Schwingungstilgung für Heckhydraulik
- Seitentüre mit Drehfenster

ZUSATZHYDRAULIK

vorne:

- 1 x DW mit Schwimmstellung umschaltbar auf EW
- 1 x DW
- 1 x EW gerastet mit regelbarem Stromteiler
- 1 x druckloser Rücklauf

hinten:

- 1 x EW gerastet mit Schwimmstellung
- 1 x DW mit Schwimmstellung
- 1 x EW gerastet mit regelbarem Stromteiler
- 1 x druckloser Rücklauf

BEREIFUNGSVARIANTEN

Standard:

- Bereifung 425/50 R18 Alptrak v. Starco

Optional:

- Bereifung 500/45 R20 mit AS Profil

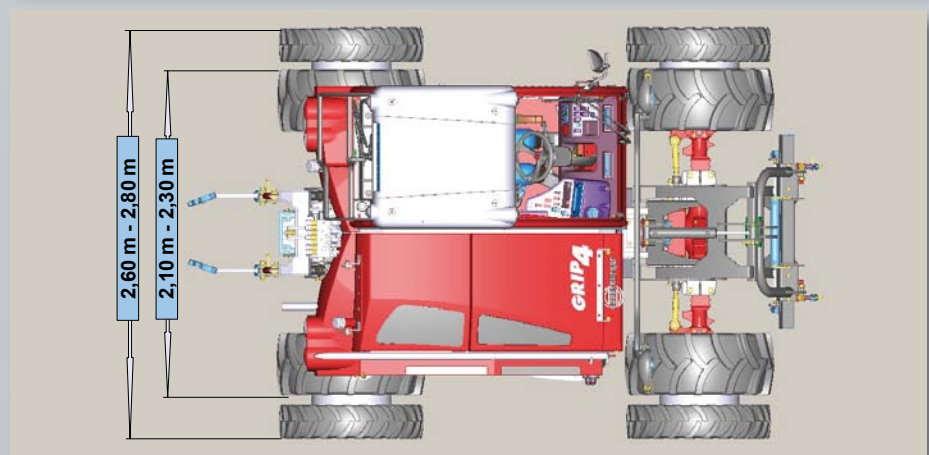
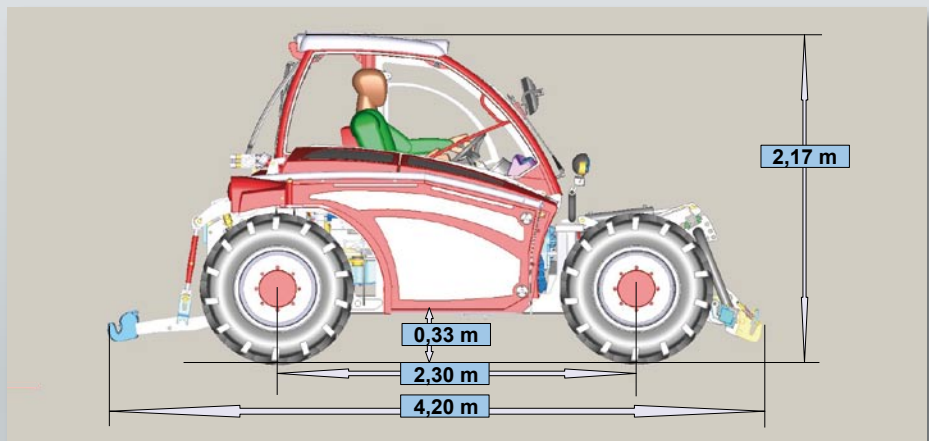

Alle Angaben und Abbildungen sind annähernd und unverbindlich. Konstruktionsänderungen behalten wir uns jederzeit vor.

Im Bürgerstock 3 D - 79241 Wasenweiler Tel. 07668 - 90320 Fax - 7802

info@sauerburger.de

www.sauerburger.de