

Girofalciatrici portate

GMD SERIE 10
GMD SERIE 100



www.kuhn.com



be strong, be **KUHN**

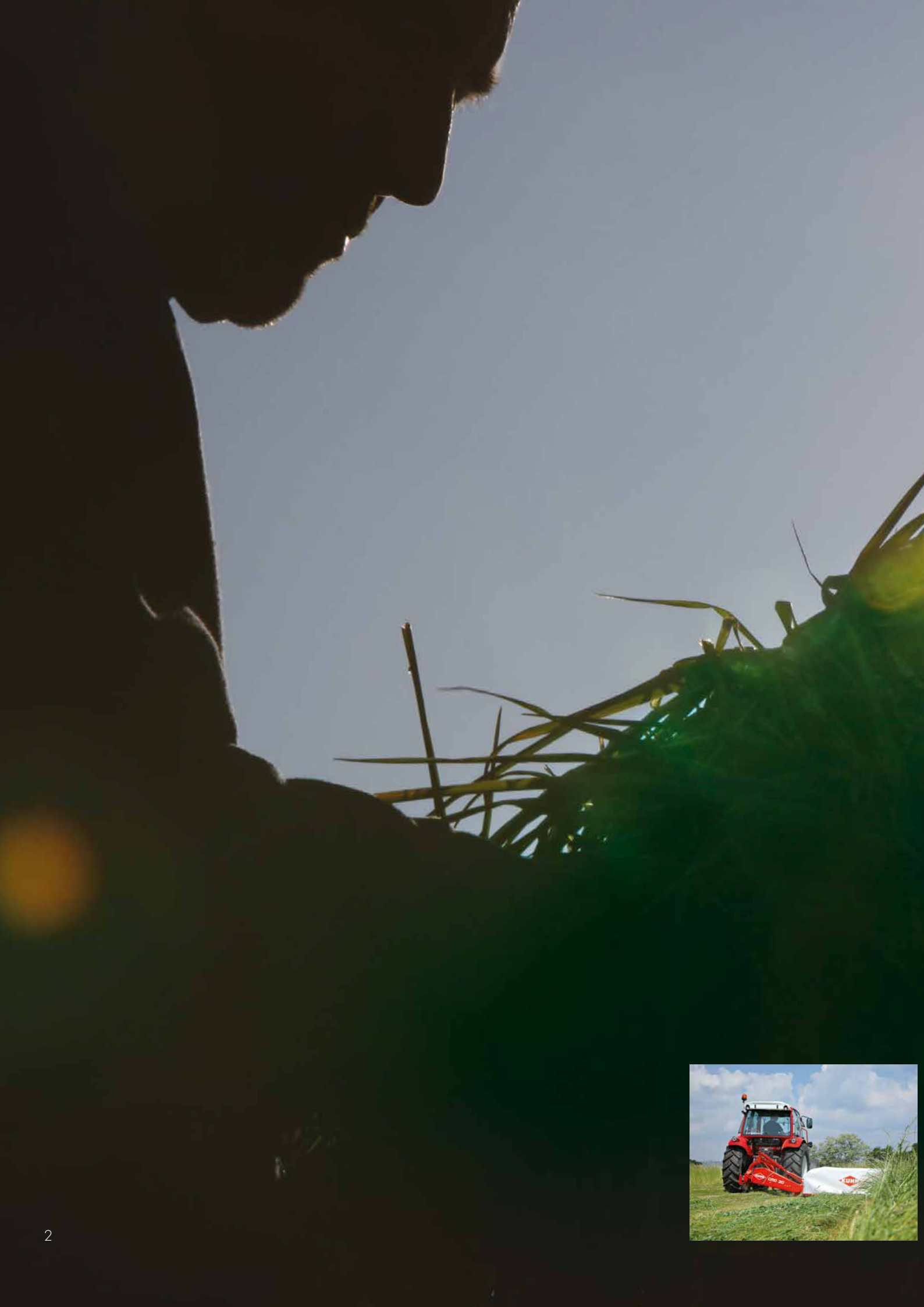

GMD	16	20	24	28
GMD	240	280	310	350

LA NUOVA GENERAZIONE DI GIROFALCIATRICI KUHN: BENEFICIATE DI UNA LUNGA ESPERIENZA!

In tutte le aziende efficienti, oggi si è consapevoli dell'importanza della qualità del foraggio per il bestiame. Tutta l'energia raccolta con il foraggio si traduce in una migliore produttività ed in ricavi più elevati.

COME PRODURRE UN FORAGGIO DI ALTA QUALITÀ

Con le girofalciatrici KUHN potete contare su tecnologie che vi aiutano a raccogliere un foraggio pulito, e a preservare il manto vegetale. Le funzioni della macchina consentono di ottimizzare il trasporto e anche la pressione al suolo durante il lavoro.

COME RISPARMIARE TEMPO E LAVORARE IN TUTTA SERENITÀ

L'affidabilità della barra di taglio della Serie 100 è una garanzia di lunga durata e di risparmio di tempo. I componenti importanti, come l'attacco della gamma GMD 100, sono stati rinforzati. La stabilità della macchina è così migliorata.

Le GMD KUHN Serie 10 e 100 in breve:

	Larghezza di lavoro (m)	Barra di taglio	Fissaggio dei coltelli
GMD 16	1,60	Serie 100	bulloni
GMD 20	2,00	Serie 100	bulloni
GMD 24	2,40	Serie 100	bulloni
GMD 28	2,80	Serie 100	bulloni
GMD 240	2,40	Serie 100	FAST-FIT o bulloni
GMD 280	2,80	Serie 100	FAST-FIT o bulloni
GMD 310	3,10	Serie 100	FAST-FIT o bulloni
GMD 350	3,51	OPTIDISC	FAST-FIT o bulloni





UN FORAGGIO DI ALTA QUALITÀ

Il valore del foraggio nella razione non è mai stato così importante. Soprattutto in un contesto in cui i prezzi dei concentrati sono alti e le necessità di alta produttività e redditività nella produzione di latte e di carne non possono essere ignorate.

Lo sfalcio è la prima importante fase del processo di raccolta del foraggio. Si possono sfruttare diverse opzioni, al fine di ottenere un foraggio con il valore nutritivo ottimale. Le girofalciatrici KUHN si sono evolute, per raccogliere tutto il potenziale nutritivo del foraggio. Tali sviluppi sono nati dall'ascolto attento delle esigenze degli agricoltori, che sono state tradotte nelle soluzioni più adatte. Qui potete scoprirne alcune.

Scoprite tutta l'esperienza che KUHN può offrirvi in questo settore, visitando il sito internet forage.kuhn.com



FALCIATE ALL'ALTEZZA GIUSTA

- Nel foraggio vengono introdotte meno impurità. Non soltanto durante il taglio, ma in tutte le fasi della raccolta.
- La giusta altezza di taglio è importante per favorire le specie di elevato valore foraggero. Se il taglio è troppo vicino al suolo, possono svilupparsi specie infestanti indesiderate.
- Il rendimento e la produttività dei prati migliorano se si preserva la cotica erbosa. Quest'ultimo contiene le riserve di zuccheri della pianta necessari per la ricrescita.



TAGLIO PULITO E REGOLARE GARANTITO

Il doppio taglio deve essere evitato perché provoca perdite di foglie e danneggia il foraggio, che rischia così di essere attaccato da parassiti. Dunque, la concezione della barra di taglio e dei dischi deve favorire il flusso del foraggio verso l'andana evitando di incorporare del terriccio.

LE SOLUZIONI KUHN

Un'altezza di taglio ideale e regolare è ottenibile tramite una semplice azione di regolazione sul terzo punto. Sono disponibili in opzione delle slitte sopraelevate, per altezze di taglio maggiori.

Una speciale concezione dell'unità di taglio

- I coltelli assicurano un taglio di grande qualità, pulito e regolare.
- I dischi ovali, la forma compatta e aerodinamica della barra di taglio riducono l'accumulo di terra e di detriti.



TÀ

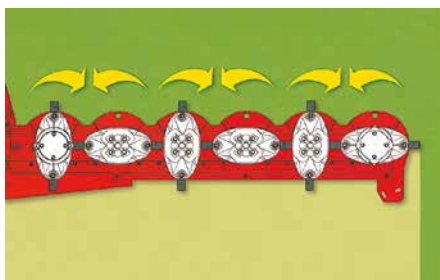

FALCIATE L'ERBA, NON SMINUZZATELA

L'erba tagliata una sola volta deve essere rapidamente evacuata verso l'andana. Il ritaglio ne aumenta le perdite, ritarda la ricrescita ed aumenta l'assorbimento di potenza.

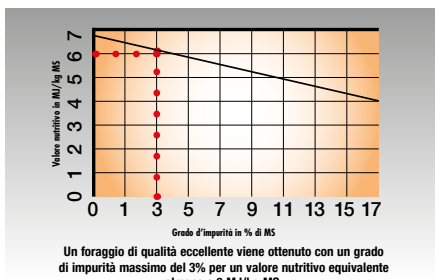

PRESERVATE IL PRATO

Più il prato è produttivo, più è sensibile ai danneggiamenti. Perciò è essenziale preservare il manto vegetale. Altrimenti si sviluppano le specie a radice profonda, spesso indesiderate (Rumex, dente di leone ecc.), introducendo impurità nel foraggio.



FALCIATE AL MOMENTO GIUSTO

In particolar modo per l'insilato, una raccolta al giusto stadio consente di preservare tutto il valore delle piante foraggere: zuccheri, proteine, minerali e sostanza secca. Per preservare la qualità del foraggio è importante intervenire nel momento giusto, cioè allo stadio vegetativo adeguato e nelle condizioni meteorologiche adatte.

Rotazione convergente dei dischi

Sulle girofalciatrici KUHN ciascuna coppia di dischi è azionata con un senso di rotazione convergente. State tranquilli, nessun taglio danneggerà il vostro foraggio.

Un adattamento perfetto ai dislivelli del terreno

- La barra di taglio è posizionata vicino alle ruote del trattore. E' la sicurezza di un adattamento rapido al passaggio su terreni irregolari.
- Il montaggio ottimale della sospensione assicura l'equilibrio ideale della barra di taglio.
- Regolazione precisa della pressione al suolo. La zona di accostimento è così preservata, evitando la contaminazione del foraggio.

- La stabilità della macchina consente anche velocità di lavoro elevate.
- Superamento d'andana e svolte di fine campo facilitate grazie al sollevamento mediante cilindro integrato (GMD da 240 a 310).
- Larghezza di taglio adatta alla superficie da falciare.

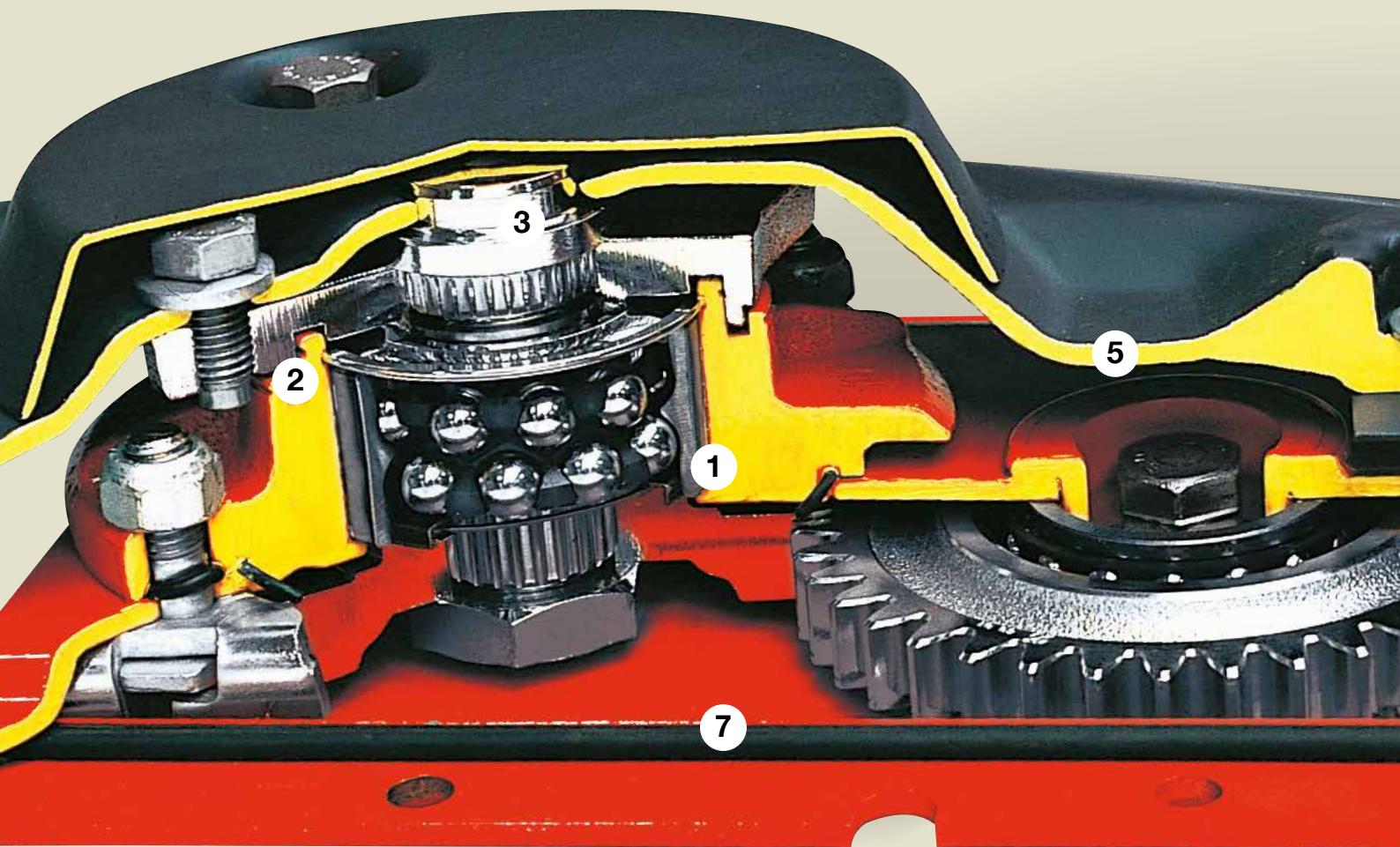

Viste dall'esterno, certe falciatrici a dischi sembrano simili ad una girofalciatrice KUHN. Ma quello che conta è all'interno. Gli standard di progettazione e fabbricazione di KUHN garantiscono una lunga durata di vita ed un utilizzo sempre affidabile. Non esitate ad affidarvi ai vantaggi della barra di taglio Serie 100.

- 1. Per sopportare gli sforzi più elevati:** cuscinetti speciali ad alta resistenza alloggiati in supporti indeformabili.
- 2. Longevità aumentata:** cuscinetti simmetrici rispetto all'asse degli sforzi subiti dal disco al lavoro. Questa posizione ottimale migliora l'equilibrio dei carichi.
- 3. Protezione in caso di urto contro un ostacolo:** il sistema PROTECTADRIVE è concepito per proteggere il complesso d'ingranaggi. Limita anche il rischio di interruzioni prolungate del lavoro in piena stagione.
- 4. Grande resistenza all'usura:** le viti di fissaggio dei coltelli sono interamente protette. Per una maggiore sicurezza, gli alloggiamenti delle viti in acciaio forgiato vengono saldati sui dischi.
- 5. Minimo rischio d'usura o deformazione:** le viti dei pignoni sono protetti all'interno di alloggiamenti in acciaio trattato. Il giusto allineamento è garantito senza rischi di torsione.
- 6. Affidabilità a lungo termine:** ingranaggi di grande diametro in acciaio forgiato ad alta precisione, con dentatura rinforzata.
- 7. Tenuta stagna perfetta:** guarnizione OR di alta qualità alloggiata tra i due semi-carter della barra di taglio.



TEMPI DI FERMO MACCHINA RIDOTTI AL MINIMO

- Il supporto del disco può essere rimosso o montato rapidamente e facilmente. Un'eventuale riparazione si effettua dall'esterno e a costi ridotti. Il tempo di fermo macchina è ridotto.
- In tutta sicurezza in caso d'urto contro un ostacolo: i prigionieri filettati dei supporti dei dischi sono solidamente connessi al semi-carter superiore. Nessun punto debole, né rischi di rottura.

GUARDATE PIÙ DA VICINO IL COMPONENTE PRINCIPALE DELLE GIROFALCIATRICI KUHN

4



Fissaggio FAST-FIT:

i coltelli possono essere sostituiti rapidamente



Fissaggio con bulloni



FAST-FIT O BULLONI = IL FISSAGGIO DEI COLTELLI SICURO AL 100%

Le girofalciatrici GMD da 240 a 350 possono essere munite del sistema di fissaggio rapido dei coltelli FAST-FIT. nella sua progettazione, tutto è stato effettuato per garantire una sicurezza equivalente al fissaggio con bulloni.

3 GARANZIE IN PIÙ

- Una potente lama a molla assicura una pressione costante sul perno di tenuta del coltello.
- I perni di tenuta del coltello dispongono di una sede protettiva che offre maggiore sicurezza.
- La lama a molla può essere deformata solamente verso il basso solo quando si trova sopra alla al punto predisposta sulla slitta. Così quando il disco è in rotazione non vi è alcun rischio d'apertura. Allo scopo di limitare i costi di manutenzione, il perno di tenuta e la lama molla possono essere sostituite separatamente.

La qualità del taglio resta eccellente, grazie alla compattezza della barra di taglio ed alla forma esclusiva dei coltelli che passano vicinissimi alle slitte di protezione.

DESIGN SEMPLICE, TAGLIO ECCELLENTE

Le GMD Serie 10 sono una nuova evoluzione delle girofalciatrici KUHN esistenti. Sono adatte alle aziende di medie e piccole dimensioni. Queste macchine, con larghezze di lavoro da 1,60 a 2,80 m, uniscono una struttura semplice a numerosi equipaggiamenti. E' così garantito un taglio pulito e regolare. Tutti i modelli sono muniti della robusta ed efficiente barra di taglio Serie 100.



MOLLA DI ALLEGGERIMENTO PER UN ADATTAMENTO PRECISO AL PROFILO DEL SUOLO

La molla di alleggerimento consente un adattamento preciso della pressione al suolo della barra di taglio secondo le variazioni del terreno. Il suo grado di tensione è determinato dall'altezza d'attacco della macchina, mediante il sollevamento del trattore.



UN'UNITÀ DI TAGLIO ARTICOLATA PER SEGUIRE DA VICINO IL PROFILO DEL TERRENO

L'unità di taglio articolata segue il profilo del terreno con la massima precisione, anche nel taglio lungo pendenze o scarpate.



DISINNESTO DI SICUREZZA

In caso d'urto contro un ostacolo, il disinnesto di sicurezza provoca l'arrestamento parziale del gruppo di taglio. L'impatto con l'ostacolo è significativamente ridotto. Il dispositivo viene ripristinato con una semplice retromarcia.



COME GARANTIRE UN TAGLIO PULITO E REGOLARE?

LA BARRA DI TAGLIO SEGUE Istantaneamente i Cambiamenti del Suolo

La distanza tra la barra di taglio e le ruote posteriori del trattore è ridotta. Il gruppo di taglio reagisce rapidamente alle variazioni del suolo. L'altezza di taglio rimane così uniforme.



VELOCE E COMPLETA EVACUAZIONE DEL FORAGGIO

La particolare forma dei dischi favorisce la rapida evacuazione del foraggio. Si evita così il ritaglio degli steli. I coltelli sono fissati ai dischi mediante bulloni.



ANDANE PERFETTAMENTE FORMATE

La ruota andanatrice è montata dietro al disco raggruppatore esterno a cono. Essa separa il foraggio falciato da quello ancora in piedi. In questo modo le ruote di destra del trattore non passano sopra l'erba falciata. I vantaggi della ruota andanatrice rispetto alla lamiera:

- si integra interamente sotto la protezione,
- non è in contatto con il suolo,
- si evitano i danni causati dalle retromarce o dalle curve.



TRASMISSIONE A RUOTA LIBERA

Se il trattore utilizzato con la falciatrice è munito di freno idraulico automatico della PDF, si raccomanda di usare un albero di trasmissione con innesto a ruota libera. Questo innesto è installato di serie sul modello GMD 28.



GMD

240

280

310

GIROFALCIATRICI AFFIDABILI PER AFFRONTARE IMPIEGHI SEMPRE PIÙ

Eredi delle leggendarie girofalciatrici KUHN GMD 600, 700 e 800, le nuove GMD 240, 280 e 310 vi sapranno convincere con i loro vantaggi. Sono state sviluppate per adattarsi a condizioni di lavoro sempre più impegnative, quali:

- l'aumento delle superfici da falciare,
- l'accrescimento delle velocità di lavoro,
- l'allungamento dei tragitti di spostamento con velocità di trasporto che spesso arrivano a 40 km/h.



SVOLTE DI FINE CAMPO AGEVOLATE

Per limitare il sollevamento del gruppo di taglio nei passaggi d'andana, le GMD da 240 a 350 dispongono di un **limitatore idraulico**. Questo impiego "morbido" riduce gli stress meccanici.



RESISTENTI A SFORZI SEMPRE PIÙ ELEVATI

Le GMD Serie 100 sono più resistenti agli sforzi grazie al **all'attacco a tre punti rinforzato**: sopporta il 70% di sforzi in più.



STRUTTURA PER IL TELO DI PROTEZIONE

Per garantire un fissaggio affidabile a lungo termine, la concezione del telo di protezione è stata ereditata dalla GMD 350.

INTENSIVI



PER UNA SUPERBA QUALITÀ DI TAGLIO

ALLEGGERIMENTO REGOLARE SU TUTTA LA LARGHEZZA

Una potente molla d'alleggerimento assicura la ripartizione ottimale della pressione al suolo, nelle diverse condizioni di terreno e di rilievo.



UNA CINEMATICA INGEGNOSA PER PRESERVARE IL MANTO VEGETALE

Il sistema di sollevamento e sospensione consente alla barra di taglio ed al pattino inferiore di essere sollevati utilizzando esclusivamente il pistone idraulico della girofalciatrice. Un'utilizzazione semplificata per una migliore produttività. L'attacco a tre punti del trattore rimane all'altezza prescelta.



UN AMPIO CAMPO D'UTILIZZAZIONE

Lo sfalcio di scarpate e banchine è possibile grazie alla cinematica dell'articolazione dell'unità di taglio. A seconda del modello, l'angolo d'inclinazione può raggiungere i 35° verso l'alto e 25° verso il basso.

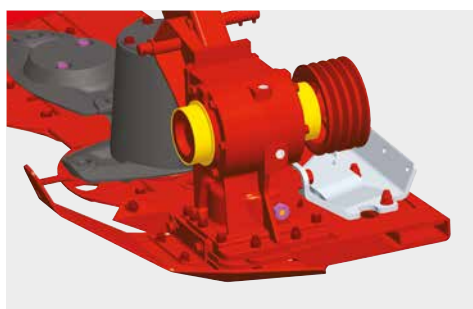

ARTICOLAZIONI RIDIMENSIONATE

Le principali articolazioni sono state ridisegnate per mantenere la loro **promessa di robustezza e durata**. La barra di taglio è articolata su boccole in bronzo.

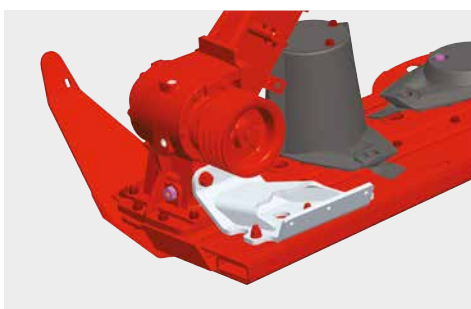

COLLEGAMENTO CARTER / BARRA DI TAGLIO RINFORZATO

Un rinforzo che collega il carter di rinvio con la nervatura posteriore della barra di taglio: **aumenta del 40% la resistenza del porta-dischi**.



ALTEZZA LIBERA OTTIMALE DELLA PROTEZIONE

Il taglio dei foraggi lunghi richiede un'altezza libera elevata della barra di taglio. La giusta altezza libera sotto il telo ed il disco andanatore facilitano l'evacuazione e la separazione del foraggio falciato da quello in piedi.

DAL LAVORO AL TRASPORTO IN UN BATTER D'OCCHIO



MESSA IN POSIZIONE DI TRASPORTO DALLA CABINA

I modelli GMD da 240 a 350 possono essere muniti, in opzione, di un pistone idraulico per la messa in posizione di trasporto, rendendo così il passaggio dalla posizione di lavoro a quella di trasporto facile e rapida quanto mai prima. Apprezzerete in particolare il risparmio di tempo che si ottiene quando si lavora sui campi piccoli.

Un'ampia scelta di dischi per rispondere a ciascuna esigenza



DISCHI FAST-FIT

Le girofalciatrici GMD 240, 210, 310 e 350 possono essere munite di coltelli FAST-FIT. Per ridurre i costi, la vite di fissaggio del coltello e la molla a balestra possono essere sostituite separatamente. Tutto è stato studiato per garantire una sicurezza equivalente a quella del fissaggio a bulloni.



DISCHI STANDARD

Secondo le situazioni e l'intensità d'utilizzazione, può essere scelto il fissaggio dei coltelli con bulloni. Questi dischi sono equipaggiati con coltelli piegati (di serie) o coltelli arcuati.



DISCHI PESANTI (HD)

Questi dischi hanno una durata di vita superiore a tutti gli altri. Sono adatti alla falciatura in condizioni intensive. Le girofalciatrici GMD Serie 100 possono essere munite di questi dischi pesanti. I coltelli piegati sono disponibili di serie, quelli arcuati sono forniti su richiesta.



UNA CONCEZIONE PRATICA PER RISPARMIARE TEMPO



TENSIONAMENTO SEMI-AUTOMATICO DELLE CINGHIE

Le cinghie vengono controllate dopo le prime ore di utilizzo. La loro tensione si regola facilmente e con precisione. La distanza appropriata, da puleggia a puleggia, è mantenuta qualunque sia il carico sulle cinghie. Un'esclusiva KUHN per aumentare la loro vita utile.



UN SOLO UTENSILE PER TUTTE LE REGOLAZIONI

Una sola chiave, fornita con la macchina, da utilizzare per tutte le regolazioni:

- regolazione della molla di compensazione,
- sbloccaggio della protezione,
- regolazione della tensione delle cinghie,
- sostituzione dei coltelli (fissaggio a bulloni).



PER NON PERDERE TEMPO IN STAGIONE

Per risparmiare tempo durante la stagione, le falciatrici a dischi GMD 240, 280 e 310 sono munite di un albero di trasmissione che consente di allungare gli intervalli di ingrassaggio a 100 ore. Si devono ingrassare solamente quattro raccordi.



Preservate il valore della vostra macchina

In caso di urto contro un ostacolo, il disinnesto di sicurezza provoca il parziale arretramento del gruppo di taglio. L'impatto con l'ostacolo è significativamente ridotto. Il dispositivo viene ripristinato con una semplice retromarcia.



be strong, be **KUHN**

KUHN PARTS

RICAMBI CHE SFIDANO IL TEMPO



Le fonderie e la forgia KUHN, oltre a strumenti di produzione ultra-moderni, consentono di fabbricare ricambi che sfidano il tempo. Potete contare davvero sul nostro know-how e sui nostri ricambi originali. Grazie ai nostri magazzini KUHN PARTS gli agricoltori beneficiano della nostra assistenza post-vendita e dei nostri servizi logistici che assicurano soluzioni di riparazione rapide ed affidabili, in collaborazione con il Concessionario autorizzato KUHN a voi più vicino.



RENDIMENTO ALLO STATO



REGOLAZIONE DELLA PRESSIONE D'ALLEGGERIMENTO IN POCHI SECONDI

La pressione del gruppo di taglio al suolo è controllata da un cilindro idraulico collegato ad un polmone d'azoto. Il massimo in fatto di precisione, potenza, semplicità e comodità di regolazione. Come si vede, KUHN si è impegnata ad ottimizzare la cinematica dell'alleggerimento per limitare al massimo il tasso d'impurità nel foraggio.

LA REGINA DEI TERRENI IRREGOLARI

È certamente sui terreni irregolari che il modello GMD 350 sfrutta al meglio le sue capacità di adattamento al profilo del suolo. Sono due le caratteristiche principali che consentono questo risultato:

- 1.** La distanza tra la barra di taglio ed il trattore è indiscutibilmente la più piccola tra le falciatrici disponibili sul mercato. Su campi di irregolarità comparabile, il range di oscillazione della barra di taglio è solamente la metà di quello di una falciatrice convenzionale, con effetti innegabili sulla qualità del taglio.
- 2.** Con angoli di oscillazione di 35° in alto e 30° in basso, il profilo del terreno è "accarezzato" facilmente anche nelle situazioni estreme.

PURO



BARRA DI TAGLIO OPTIDISC PER LA GMD 350

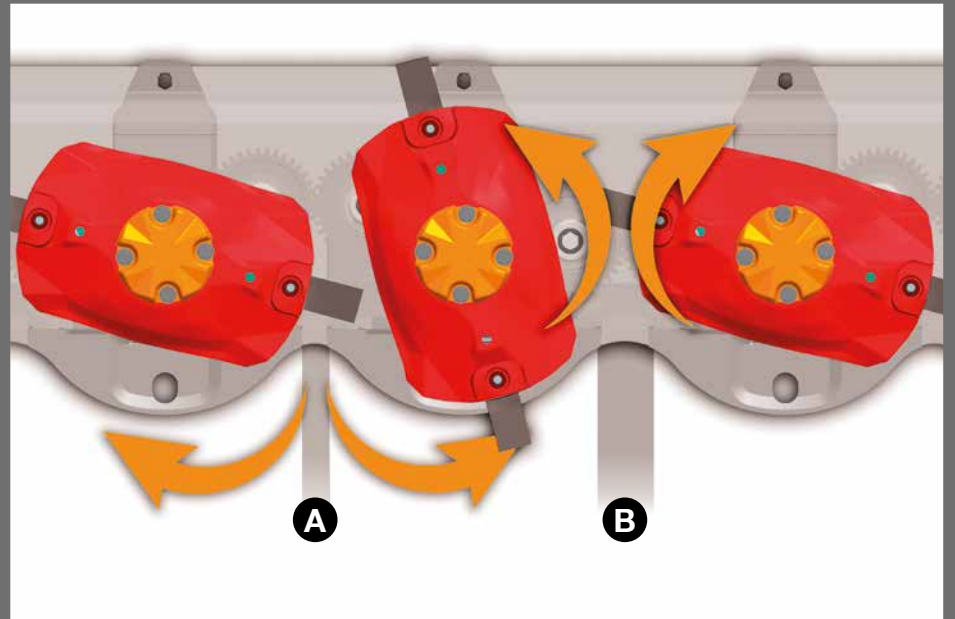

A. DISTANZA RIDOTTA PER UN TAGLIO PULITO

Nel punto in cui i dischi divergono, la distanza è ridotta per favorire la sovrapposizione delle lame per migliorare la qualità del taglio nei foraggi giovani e leggeri.

B. DISTANZA AUMENTATA PER UN'EVACUAZIONE DEL FORAGGIO FACILITATA

Nel punto in cui i dischi convergono, la distanza è aumentata per facilitare il passaggio del foraggio. La sua evacuazione all'indietro è rapida, la qualità del taglio è migliorata.

Nessun cambio d'olio

La barra di taglio OPTIDISC è stata concepita e testata per ottenere l'obiettivo "zero cambio d'olio".
Non preoccupatevi più.



NEL TRASPORTO, LA MACCHINA CHE PASSA OVUNQUE

Per il trasporto, il gruppo di taglio è ripiegato verticalmente entro una sagoma molto ridotta. Per un maggior confort in occasione dello spostamento tra campi, sono disponibili due attrezzature:

3. Rotazione idraulica simultanea all'indietro per evitare il ripiegamento manuale della protezione anteriore.

4. Ripiegamento idraulico della protezione laterale, per ottenere un'altezza di trasporto inferiore a 4,00 m (attrezzatura compatibile unicamente con la rotazione idraulica).



FORAGGIO PULITO E ANDANE PERFETTAMENTE STRUTTURATE

La pulizia del foraggio di alto valore energetico e nutrizionale è determinante per aumentare la produttività del vostro allevamento. KUHN vi offre diversi dispositivi per calibrare al meglio le andane e rispondere alle vostre esigenze.



DI SERIE: LA RUOTA ANDANATRICE ESTERNA FORMA ANDANE PERFETTE

La ruota andanatrice è montata dietro al disco raggruppatore esterno a cono. Essa separa il foraggio falciato da quello in piedi. Così, le ruote destre del trattore non passano sopra l'erba falciata.

I vantaggi della ruota andanatrice rispetto alla lamiera:

- si integra totalmente sotto la protezione,
- non è in contatto con il terreno,
- si evitano i danni causati dalle retromarce o dalle curve.



A RICHIESTA: RUOTA D'ANDANA INTERNA PER LE GMD 24 E 240

Sui modelli GMD 24 e 240 questa ruota riduce la larghezza dell'andana a circa 1,50 - 1,60 m.



A RICHIESTA: SECONDO DISCO INTERNO A CONO PER LE GMD 28 E 280

Per ridurre la larghezza dell'andana, il secondo disco piatto può essere sostituito da un disco a cono alto. La larghezza dell'andana è ridotta a circa 1,70/1,80 m



A RICHIESTA: RUOTA ANDANATRICE INTERNA PER LE GMD 28 E 280

Impiegata insieme al secondo cono alto, la ruota andanatrice interna sui modelli GMD 28 e 280 riduce l'andana a circa 1,50 m di larghezza.

COMPATIBILITÀ APPROVATA TRATTORE-FALCIATRICE



DI SERIE: DISASSAMENTO LATERALE

Per assicurare una larghezza di taglio completa, anche quando la falciatrice è attaccata a trattori con carreggiate di larghezza diversa, i modelli GMD da 240 a 310 permettono un disassamento di 50 mm verso sinistra e verso destra.



A RICHIESTA: DISASSAMENTO LATERALE MAGGIORE

È disponibile un perno d'attacco lungo che consente, sui modelli GMD da 240 a 310, di estendere il disassamento fino a 200 mm verso destra.



COMPATIBILI QUICK HITCH

Le GMD 240, 280 e 310 sono compatibili con gli attacchi ai trattori muniti di quadro Quick Hitch, categoria 2. È sufficiente installare un perno fornito a richiesta.



A RICHIESTA: SLITTE RIALZATE

Queste slitte sono indicate per le situazioni di lavoro che richiedono un'altezza di taglio maggiore, fino a 90 mm. Risultano utili anche in condizioni umide e adesive.



A RICHIESTA: PATTINO D'USURA

I pattini d'usura sono fabbricati con grande cura per resistere al lavoro su terreni usuranti. Per ridurre i costi di manutenzione, sono disponibili pattini d'usura che possono essere saldate sotto i le slitte. La loro durata di vita è prolungata.



ATTREZZATURA: COLLEGAMENTO ESTERNO

Per un utilizzo molto intensivo e terreni particolarmente accidentati: una barra di collegamento rinforza il collegamento tra il porta-dischi e la struttura per il telo.

Caratteristiche

	GMD 16	GMD 20	GMD 24	G
Larghezza di lavoro (m)	1,60	2,00	2,40	
Numero di dischi con pattini di protezione (acciaio trattato)	4	5	6	
Supporti dischi modulari				
Protezione ingranaggi				
Alleggerimento				
Sicurezza				
Fissaggio coltelli	bulloni			
Larghezza media andana (m)	1,10	1,40	1,70	
Ruota andanatrice esterna				
Angolo di taglio	da +35° a -22° (-40° con kit opzionale)		da +35° a -15°	
Posizione passaggio d'andana	con il sollevamento del trattore			
Messa in posizione di trasporto	ripiegamento verticale con cilindro idraulico e bloccaggio automatico			
Attacco	3 punti, cat. 1 e 2			
Compatibilità Quick Hitch	-			
Catena limitatrice sollevamento	◆			
Frequenza di rotazione p.d.f. (min ⁻¹)				
Trasmissione primaria				
Ruota libera	◇			
Potenza minima richiesta alla p.d.f. (kW/CV)	15/21	19/26	23/31	2
Attrezzatura idraulica richiesta al trattore	1 x SE			
Peso approssimativo (kg)	420	465	544	

◆ di serie ◇ equipaggiamento a richiesta - non disponibile

*SERVIZI KUHN

* Non tutti i servizi non sono disponibili in tutti i paesi.

VANTAGGI PER L'UTILIZZAZIONE E REDDITÁ MASSIME DELLA VOSTRA MACCHINA

KUHN sos order

Ricevete il vostro ricambio 7 giorni su 7, 24 ore su 24

Vi serve urgentemente un pezzo di ricambio? Con KUHN SOS ORDER beneficate di una consegna express 7 giorni su 7, per 362 giorni all'anno. Minimizzate così i tempi di fermo macchina e migliorate il vostro rendimento di lavoro.

KUHN protect +

La scelta dei professionisti!

Beneficiate di 36 mesi di totale serenità con la garanzia KUHN PROTECT +. Potrete così concentrarvi esclusivamente sul vostro lavoro e sulle prestazioni della macchina. Perché è proprio quello che vi aspettate da una macchina hi-tech.

KUHN i tech

Per riparazioni sempre più rapide!

Un guasto tecnico inatteso si presenta sempre nel momento sbagliato. Grazie a KUHN I TECH il vostro Concessionario Autorizzato KUHN può risolvere rapidamente ed efficacemente il guasto. Questo strumento è disponibile in linea 24 ore su 24 e 7 giorni su 7, consentendo una diagnostica rapida e precisa.

KUHN finance

Investite razionalmente!

Vi serve una nuova macchina, ma il finanziamento è incerto? Modernizzate il vostro parco macchine e migliorate la vostra azienda con KUHN FINANCE - in tutta sicurezza ed in funzione delle vostre esigenze. Noi offriamo soluzioni di finanziamento su misura e adatte alle vostre esigenze.

MD 28	GMD 240	GMD 280	GMD 310	GMD 350
2,80	2,40	2,80	3,10	3,51
7	6	7	8	
◆				
PROTECTADRIVE				
molla				idro-pneumatico
◆ (disinnesto meccanico)				
FAST-FIT o bulloni				
2,00	1,70	2,00	2,40	2,80
◆				
da +35° a -25°			da +35° a -30°	
con cilindro idraulico integrato				
ripiegamento verticale dopo ripiegamento manuale del telo OPPURE ripiegamento verticale all'indietro idraulico				
3 punti, cat. 2				
◆				
◆				
540 (1000 su GMD 310 in opzione)				
1 3/8 (6 scanalature)				
◆				
7/36	23/31	27/36	30/41	36/49
1 x SE (+ 1 x DE per attrezzatura di messa in posizione trasporto con rotazione posteriore)				
600	613	668	711	822

PER OTTIMIZZARE LA CATENA DI RACCOLTA DEL FORAGGIO

La catena di raccolta del foraggio è forte solo quanto il suo anello più debole. È importante che tutte le macchine possano coordinarsi bene. Nella fienagione, l'applicazione KUHN Forage eXpert vi aiuta ad ottimizzare il vostro sistema di raccolta in base alla macchina di cui disponete. Con questo strumento potete scegliere rapidamente la falciatrice, la falciacondizionatrice, l'andanatore e il voltafieno più adatti alle macchine attualmente in vostro possesso. *Disponibile su Apple Store e su Google Play.*



Fotografate questo Qr code per accedere direttamente all'applicazione KUHN Forage eXpert



TROVATE LA GIROFALCIATRICE ADATTA ALLE VOSTRE ESIGENZE

GMD

Girofalciatrici portate

da 240 a 310

350

da 16 a 28

	da 240 a 310	350	da 16 a 28
Intensità d'utilizzazione	+++	+++	++
Comodità passaggio posizione trasporto/lavoro*	+++	+++	+
Facilità sostituzione coltelli**	+++	+++	+
Adattamento ai trattori a carreggiata larga	+++	+++	+

* con rotazione idraulica all'indietro ** con fissaggio FASTFIT

+++ ottimale ++ molto buono + buono

Scoprite l'ampia gamma delle macchine per fienagione KUHN

1. Girofalciatrici frontali compatte
2. Girofalciatrici frontali
3. Girofalciatrici a ripiegamento orizzontale
4. Falciatrici a tamburo frontali / posteriori
5. Girofalciatrici combinate
6. Falciacondizionatrici combinate.



Per trovare il vostro **Concessionario Autorizzato KUHN** più vicino, visitate il nostro sito internet **www.kuhn.com**



Visitateci sui nostri canali YouTube.



www.kuhn.com

Concessionario

KUHN S.A.

4 Impasse des Fabriques - BP 50060
F-67706 Saverne CEDEX - FRANCE

KUHN ITALIA S.r.l.

Via Cerca per Colturano, 8
20077 MELEGNANO (Milano) - Italy
www.kuhn.it

Le informazioni presentate in questo documento sono fornite solo a scopo generale e non costituiscono alcun carattere contrattuale. Le nostre macchine sono conformi alle normative in vigore nei paesi di consegna. Nei nostri prospetti, per illustrare meglio i dettagli, alcuni dispositivi di sicurezza possono non essere in posizione operativa. Durante l'utilizzo delle macchine, questi devono essere tassativamente in conformità con i requisiti dei manuali di uso e di assemblaggio. Occorre rispettare il peso totale autorizzato dal trattore, capacità di sollevamento e carico massimo autorizzato per asse e sui pneumatici. Il carico sull'asse anteriore del trattore deve sempre essere conforme ai requisiti del paese di consegna (in Europa, almeno il 20% della massa a vuoto del trattore). Ci riserviamo il diritto di modificare senza preavviso i nostri modelli, i loro equipaggiamenti ed i loro accessori. Le macchine, gli equipaggiamenti ed accessori descritti in questo documento possono essere coperti da almeno un brevetto e/o un modello depositato(i). I marchi citati in questo documento possono essere protetti in uno o più paesi.

Ritrovate KUHN anche su