

- Diesel, Treibgas mit 1600 und 2000 kg Tragkraft
- Luft- oder Superelastikbereifung lieferbar
- Niedriger Geräuschpegel und geringe Emissionen
- Ergonomischer Fahrerplatz, gute Servicezugänglichkeit



Der dargestellte Stapler enthält Sonderausstattungen.

Die wichtigsten Vorteile der AF Baureihe

Bedienkomfort

- Das elastisch aufgehängte Fahrerplatzmodul läßt den Fahrer ermüdungsfrei arbeiten
- Geräumige Fahrerzelle mit niedriger, offener Trittstufe und Haltegriff am Fahrerschutzdach zum leichten Einstieg
- Geringer Geräuschpegel
- Umfangreiche Anzeigen auf dem Display
- Automobilkonforme Anordnung der Pedale

Vielfältige Einsatzmöglichkeiten

- Einer der kompaktesten superelastikbereiften Stapler auf dem Markt
- Kompakte Abmessungen und Superelastikbereifung ermöglichen den komfortablen Innen- und Außeneinsatz
- Einsetzbar auf engstem Raum
- Blockstapelung und Drive-in-Regale sind durch die geringe Staplerbreite leicht zu bedienen
- Ideal bei Einsätzen, die eine geringe Bauhöhe des Staplers verlangen

Abmessungen des Staplers

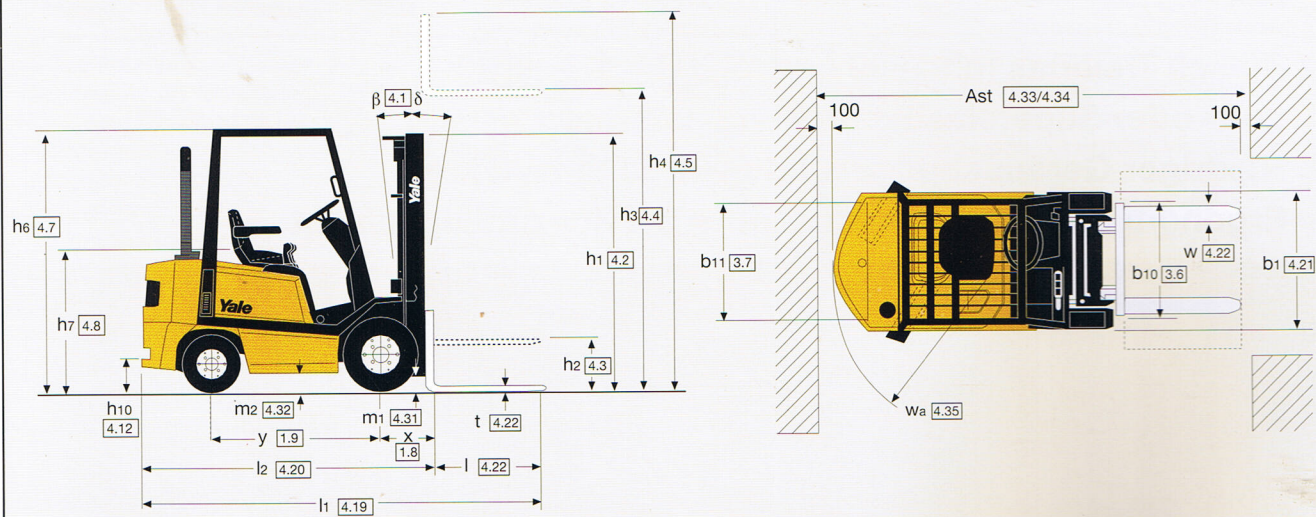

Hubgerüstdaten und Tragfähigkeit mit Superlastikbereifung (kg)

Modell		16 AF						20 AF												
Reifengröße, vorn		6.50 - 10						6.50 - 10												
Gesamtbreite, vorn		1065 mm						1065 mm												
Mast	Bauhöhe	Freihub	Hubhöhe	Neigung			Gabeln			Seitenschieber			Gabeln			Seitenschieber				
				h1	h2	h3	h4	F	B	500	600	700	500	600	700	500	600	700	500	600
							LC	LC	LC	LC	LC	LC	LC	LC	LC	LC	LC	LC	LC	LC
Simplex FH	*2025	140	3030	3606	6	10	1600	1540	1400	1560	1410	1290	2000	1880	1710	1910	1730	1580		
	2175	140	3330	3906	6	10	1600	1540	1400	1550	1400	1280	2000	1880	1710	1900	1720	1570		
	2425	140	3830	4406	6	5	1600	1520	1380	1530	1380	1260	2000	1870	1700	1900	1720	1570		
	2755	140	4330	4906	6	5	1600	1510	1370	1520	1380	1260	1940	1810	1640	1830	1660	1510		
Duplex FFL	*2025	1420	3090	3662	6	10	1600	1530	1390	1550	1400	1280	2000	1870	1700	1900	1720	1570		
	2125	1550	3290	3862	6	10	1600	1530	1390	1540	1400	1270	2000	1870	1700	1890	1710	1560		
	*2425	1820	3890	4462	6	5	1600	1510	1370	1520	1370	1250	2000	1860	1690	1880	1700	1550		
Triplex VFH	2025	1425	4500	5074	6	3	1570	1460	1320	1470	1330	1210	1900	1760	1600	1790	1620	1480		
	2175	1575	4950	5524	6	3	1480	1370	1240	1380	1240	1140	1600	1600	1510	1660	1530	1390		
	2425	1825	5550	6124	6	3	1350**	1230**	1120**	1240**	1120**	1020**	1310**	1310**	1310**	1350**	1350**	1270**		
	*2625	2025	6000	6574	6	3	1080**	1080**	1020**	1090**	1020**	930**	1010**	1010**	1010**	1000**	1000**	1000**		

*Auf Anfrage.

** Achsverbreiterung auf 1110 mm auf Anfrage.

VDI 2198 - Technische Daten							
Kennzeichen	1.1	Hersteller (Kurzbezeichnung)		Yale	Yale	Yale	Yale
	1.2	Modellbezeichnung		GDP 16 AF	GDP 20 AF	GLP 16 AF	GLP 20 AF
	1.3	Antrieb: Elektro, Diesel, Treibgas		Diesel	Diesel	Treibgas	Treibgas
	1.4	Bedienung		Sitz	Sitz	Sitz	Sitz
	1.5	Tragfähigkeit/Last	Q (kg)	1600	2000	1600	2000
	1.6	Lastschwerpunkt	c (mm)	500	500	500	500
	1.8	Lastabstand	x (mm)	381	381	381	381
	1.9	Radstand	y (mm)	1340	1340	1340	1340
	Gewichte	2.1	Eigengewicht	kg	2885	3145	2760
2.2		Achslast mit Last vorn/hinten	kg	2825 / 660	4405 / 740	3790 / 570	4375 / 645
2.3		Achslast ohne Last vorn/hinten	kg	1175 / 1710	1090 / 2055	1140 / 1620	1060 / 1960
Räder, Fahrwerk	3.1	Bereifung - V=Vollgummi, S=Superelektik, L=Luft		SC	SC	SC	SC
	3.2	Reifengröße, vorn		6.50 - 10	6.50 - 10	6.50 - 10	6.50 - 10
	3.3	Reifengröße, hinten		5.00 - 8	5.00 - 8	5.00 - 8	5.00 - 8
	3.5	Räder, Anzahl vorn/hinten (X= angetrieben)		2 X / 2	2 X / 2	2 X / 2	2 X / 2
	3.6	Spurweite, vorn	b ₁₀ (mm)	885	885	885	885
	3.7	Spurweite, hinten	b ₁₁ (mm)	885	885	885	885
	Grundabmessungen	4.1	Neigung Hubgerüst/Gabelträger, vor/zurück	Grad	6/10	6/10	6/10
4.2		Höhe Hubgerüst eingefahren	h ₁ (mm)	2175	2175	2175	2175
4.3		Freihub	h ₂ (mm)	100	100	100	100
4.4		Hub	h ₃ (mm)	3330	3330	3330	3330
4.5		Höhe Hubgerüst ausgefahren	h ₄ (mm)	3906	3906	3906	3906
4.7		Höhe über Schutzdach (Kabine)	h ₆ (mm)	2116	2116	2116	2116
4.8		Sitzhöhe	h ₇ (mm)	1003	1003	1003	1003
4.12		Kupplungshöhe	h ₁₀ (mm)	279	279	279	279
4.19		Gesamtlänge	l ₁ (mm)	3213	3270	3213	3270
4.20		Länge einschl. Gabelrücken	l ₂ (mm)	2213	2270	2213	2270
4.21		Gesamtbreite	b ₁ (mm)	1065	1065	1065	1065
4.22		Gabelzinkenmaße	s/e/l (mm)	40x80x1000	40x100x1000	40x80x1000	40x100x1000
4.23		Gabelträger DIN 15173, Klasse/Form A, B		IIA	IIA	IIA	IIA
4.24		Gabelträgerbreite	b ₃ (mm)	980	980	980	980
4.31		Bodenfreiheit mit Last unter Hubgerüst	m ₁ (mm)	130	130	130	130
4.32		Bodenfreiheit Mitte Radstand	m ₂ (mm)	133	133	133	133
4.33		Arbeitsgangbreite bei 1000x1200 Paletten quer	Ast (mm)	3536	3591	3536	3591
4.34		Arbeitsgangbreite bei 800x1200 Paletten längs	Ast (mm)	3336	3391	3336	3391
4.35		Wenderadius	W _a (mm)	1955	2010	1955	2010
4.36		kleinster Drehpunktstand	b ₁₃ (mm)	-	-	-	-
Leistungsdaten	5.1	Fahrgeschwindigkeit mit/ohne Last	km/h	18.5 / 20.1	18.0 / 20.1	18.5 / 19.6	18.5 / 19.6
	5.2	Hubgeschwindigkeit mit/ohne Last	m/s	0.64 / 0.66	0.63 / 0.66	0.53 / 0.55	0.52 / 0.55
	5.3	Senkgeschwindigkeit mit/ohne Last	m/s	0.51 / 0.47	0.51 / 0.47	0.51 / 0.47	0.51 / 0.47
	5.5	Zugkraft mit/ohne Last (60 min.)	N	11770 /	11770 /	11440 /	11440 /
	5.6	max. Zugkraft mit/ohne Last (5 min)	N	13050 /	13050 /	12650 /	12650 /
	5.7	Steigfähigkeit mit/ohne Last (30 min)	%	26.0 / 23.5	24.5 / 20.5	25.5 / 23.5	24.0 / 20.0
	5.8	max. Steigfähigkeit mit/ohne Last (5 min)	%	29.0 / 23.5	27.0 / 20.5	29.0 / 23.5	27.0 / 20.0
	5.9	Beschleunigungszeit mit/ohne Last (10 m)	sec	5.2 / 4.8	5.7 / 4.9	5.2 / 4.6	5.7 / 4.6
	5.10	Betriebsbremse		Hydraulisch	Hydraulisch	Hydraulisch	Hydraulisch
	Motor	7.1	Motorhersteller/Typ		Mazda XA	Mazda XA	Mazda FE
7.2		Motorleistung nach ISO 1585	kW	30.2	30.2	29.4	29.4
7.3		Nenn Drehzahl nach DIN	min ⁻¹	2050	2050	2400	2400
7.4		Anzahl Zylinder/Hubraum	cm ³	4 / 2522	4 / 2522	4 / 1998	4 / 1998
7.5		Kraftstoffverbrauch nach VDI	l/h or kg/h	2.4 (l/hr)	2.4 (l/hr)	1.6 (kg/hr)	1.7 (kg/hr)
Sonstiges	8.1	Getriebe		Automatik	Automatik	Automatik	Automatik
	8.2	Arbeitsdruck für Anbaugeräte	bar	0-125	0-125	0-125	0-125
	8.3	Ölmenge für Anbaugeräte	l/min	62	62	46	46
	8.4	Durchschnittlicher Geräuschpegel am Fahrerohr	dB (A)	78	78	78	78
	8.5	Anhängerkupplung/Art/DINp DIN		Bolzen	Bolzen	Bolzen	Bolzen

Motoren

Verfügbar mit Mazda HA Dieselmotor oder Mazda F2 Treibgasmotor. Bei allen Motoren handelt es sich um speziell für den Staplereinsatz entwickelte, wassergekühlte Industriemotoren. Ein großer zweistufiger Zyklon-Luftfilter sichert lange Motorlebensdauer bei reduziertem Serviceaufwand.

Kühlsystem

Im Kühlsystem wird nicht nur das Kühlwasser, sondern auch das Getriebeöl durch einen separaten Ölkühler gekühlt.

Elektrisches System

12 Volt Betriebssystem. 87 Ah Starterbatterie für den Diesel und 57 Ah beim Gasstapler. Die 40 A Lichtmaschine beinhaltet einen integrierten Laderegler. Der Diesel ist serienmäßig mit einer Schnellstartvorrichtung ausgestattet, die den Stapler in weniger als 3 Sek., selbst bei Tiefsttemperaturen, startet.

Getriebe

Das vollautomatische Getriebe beinhaltet einen Wandler, der völlig stufenlos die Antriebsleistung regelt. Die jeweilige Fahrtrichtung wird schonend und verlustfrei elektrisch geschaltet.

Das Inch-Steuerventil erleichtert das exakte Fahren im Kriechgang und ermöglicht sanftes Abbremsen. Eine Neutralschaltung verhindert das unbeabsichtigte Anfahren des Staplers beim Startvorgang, wenn der Fahrtrichtungshebel sich noch in Vor- oder Rückwärtsstellung befinden sollte.

Antriebsachse

Die Kraftübertragung auf die Antriebsräder erfolgt über ein Hypoid-Kegel- und ein Tellerrad. Um auch hohen Beanspruchungen standzuhalten sind die Antriebswellen beweglich gelagert.

Bremsen

Die asbestfreien Bremsbeläge sind auf Stahlbremsbacken angebracht und wirken auf unabhängig voneinander montierten Bremstrommeln. Die Feststellbremse wirkt mechanisch auf die gleichen Bremsklötze. Der Betätigungshebel befindet sich links an der Stirnwand. Ein Sensor überprüft den Bremsflüssigkeitsstand.

Lenkachse

Die Lenkachse mit dem geschützt angeordneten, integrierten Lenkzylinder ist in großen Gummielementen gelagert. Fahrbahnstäbe und Vibrationen werden absorbiert und nicht auf den Fahrer übertragen.

Hydrostatische Servolenkung

Die hydrostatische Servolenkung sorgt für ermüdungsfreies Lenken. Durch den Wegfall von mechanischen Verbindungen werden keine Fahrbahnstöße auf das Lenkrad übertragen und die Wartung vereinfacht.

Hydrauliksystem

Eine kraftvolle, leise Hydraulikpumpe speist die Hub-, Neige- und Lenkhydraulik. Das System ist so ausgelegt, daß die Funktionen Heben/Senken und Neigen gleichzeitig ausgeführt werden können.

Druckbegrenzungsventile im Hub- sowie Neigekreislauf und in der Zusatzhydraulik schützen das System vor Überlastung.

Eine Schutzvorrichtung gegen Druckabfall kontrolliert das Hubgerüst und somit die Last. Sie verhindert das Vorwärtsneigen des Hubgerüsts, falls der Fahrer bei abgestelltem Motor versehentlich den Neigehebel betätigt. Die Feinsteuerung des Öldurchflusses erlaubt eine präzise Kontrolle aller Funktionen.

Hubmast

Der robuste Yale Freisicht-Hubmast mit der großen Überlappung bietet ausgezeichnete Stabilität und Sichtverhältnisse durch das breite Sichtfenster des Hubmastes und des Gabelträgers.

Schräggestellte, dauergeschmierte Hubmast- und Gabelträgerrollen nehmen alle auftretenden Belastungen sicher auf. Schräggestellte Lastrollen haben einen besseren Kontakt zu den Hubschienen und reduzieren den Verschleiß sowie den Serviceaufwand. Sanfte Hubübergänge werden durch integrierte Dämpfungsventile im Hubzylinder erreicht.

Senkbremsventile sichern den kontrollierten Senkvorgang im Falle eines Leitungsschadens.

Rahmen

Der Stahlrahmen bildet eine verschweißte, verwindungssteife Einheit. Das Fahrerschuttdach mit seinen schlanken Profilen gewährt optimale Rundumsicht und schützt den Fahrer. Das Fahrermodul ist durch Isolierblöcke mit dem Chassis verbunden, so werden Vibrationen von Motor und Fahrbahn aufgefangen. Die Motorabdeckhaube und die Seitenteile sind eingehängt und ermöglichen so einen schnellen Servicezugang.

Fahrerzelle, Bedienelemente und Instrumentierung

Niedrige, rutschsichere Stufen, ein Haltegriff am Fahrerschuttdach sowie der großzügig dimensionierte Fußraum erleichtern das Auf- und Absteigen. Ein bequemer Komfortsitz, die verstellbare Lenksäule und die leichte Bedienbarkeit aller Funktionshebel tragen zum ermüdungsfreien Arbeiten bei und steigern die Produktivität.

Die Hydraulikhebel können leicht betätigt werden und lassen sich gleichzeitig sicher bedienen. Eine Sicherheitssperre für die 3. oder 4. Zusatzfunktion (z.B. Klammerfunktion) verhindert unbeabsichtigtes Betätigen. Das an der Frontwand angebrachte Display beinhaltet leicht ablesbare Anzeigen für Betriebsstunden, Tankinhalt (beim Diesel), Kühlwassertemperatur, zusätzliche Kontrolllampen für Lichtmaschine, Motoröldruck und Getriebeöltemperatur.

Die Modelle mit Dieselmotor sind noch zusätzlich mit einer Kaltstartanzeige versehen.

Optionen

Sonderausstattung: z.B. Vollkabine, Beleuchtung, Anbaugeräte.



Sicherheit. Das Fahrzeug entspricht der gültigen EU-Richtlinie CE für Flurförderzeuge. Technische Änderungen vorbehalten.



Yale Europe Materials Handling

Flagship House, Reading Road North,
Fleet, Hampshire GU13 8WD, England.
Tel: + 44 (0) 1252 770700 Fax: + 44 (0) 1252 770780

Yale ist ein eingetragenes Warenzeichen.
Publikationsnummer 258725688 Gedruckt in Großbritannien (010020HG) GE