

 **KRONE**  
THE POWER OF GREEN

# Fortima

Рулонные пресс-подборщики







# Fortima

Рулонные  
пресс-подборщики

- С константными или полностью переменными прессовальными камерами
- Константная камера с диаметром рулона 1,25 м или 1,55 м
- Переменная прессовальная камера с диаметром от 1,00 м до 1,80 м
- Подборщик **EasyFlow** без направляющей беговой дорожки
- Проверенный цепочно-трубчатый транспортер с эффектом зубчатого зацепления





- Небольшая рекомендуемая мощность трактора
- Высокая плотность прессования
- С обматыванием сеткой и/или шпагатом
- Не требуют технического обслуживания благодаря простой конструкции
- В дополнительной комплектации с тандемной осью



Fortima с константной прессовальной камерой	4
Fortima с переменной прессовальной камерой	6
Варианты навески и ходовые части	10
Подборщик EasyFlow	12
Режущий аппарат MultiCut	16
Цепочно-трубчатый транспортер KRONE	20
Обвязка шпагатом	22
Натяжитель сетки	24
Удобство сервисного обслуживания	26
Бортовая электроника и терминалы управления	28
Технические характеристики	30



# Fortima F с константной прессовальной камерой

- В качестве рулонного пресс-подборщика – Fortima F 1250 и F 1600
- В качестве рулонного пресс-подборщика с режущим аппаратом – Fortima F 1250 MC и F 1600 MC
- Диаметр рулона 1,25 м или 1,55 м

Используйте преимущество рулонных пресс-подборщиков с константной камерой Fortima F 1250 и F 1600 с режущим аппаратом MultiCut и без него. С помощью не требующего управления подборщика, цепочно-трубчатого транспортера с цепями повышенной прочност и высокой плотности прессования, наглядной конструкции, высочайшего срока службы и удобства технического обслуживания – эти пресс-подборщики оказывают убедительное впечатление и быстро окупаются.

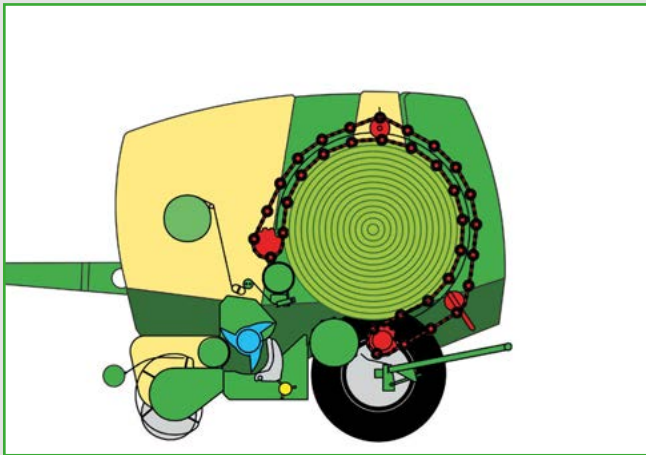

## Принцип константной прессовальной камеры KRONE

Слой за слоем цепочно-трубчатый транспортер формирует подобранный подборщиком массу в прессовальной камере в прочные, стабильной формы рулоны. Большим плюсом цепочно-трубчатого транспортера являются превосходные характеристики подачи. Принятая камерой масса начинает вращаться раньше.

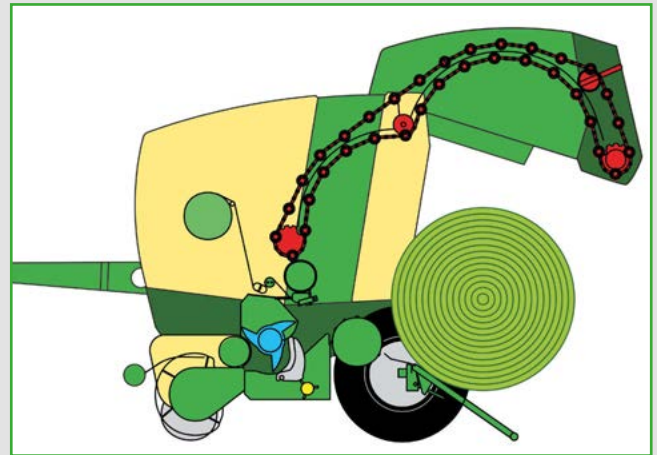

Рулон формируется быстрее. А сердцевина рулона будет более плотной. Рулон имеет более высокую плотность и вследствие этого больший вес – аргументы, важные для заготовки качественного силоса и экономии транспортных расходов.



## Закрытая прессовальная камера

Концепция KRONE с полностью закрытой прессовальной камерой и цепочно-трубчатый транспортером превосходно зарекомендовала себя на протяжении многих десятилетий во всем мире при различных условиях эксплуатации.





### Натяжное устройство

Для продления интервала натяжения и срока службы предварительное натяжение цепочно-трубчатого транспортера удерживается постоянным благодаря регулируемому натяжному устройству.



### Приводные механизмы

Пресс-подборщик с константной камерой Fortima от KRONE имеет простую конструкцию и лишь малое количество приводных цепей. Это снижает энергозатраты, облегчает выполнение сервисных работ и технического обслуживания и повышает надежность.



### Выбрасыватель рулона

Выбрасыватель рулона не только перемещает рулон из области движения задней части пресс-подборщика, но служит также приемным лотком. Ваша выгода: Вы можете продолжать работу, пока закрывается задняя часть.



# Fortima V с переменной прессовальной камерой

- В качестве рулонного пресс-подборщика – Fortima V 1500 и V 1800
- В качестве рулонного пресс-подборщика с режущим аппаратом – Fortima V 1500 MC и V 1800 MC
- Бесступенчато регулируемый диаметр рулона от 1,00 м до 1,50 м или от 1,00 м до 1,80 м

Рулонные пресс-подборщики с переменной прессовальной камерой Fortima V 1500 и V 1800 выполняют все требования. Используя всего одну машину Вы сможете спрессовывать рулоны диаметром от 1,00 м до 1,50 м и от 1,00 м до 1,80 м. Меньшие рулоны предпочитают при заготовке травяного сенажа, а большего размера для сена и соломы.



## Маленькие рулоны

Главным образом они нужны для заготовки сенажа в рулонах. Небольшие рулоны быстрее легче развязываются, легче перемещаются и транспортируются. С диаметром от 1,00 до 1,30 м рулоны превосходно подходят для многих стандартных устройств для обмотки пленкой.



## Большие рулоны

В первую очередь они предпочтительны для заготовки соломы и сена. По сравнению с рулонами небольшого размера рулоны большого диаметра позволяют повысить производительность, экономят средства для обмотки и затраты на погрузочные работы и уборку.





**Цепочно-трубчатый транспортер Fortima** имеет два цепочно-трубчатых транспортера. Разделение на передний и задний цепочно-трубчатый транспортер позволяет получать высокую плотность прессования и идеально сформированные рулоны.

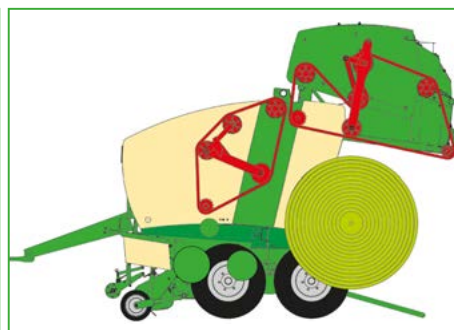
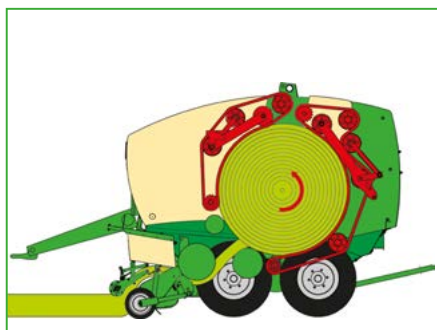
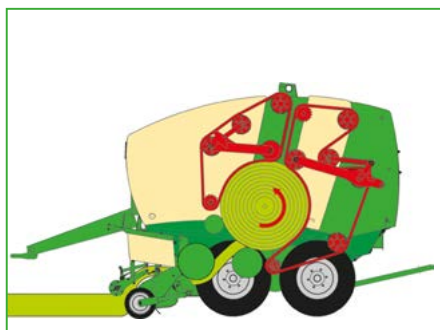

**Регулируемая прессовальная камера**

Слой за слоем оба сегмента цепочно-трубчатого транспортера с самого начала уплотняют подаваемую подборщиком массу и формируют рулоны устойчивой формы. Превосходные характеристики трубок транспортера обеспечивают перемещение рулона на каждой фазе. Регулируемое давление прессования задается с помощью гидравлической системы посредством передних и задних натяжных кронштейнов. Когда рулон достигает установленного диаметра, он обматывается шпагатом или сеткой. В завершение открывается задняя часть пресс-подборщика, и рулон выходит из камеры.





# Fortima V с переменной прессовальной камерой

## Другие детали

- Бесступенчато регулируемая плотность прессования
- Более быстрый и надежный старт формирования рулона обеспечивает дополнительный спиральный валец
- Выбрасыватель рулона, входящий в дополнительную комплектацию, активно выталкивает рулон приводными штангами

KRONE знает требования практики. Наряду с высокой плотностью прессования пресс-подборщики KRONE обладают чрезвычайной прочностью и простотой, предлагают богатый выбор оснастки и отличаются высоким комфортом эксплуатации.



### Регулировка плотности прессования

При регулируемой прессовальной камере желаемая плотность прессования регулируется бесступенчато с помощью двух гидравлических цилиндров. Необходимое давление прессования устанавливается на регулирующем клапане с манометром.



### Прочные, стабильной формы рулоны

Два гидравлических цилиндра, размещенные слева и справа на задней крышке камеры прессования, обеспечивают на переменных пресс-подборщиках Fortima полное давление прессования в задней области прессовальной камеры.



### Стабильный запуск рулона

Fortima имеет не только стартовый валец с планками, но и дополнительно спиральный валец со скребком. Это обеспечивает быстрый старт рулона и оптимизирует процесс прессования.



### Гарантированный выброс рулона

Выбрасыватель рулона, являющийся дополнительной оснасткой, на Fortima с переменной прессовальной камерой соединен посредством приводных штанг с задним откидным бортом. При поднятии задней крышки камеры отклоняется выбрасыватель рулона. Рулон выкатывается из зоны движения задней откидной крышки. Сдавание назад после процесса связывания излишне.





### **Безупречное решение**

Небольшое количество приводных цепей для рулонных пресс-подборщиков Fortima – это снижает энергозатраты и повышает надежность машин.



### **На полную мощность**

Главный редуктор на входе (540 об/мин) расположен по центру. Приводы с обеих сторон обеспечивают короткий путь передачи силы и предоставляют оптимальное распределение мощности на подборщик, подающий или режущий ротор и цепочно-трубчатый транспортер.





# Варианты навески и ходовые части

- Компенсация неровностей рельефа почвы
- Высокий комфорт движения
- Спокойный режим движения за трактором

Для специальных условий эксплуатации необходима соответствующая оснастка. По этой причине компания KRONE для Fortima предлагает различные варианты ходовых механизмов. Независимо от того, какая применяется ось, стандартная или tandemная, с тормозами или без, пневматическая или гидравлическая тормозная система для экспортного варианта: У Вас есть выбор.

## Прицепное устройство

Внезависимости от применения тяговой вилки, маятникового прицепного устройства, заднего крюка: с помощью сцепной петли 40 мм для верхней навески, сцепной петли 40/50 мм – для нижней навески, прицепного устройства со сцепным шаром 80 и регулируемого по высоте дышла пресс-подборщика Fortima всегда могут оснащаться в индивидуальном порядке.

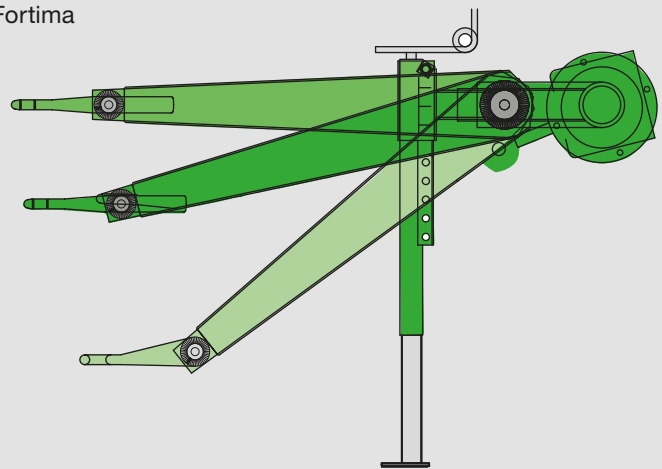

## Опорная стойка

Высота опорной стойки регулируется посредством ходового винта. Нижняя часть имеет телескопическую функцию. Благодаря этому Вы получаете свободное пространство для объемных валков.





#### **Выбор шин**

Стандартная ось Fortima оснащается шинами от 11.5/80-15.3 10 PR до 500/50-17 10 PR. Широкие шины не наносят вреда почве и практически не оставляют после себя колеи.



#### **Тандемная ось**

Тандемная ось, входящая в дополнительную комплектацию, отвечает не только за сохранение почвы, но также за плавный и надежный ход. Тандемная ось может оснащаться шинами от 11.5/80-15.3 10 PR до 19.0/45-17 10 PR.



#### **Пневматическая тормозная система**

Пневматическая тормозная система для Fortima V 1500 является дополнительной оснасткой. В экспортном варианте Fortima может оснащаться гидравлическим тормозом.





## Подборщик KRONE EasyFlow

- Большая производительность в результате чистого подбора
- Плавный ход
- Минимальный износ – меньше техобслуживания

Впервые KRONE предлагает рынку подборщик EasyFlow, не требующий управления, который обходится без направляющей беговой дорожки. Преимущества видны как на ладони: EasyFlow по сравнению с управляемыми механизмами имеет более простую конструкцию, меньшее количество движущихся частей и очень плавный ход. В результате этого снижается износ и затраты на техническое и сервисное обслуживание. EasyFlow отличается высокой производительностью и чистой работой.



### EasyFlow

Подборщик KRONE EasyFlow имеет рабочую ширину захвата 2,05 м (в соответствии с DIN 11220). Это позволит производить чистый подбор даже в углах и на поворотах.

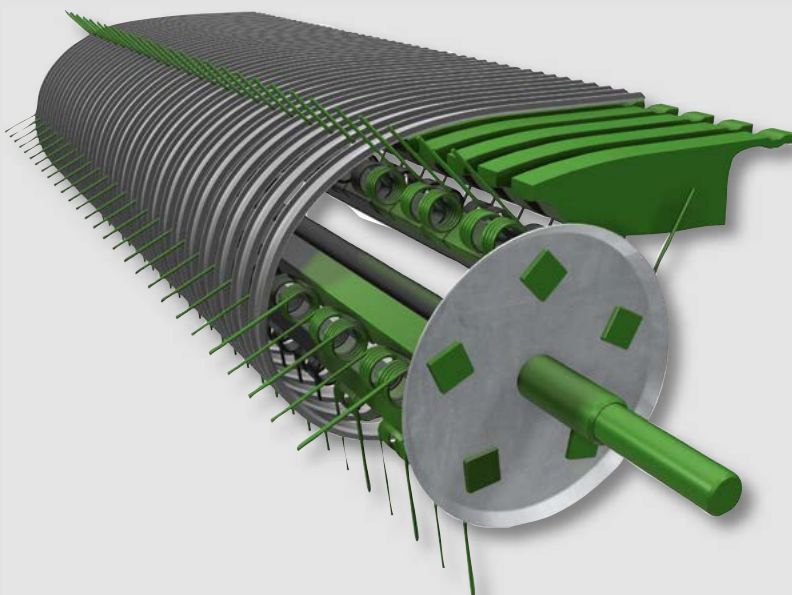

### Скребок

Изюминкой этого подборщика является особая конструкция оцинкованных скребков. Он обеспечивает непрерывный поток зеленой массы при опускании пальцев. Таким образом, управление зубьями посредством направляющей беговой дорожки не требуется.





#### **Прижимной валец**

Прижимной валец предотвращает отодвигание корма при валке неравномерной толщины. Это обеспечивает постоянно высокую производительность при высочайшей продуктивности подбора и непрерывность поток растительной массы.



#### **Шнековый транспортер**

Большие шнеки направляют растительную массу, собранную по бокам, к центру, и обеспечивают бесперебойный поток от широкого подборщика к более узкой прессовальной камере.



#### **Расстояние между зубьями**

Благодаря пяти рядам зубьев и расстоянию между ними 55 мм EasyFlow чисто подбирает даже короткую растительную массу. Оцинкованные металлические скребки обладают высоким сроком службы.





# Подборщик KRONE EasyFlow

Технические характеристики



**Высокопроизводительный подающий и режущий ротор**  
Подборщик EasyFlow с подающим или режущим ротором образует компактную секцию. Увеличенный втягивающий зазор и расположение подающего или режущего ротора непосредственно за подборщиком увеличивают его производительность и обеспечивают постоянный поток растительной массы, даже при короткой растительной массе.

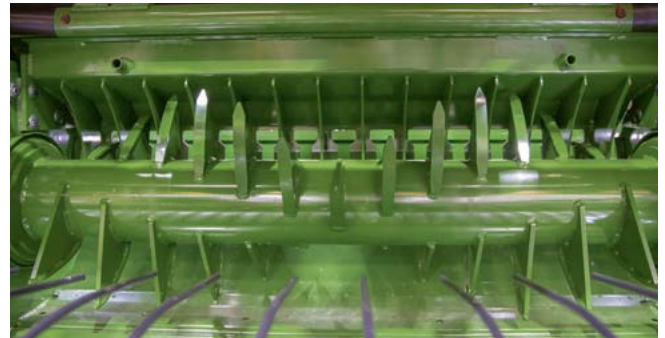

**Подающий ротор**  
Без режущего аппарата Fortima серийно оснащена высокопроизводительным подающим ротором.

## Защита от посторонних предметов

«Привод подборщика – это цепной привод с автоматическим натяжением.» Соединение со срезным болтом служит в качестве защиты от перегрузок.







#### **Регулировка высоты**

Регулировка высоты производится быстро и просто посредством реек с отверстиями на копирующих колесах. Благодаря пневматическим шинам подборщик идет очень спокойно.



#### **Работа без копирующих колес**

Подборщик легко фиксируется по высоте. Эта настройка предпочтительна в первую очередь для уборки соломы при глубокой технологической колее и больших неровностях рельефа почвы.





# Режущий аппарат KRONE MultiCut

- Высочайшее качество скашивания благодаря принудительному срезу
- Длина измельчения 64 мм при максимум 17 ножах
- Быстрая настройка длины измельчения с помощью центрального механизма переключения ножей

С максимальным количеством ножей, 17 штук, роторного режущего аппарата KRONE MultiCut получается превосходный короткий срез, который быстро окупает себя. Вы повысите плотность прессования, качество сенажа и обеспечите легкое и быстрое развязывание рулонов в кормовом проходе. Коротко порезанная солома имеет лучшую впитывающую способность и лучше поддается распределению и уборке.

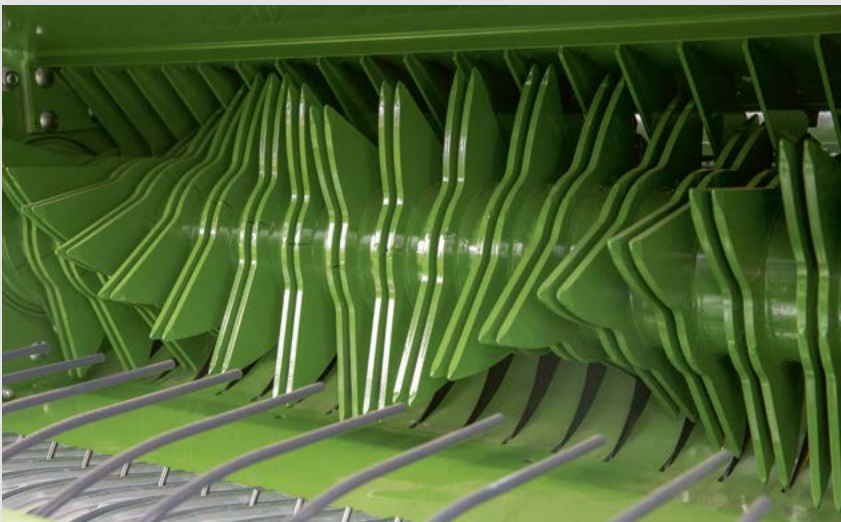

## Режущий ротор

С диаметром 415 мм режущий и подающий ротор имеет особенно высокую «поглощающую способность». V-образно расположенные двойные зубья непрерывно затягивают заготавливаемый корм через ножи. Пиковые усилия гасятся, так как производится последовательное резание.



## Привод

Привод режущего и подающего роторов состоит из больших цилиндрических шестерен, что позволяет ему выдерживать самые высокие нагрузки. Он имеет геометрическое замыкание и работает даже при неравномерно сформированных валках.





#### Ножевая кассета

С максимум 17 ножами и минимальным расстоянием между ножами 64 мм позволяет легко развязывать и распределять рулоны. Ножи расположены в один ряд. Это обеспечивает превосходное качество резки.





# Режущий аппарат KRONE MultiCut

## Технические характеристики



### Режущий и подающий агрегат

Комплектный режущий и подающий ротор с 17 ножами, центральный механизм переключения ножей над включающим валом для 17-15-7-0 ножей, гидравлическое переключение ножей в нулевое положение для устранения нагромождения кормовой массы и мощным приводом с цилиндрическими зубчатыми колесами.

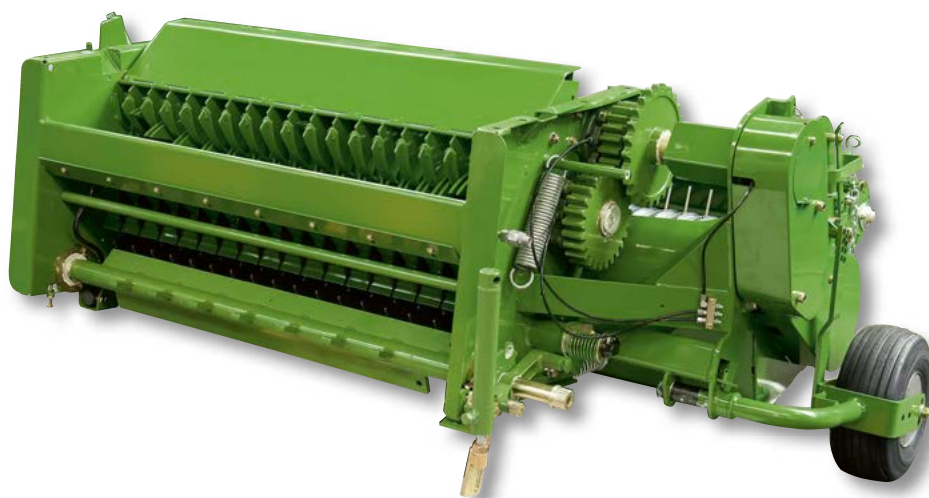

### Устройство группового переключения ножей

Ножи KRONE групповое переключение для 17-15-7-0 ножей при резке. Быстро и легко необходимое количество ножей переводится в канал посредством включающего вала. Изменяя дистанцию между ножами в режущем блоке длина резки изменяется до 64 мм.



### Принудительный срез

Двойные зубья ротора непрерывно затягивают заготавливаемый корм через ряды ножей. В связи с тем, что расстояние между ножами и двойными зубьями весьма незначительное, корм не может теряться. Измельчение производится чисто и точно.





#### Центральный механизм регулировки ножей

Для демонтажа ножи, зафиксированные валом, разблокируются. Вал поворачивается на 90 градусов. Ножи снимаются быстро и удобно по направлению вверх.



#### Реверсивное устройство

Режущие и подающие роторы могут, по мере необходимости, в дополнительной комплектации, проворачиваться назад также гидравлически.

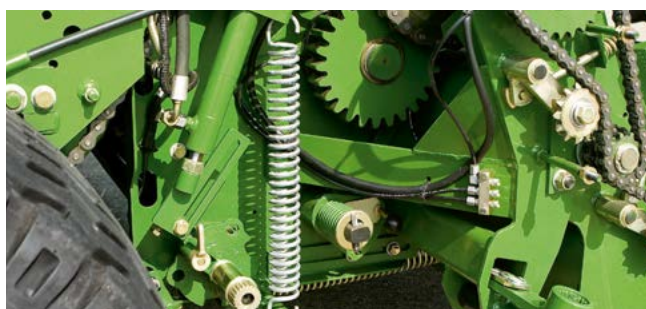

#### Защита от посторонних предметов

Автоматическая защита от посторонних предметов NonStop и гидравлическое переключение ножей в нулевое положение входят в серийную оснастку. Они служат для устранения нагромождения кормовой массы в подающем канале.



#### Замена ножей

Для заточки или замены разблокированные ножи вынимаются по направлению вверх. Вам не потребуется инструмент.



#### Ножи Fortima

Ножи Fortima режут по всей длине. Протягивающее измельчение снижает затраты мощности. Волнистая заточка обеспечивает неизменную остроту ножей в течение длительного периода времени.





# KRONE цепочно-трубчатый транспортер

- Высокая плотность прессования
- Надежная подача рулонов
- Меньшие потери от раструсивания
- Небольшая рекомендуемая мощность трактора

Рулонные пресс-подборщики применяются во всем мире. И поэтому функционально они должны подходить для различных условий эксплуатации, для соломы, сена и сенажа. Цепочно-трубчатый транспортер KRONE работает при всех данных условиях надежно, и выполняет практические требования профессионалов.



## Цепочно-трубчатый транспортер

Благодаря лучшему распределению нагрузки на несколько звеньев цепи и небольшому изменению угла при больших направляющих и ведущих роликах цепочно-трубчатые транспортеры имеют небольшой износ, выдерживают высокие нагрузки и работают чрезвычайно спокойно. При необходимости звенья цепи легко заменить.



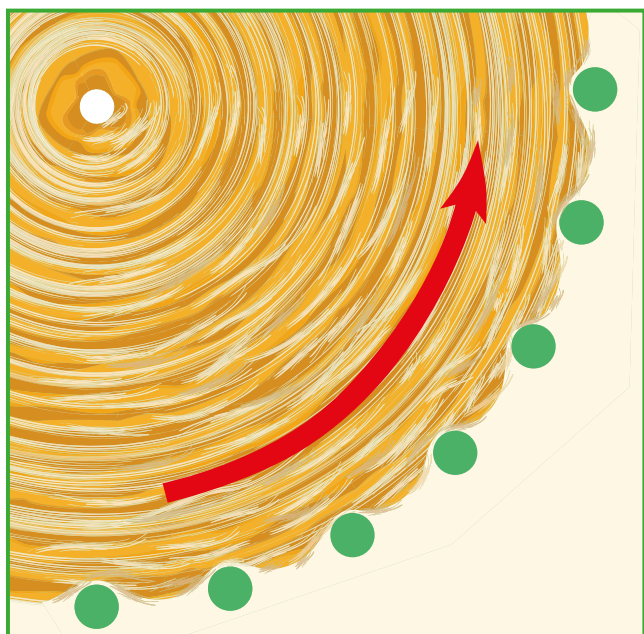

#### Эффект зубчатого зацепления

Цепочно-трубчатый транспортер KRONE не наносит вреда заготавливаемой растительной массе и обеспечивает благодаря эффекту зубчатого сцепления надежное перемещение рулона при максимально высокой плотности прессования.





# Обвязка шпагатом KRONE

- На выбор двойная или четырехкратная вязка шпагатом
- Короткое время обвязки
- Высокая почасовая производительность

В зависимости от используемой бортовой электроники (Медиум или Комфорт) пресс-подборщики Fortima могут оснащаться двойной шпагатной вязкой или экономящей время четырехкратной шпагатной вязкой. В обоих вариантах сильный нахлест нитей на поверхности рулона и многократная обмотка в крайней области отвечают за стабильную форму рулона.



## Направление шпагата при четырехкратной вязке

Ступенчатый шкив задает количество намоток шпагата. Две направляющие обеспечивают равномерное поперечное распределение всех четырех нитей шпагата по всей ширине камеры. При запуске процесса обвязыва-

ния шпагаты от резинового и прижимного валика направляются в прессовальную камеру, а затем захватываются вращающимся рулоном.



## Диаметр стабильной формы

Четырьмя шпагатами (1-4) рулоны обматываются многократно. В зависимости от настройки в области краев рулона работа производится с большим или мень-

шим количеством обмоток. Четырехкратная обмотка отвечает за стабильные рулоны. Рулоны сохраняют свою форму даже после многократного перемещения.





#### Отделение для хранения

До 11 рулонов шпагата могут укладываться в большое отделение для хранения. Поперечины удерживают рулоны шпагата сбоку и обеспечивают бесперебойное размотывание нитей.



#### Запуск связывания

Старт шпагатной вязки запускается при помощи электромотора. Мотор натягивает приводной ремень, который приводит в действие резиновый ролик для затягивания шпагата.





# KRONE обматывание сеткой

- Короткое время обвязывания – больше рулонов за час
- Быстрое и легкое развязывание рулонов в животноводческом помещении
- Надежный захват сетки и короткий ход

Устройство обвязки впечатляет своей конструкцией и функциями. Преимущества обматывания сеткой по сравнению со шпагатной вязкой – это более короткое время процесса обмотки и тем самым более высокая производительность по количеству рулонов. Устройство для обматывания сеткой оснащается рулонами сетки длиной до 3600 м.



## Отделение для хранения

В просторном и водозащищенном отделении размещаются три рулона сетки. Крепление обеспечивает прочность посадки установленных рулонов сетки длиной до 3600 м.



## Заправка

При заправке связывающего материала Вы находитесь в удобном положении перед машиной. Рулон сетки надвигается на выдвинутый захватывающий вал. Затем в устройство для обматывания подается сетка.

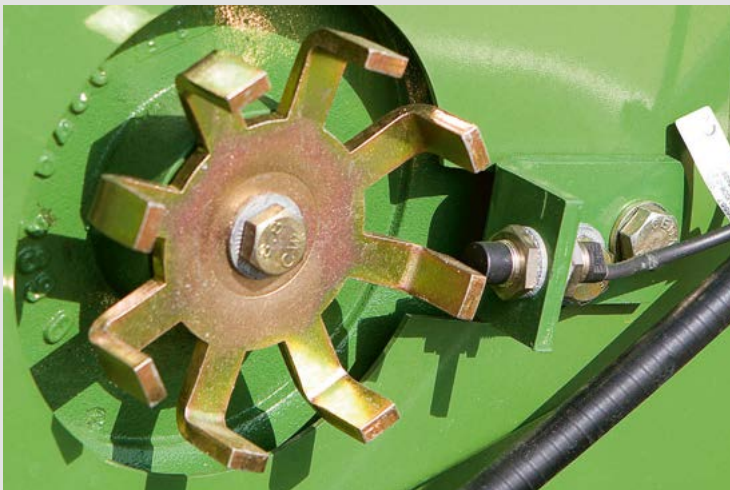

## Количество витков сетки

Количество выполненных обмоток сетки определяется при помощи зубчатого колеса с датчиком и передается бортовому компьютеру. Если достигается предварительно заданное количество обмоток, то сетка обрезается автоматически.



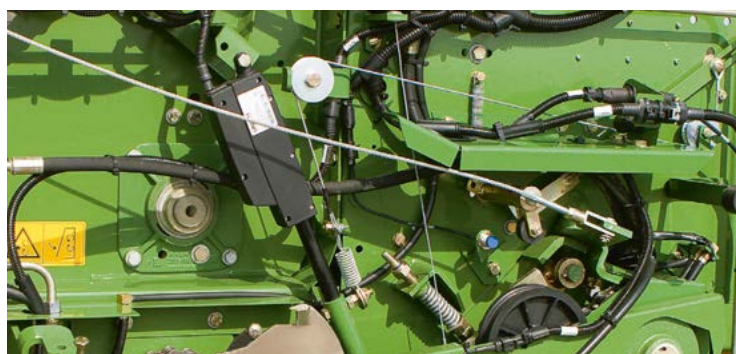

#### **Запуск обматывания сеткой**

Запуск обматывания сеткой инициируется после завершения процесса прессования автоматически или посредством электромотора.

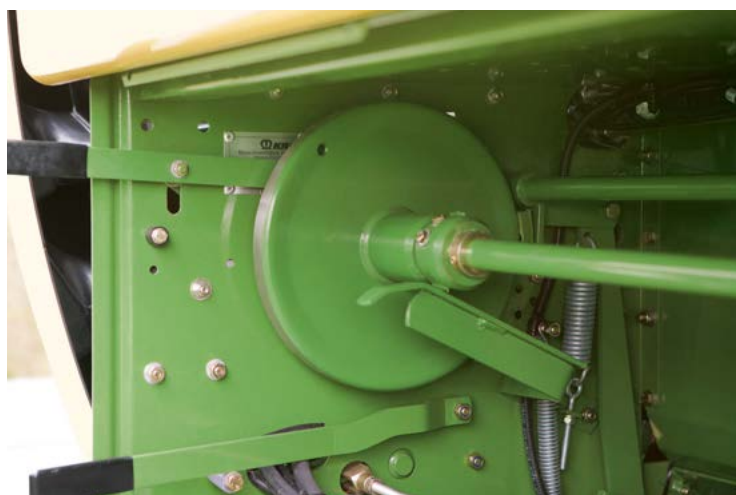

#### **Натяжитель материала для обмотки**

С помощью регулируемого натяжителя материала для обмотки, рулоны туго обматываются и сохраняют форму даже после транспортировки.





# Удобство сервисного обслуживания KRONE

- Лучший доступ для упрощения обслуживания
- Автоматическая смазка приводных цепей  
Опция для Fortima с константной камерой
- Автоматическое натяжение цепей

Пресс-подборщик Fortima рассчитан не только на высокую производительность и плотность прессования, но впечатляет также своей понятной конструкцией и показательным доступом. Смазочные рейки и автоматическая смазка цепей снижают затраты на техническое обслуживание до минимума.



## Автоматическая смазка цепей

Централизованная смазка цепи с большим баком и эксцентриковым насосом снижает расходы на техобслуживание и еще больше повышает экономичность Fortima. Регулируемый эксцентриковый насос направляет масло к приводным цепям.

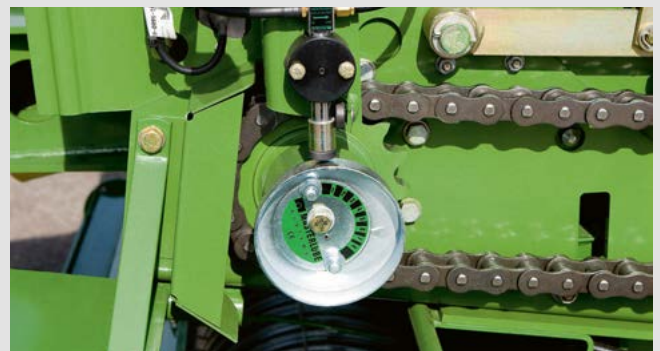

## Масляный фильтр

Для предотвращения поломок из-за загрязненного масла, перед гидравлической системой установлен масляный фильтр с оптическим индикатором загрязнения. Он обеспечивает оптимальную эксплуатационную надежность.





#### **Натяжитель цепи**

Пружинный автоматический натяжитель цепей снижает расходы на техобслуживание и повышает срок службы цепей.

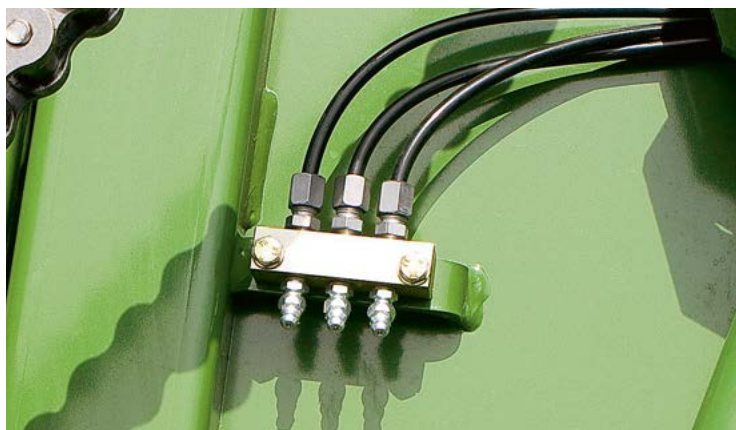

#### **Смазочные рейки**

Все скрытые точки смазки объединены в наглядных смазочных рейках, доступ к которым не составит трудностей. Это экономит время при техобслуживании и повышает уровень комфорта.





# Терминалы KRONE и варианты бортовой электроники

- Удобство графической операционной среды
- Понятная конструкция
- Простое управление

Для снятия нагрузки с механизатора можно выбрать различные варианты электронного управления и обслуживания. Посредством понятно структурированных дисплеев различных терминалов управления тракторист получает информацию о рабочем состоянии Fortima, и при необходимости принимает меры.

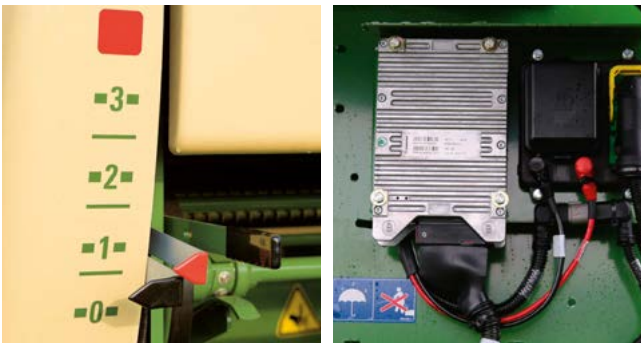

## Варианты бортовой электроники

Все пресс-подборщики Fortima серийно оснащены электроникой Медиум. В таком случае сбоку фронтальной части агрегата имеется два указателя, отображающих актуальное давление с левой и правой стороны прессовальной камеры.

Для автоматической обработки сенсорных импульсов и управления пультами они могут оснащаться в дополнительной комплектации бортовой электроникой Комфорт.



## Блок управления

Серийный блок управления для Fortima F отображает окончательное давление прессования, переключает обматывание с сетки на шпагат и активирует включение групп ножей и управление подборщиком.



## Терминал управления Delta

Терминал управления Delta оснащен 5,5" сенсорным дисплеем, одной пленочной клавиатурой с двенадцатью функциональными клавишами и одним поворотным фазовым регулятором. С его помощью можно вызывать функции клапанов, датчиков и диагностики, и данные для регистрации урожая.



## Терминал управления Beta II

Терминал управления Beta II наглядно и очень просто управляется посредством своего 4,3" цветного дисплея и пленочной клавиатуры с восемью клавишами. Наряду с давлением прессования, диаметром рулонов и пуском связывания отображается также количество рулонов. Дополнительно могут вызываться функции клапанов и датчиков.





#### Система камер

С помощью одной камеры можно оптимально контролировать как функцию, так и окружающее пространство вокруг. Это повышает как простоту использования, так и безопасность движения машины.

Изображение с камеры может отображаться на отдельном экране или на терминале CCI.



#### Терминал управления DS 500

Терминал управления DS 500 очень просто управляется посредством своего 5,7" цветного сенсорного дисплея или 12 функциональных клавиш, а также поворотного фазового регулятора. Наряду с давлением прессования, диаметром рулонов и пуском связывания отображается также количество рулонов. Дополнительно могут вызываться функции клапанов и датчиков.

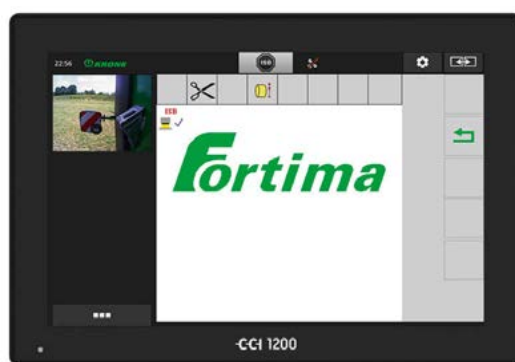

#### Терминал управления CCI 1200

Терминал управления CCI 1200 имеет большой 12" цветной дисплей с сенсорной функцией. На дисплее могут отображаться рядом управление машины и изображение с камер. CCI 1200 совместим с ISOBUS и подготовлен для эксплуатации с другими машинами.





# Технические характеристики

- 4 модельных ряда с константной прессовальной камерой
- 4 модельных ряда с переменной прессовальной камерой

		Fortima с константной прессовальной камерой			
		F 1250	F 1250 MC	F 1600	F 1600 MC
Ширина рулона	м	1,20	1,20	1,20	1,20
Диаметр рулона	м	1,25	1,25	1,55	1,55
Длина машины	м	4,20	4,20	4,36	4,36
Высота машины	м	2,49	2,49	2,62	2,62
Ширина машины*	м	2,57	2,57	2,57	2,57
Не требующий управления подборщик					
Ширина захвата (DIN 11220)	м	2,05	2,05	2,05	2,05
Количество рядов зубьев		5	5	5	5
Подающий ротор		Серийно	–	Серийно	–
Режущий ротор		–	Серийно	–	Серийно
Максимальное количество ножей		–	17	–	17
Минимальное расстояние между ножами	мм	–	64	–	64
Варианты шин		11.5/80-15.3 10PR 15.0/55-17 10PR 19.0/45-17 10PR 500/50-17 10PR**	11.5/80-15.3 10PR 15.0/55-17 10PR 19.0/45-17 10PR 500/50-17 10PR**	11.5/80-15.3 10PR 15.0/55-17 10PR 19.0/45-17 10PR 500/50-17 10PR**	11.5/80-15.3 10PR 15.0/55-17 10PR 19.0/45-17 10PR 500/50-17 10PR**
Требуемая мощность	прибл. от кВт/л.с.	36 / 50	36 / 50	36 / 50	36 / 50
Электропитание		12 В	12 В	12 В	12 В
Частота вращения привода	об/мин	540	540	540	540
Гидравлические соединения		2 х одинарного действия	2 х одинарного действия	2 х одинарного действия	2 х одинарного действия

Все иллюстрации, размеры и массы не обязательно совпадают с серийной комплектацией и не имеют обязательной силы, сохраняется право на технические изменения.



## Сетки и шпагат KRONE



### KRONE excellent Edge X-tra

Две проверенные сетки KRONE в одной: KRONE excellent Edge X-tra объединяет свойства проверенных на протяжении многих лет сеток Edge и RoundEdge в одной универсальной высококачественной сетке KRONE. Edge X-tra наилучшим образом подходит для любой культуры и для любого рулонного пресс-подборщика и покрывает рулон немного дальше за его края. Эти превосходные свойства, позволяющие широкому распрямлению, защищают Ваш ценный урожай и обеспечивают оптимальный результат.



### KRONE excellent StrongEdge

Силовой центр под сетками KRONE. Так как здесь две основные нити объединены в одну, то прочность на разрыв становится огромной, ячейки сделаны большего размера и имеется очень высокая стойкость к ультрафиолетовым лучам. Благодаря этим свойствам она идеально подходит для заготовки крепкой растительной массы и в регионах с большой солнечной активностью.





### Fortima с вариабельной прессовальной камерой

		V 1500	V 1500 MC	V 1800	V 1800 MC
Ширина рулона	м	1,20	1,20	1,20	1,20
Диаметр рулона	м	1,00 - 1,50	1,00 - 1,50	1,00 - 1,80	1,00 - 1,80
Длина машины	м	4,52	4,52	4,86	4,86
Высота машины	м	2,70	2,70	2,85	2,85
Ширина машины*	м	2,57	2,57	2,57	2,57
Не требующий управления подборщик					
Ширина захвата (DIN 11220)	м	2,05	2,05	2,05	2,05
Количество рядов зубьев		5	5	5	5
Подающий ротор		Серийно	–	Серийно	–
Режущий ротор		–	Серийно	–	Серийно
Максимальное количество ножей		–	17	–	17
Минимальное расстояние между ножами	мм	–	64	–	64
Варианты шин		11.5/80-15.3 10 PR 15.0/55-17 10 PR 19.0/45-17 10 PR 500/50-17 10 PR**	– 15.0/55-17 10 PR 19.0/45-17 10 PR 500/50-17 10 PR**	11.5/80-15.3 10 PR 15.0/55-17 10 PR 19.0/45-17 10 PR 500/50-17 10 PR**	– 15.0/55-17 10 PR 19.0/45-17 10 PR 500/50-17 10 PR**
Требуемая мощность	от прикл. кВт/л.с.	36 / 50	36 / 50	40 / 55	40 / 55
Электропитание		12 В	12 В	12 В	12 В
Частота вращения привода	об/мин	540	540	540	540
Гидравлические соединения		2 х одностороннего действия свободная обратная линия	2 х одностороннего действия свободная обратная линия	2 х одностороннего действия свободная обратная линия	2 х одностороннего действия свободная обратная линия

\* в зависимости от шин и количества осей возможны отклонения

\*\* возможно только при одинарной оси



#### KRONE excellent SmartEdge

Чтобы предложить клиентам, которым нужен простой продукт, очень хорошую альтернативу мы также разработали «разумную» версию нашей, хорошо зарекомендовавшей себя, класса high-end обматывающей сетки excellent Edge X-tra – KRONE excellent SmartEdge. Речь идет об обмоточной сетке с высоким соотношением цена-качество; за доступную цену Вы можете получить сетку с превосходными показателями качества и в любое время достичь самых лучших показателей сбора урожая.



#### Вязальный шпагат KRONE excellent Round Baler Twine

Для рулонных пресс-подборщиков со шпагатной вязкой компания KRONE предлагает также прочный и высококачественный вязальный шпагат – KRONE excellent Round Baler Twine.



# Maschinenfabrik Bernard KRONE

Совершенство до мельчайших деталей

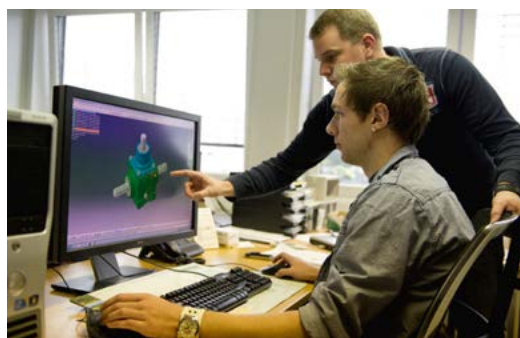

Инновационность, компетентность и близость к клиенту – эти критерии отличают философию семейного предприятия KRONE. Являясь специалистом по заготовке кормов компания KRONE выпускает дисковые косилки, ворошители-вспушиватели, валкователи, самозагружающиеся прицепы и прицепы для транспортировки измельченной массы, рулонные и крупнопакующие пресс-подборщики, а также самоходный BiG M (высокопроизводительную самоходную косилку-плющилку) и кормоуборочный комбайн BiG X.

Качество, сделано в Шпелле, с 1906.

Ваш дилер KRONE

 **KRONE**  
THE POWER OF GREEN

**Maschinenfabrik Bernard KRONE GmbH & Co. KG**

Heinrich-Krone-Straße 10  
D-48480 Spelle

Телефон: +49 (0) 5977 935-0  
Факс: +49 (0) 5977 935-339

info.ldm@krone.de | www.krone.de