



EZS 350a

Capacité de charge: 5000 kg

EZS 350a



Tableau VDI

Sigle	1.1	Fabricant (nom abrégé)		Jungheinrich	
	1.2	Code type du fabricant		EZS 350a	
	1.3	Entraînement		Électrique	
	1.4	Commande		AGV	
	1.5	Capacité / charge	Q	kg	5.000
	1.9	Empattement	y	mm	1.149
Poids	2.1.1	Poids propre (batterie comprise)		kg	1.333
	2.3	Charge sur essieu sans charge à l'avant / à l'arrière		kg	594 / 739
Roues / Châssis	3.1	Train de roulement			Vu
	3.2	Taille des roues AV			ø230 x 77
	3.3	Taille des roues AR			ø250 x 80
	3.5	Roues, nombre avant / arrière (x = entraîné)			1x/2
	3.7	Voie arrière	b ₁₁	mm	680
Dimensions de base	4.2.1	Hauteur totale	h ₁₅	mm	2.273
	4.19	Longueur totale	l ₁	mm	1.962
	4.21	Largeur totale	b ₁ /b ₂	mm	980
	4.35	Rayon de braquage	W _a	mm	1.466
Caractéristiques de performance	5.1	Vitesse de traction avec / sans charge		km/h	8 / 12.5
	5.10	Frein de service			rigenerativo
Moteur électrique / système électronique	6.1	Moteur de traction, puissance S2 60 min		kW	2.8
	6.4	Tension de batterie / capacité nominale		V / Ah	24 / 620
	6.5	Poids de la batterie		kg	460
Autres	8.1	Type de contrôle de conduite			AC speedCONTROL
	10.7	Niveau de pression sonore selon EN12053, tube de conduite		dB (A)	66

- 4.12 : autres hauteurs d'attelage disponibles - 4.19 : sans option S3000, sans attelage - 5.1 : en mode manuel. Voir diagramme - 5.5 : Force de traction nominale

Jungheinrich France s.a.s

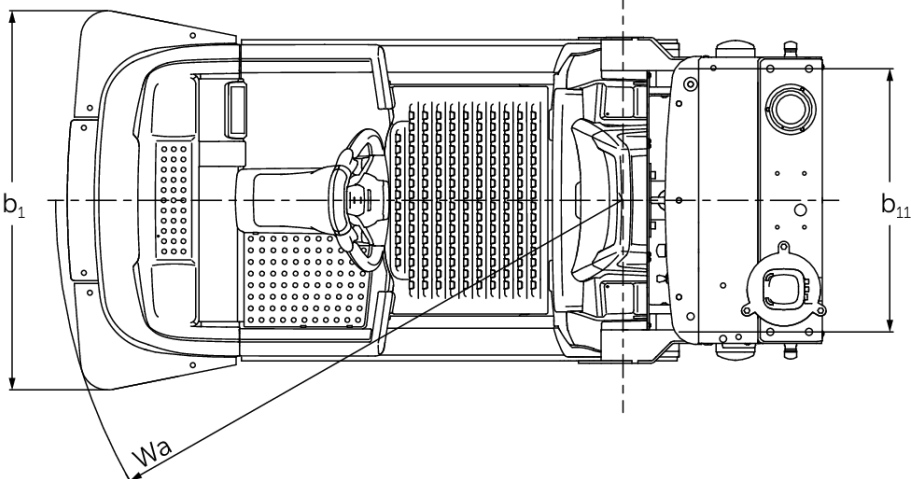
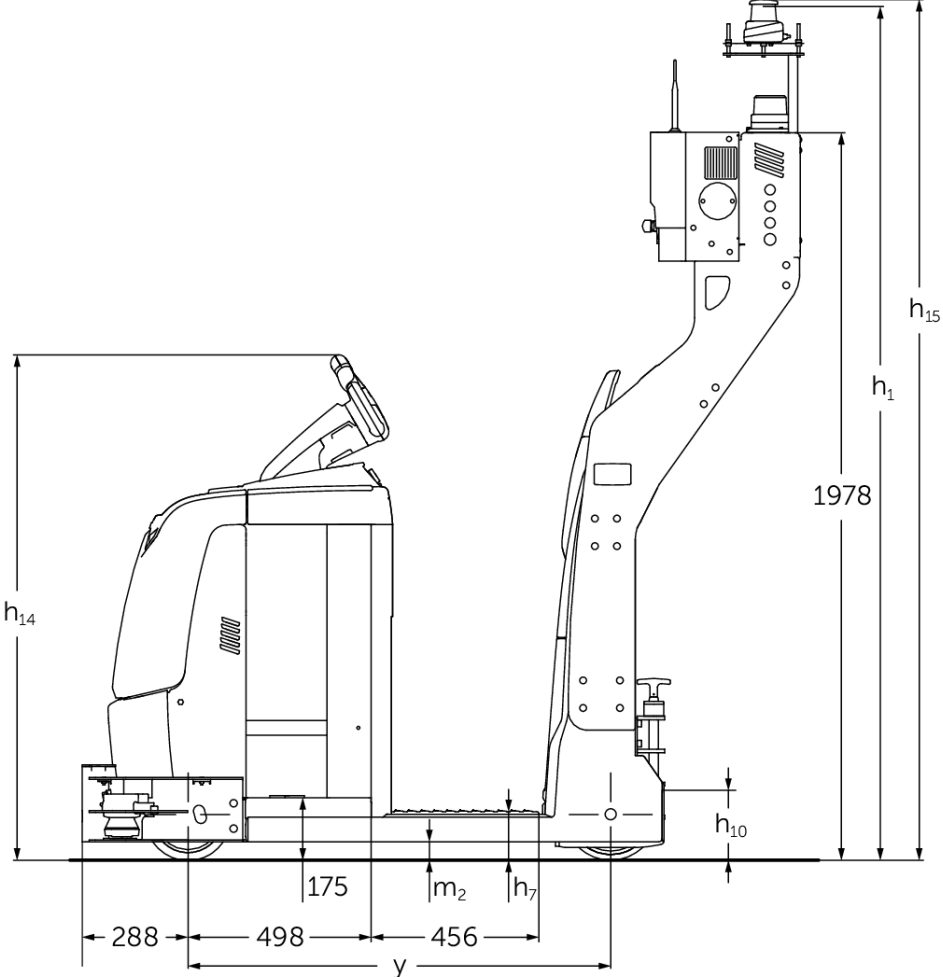
14, Avenue de l'Europe
Boîte postale 2
78142 Vélizy-Villacoublay Cedex
Téléphone 01 39 45 68 68
Télécopie 01 39 45 69 69

info@jungheinrich.fr
www.jungheinrich.fr

Les usines de production de Norderstedt
et Moosburg en Allemagne sont
certifiées.

ISO 9001
ISO 14001

Les matériels Jungheinrich sont
conformes aux normes européennes de
sécurité



 **JUNGHEINRICH**

The logo features a red upward-pointing arrow integrated into the letter 'J' of the word 'JUNGHEINRICH', which is written in a bold, black, sans-serif font.