

MANILEC

EP 7

Elektrische Niederhubwagen



 **MANITOU**

Gerät	1	Hersteller	MANITOU				
			EP 730	EP 740	EP 750		
	2	Typ					
Beschreibung	3	Bedienung			Mitgängerbetrieb	Mitgängerbetrieb	Mitgängerbetrieb
	4	Nominaltragkraft	Q	t	3	4	5
	5	Lastschwerpunkt	c	mm	600	600	600
Gabeln	6	Standardlänge	L3	mm	1150	1150	1150
	7	Mass über die Gabeln	B3	mm	570 / 700	570 / 700	570 / 700
	8	Mass zwischen den Gabeln	B2	mm	170 / 300	170 / 300	170 / 300
	9	Stützarmabmessungen	AxS1	mm	200 x 60	200 x 60	200 x 60
	10	Gesenkte Höhe	S	mm	85 ⁺⁵ ₋₀	85 ⁺⁵ ₋₀	85 ⁺⁵ ₋₀
	11	Hubhöhe	S	mm	195 ⁺⁵ ₋₀	195 ⁺⁵ ₋₀	195 ⁺⁵ ₋₀
	12	Max. Hub		mm	110	110	110
Abmessungen	13	Länge über alles mit Gabeln 1150 mm	L	mm	1890	1890	1890
	14	L2-Mass	L2	mm	740	740	740
	15	Rahmenbreite	B	mm	975	975	975
	16	Batterieaumhöhe		mm	860	860	860
	17	Rahmenbodenabstand	G	mm	25	25	25
	18	Wenderadius (mit angehobenen Gabeln 1150 mm)	Wa	mm	1645 / 1605	1645 / 1605	1645 / 1605
Gewicht	19	Nettogewicht ohne Batterie mit Gabeln 1150 mm		kg	870	870	910
	20	Batteriegewicht 180-300 A/h		kg	180-300		
Bereifung	21	Lenk/Antriebradsabmessungen, Polyurethan		mm	1 (320x120)	1 (320x120)	1 (320x120)
	22	Stützrollenabmessungen, Polyurethan		mm	2 x 150 x 50	4 x 120 x 50	4 x 120 x 50
	23	Tandemlastrollenabmessungen, Polyurethan		mm	4 x 80 x 100	4 x 80 x 100	4 x 80 x 100
Leistung	24	Steigfähigkeit über 10 m ohne/mit Last		%	8 / 5	8 / 5	8 / 5
	25	Fahrgeschwindigkeit : ohne/mit Last		km/h	6 / 5	6 / 5	6 / 5
	26	Arbeitsgangbreite mit Palette 1000 x 1200 mm	Ast	mm	2090	2090	2090
Antrieb	27	Motorleistung : Fahr/Hubmotorleistung		kW	1,7 / 2	1,7 / 2	1,7 / 2
	28	Fahrsteuerung		type	SEPEX		
	29	Bremsen		type	elektromagnetische + Gegenleistung auf Fahrsteuerung		
	30	Hubmotor 24V (S3-10%)		kW	2	2	3
	31	Batterie 24V		A/h	180 - 300	300	300
	32	Elektronische Ladegerät, mono 220V		Amp	25 oder 40 A	40 A	40 A

Imp. METAS S.A. - 95110 Sannois - REF. 1120 DEU

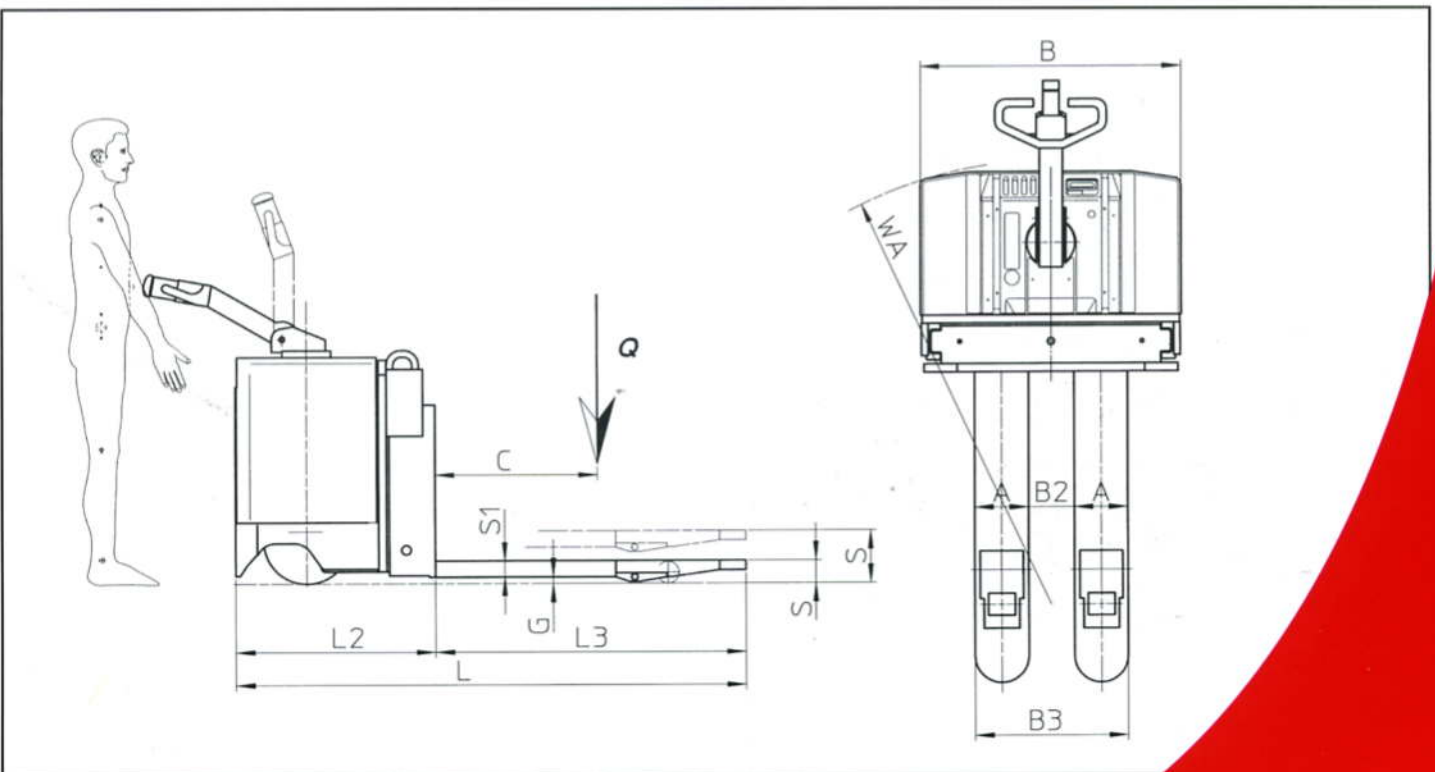

MANITOU behält sich Änderungen und technische Verbesserungen vor. Unverbindliches Dokument.

MLM
Z.I., 5, Avenue du Vert-Galant - 95310 SAINT-OUEN L'AUMONE - FRANCE
Tél. : +33 (0) 1.34.32.65.06 oder 08 - Fax : +33 (0) 1.34.32.65.10

