

ECH Dati Tecnici Transpallet

ECH 12



ECH Transpallet

Pronto a partire

Le presenti specifiche tecniche, conformi alle direttive VDI 2198 e 3597, sono valide solo per il modello standard.
L'uso di gomme, accessori, montanti alternativi, ecc. potrebbero determinare valori diversi.



Caratteristiche	1.1	Produttore			STILL
	1.2	Modello specificato dal produttore			ECH 12
	1.3	Comando			Elettrico
	1.4	Tipo operatore			Guida a timone
	1.5	Portata nominale/carico nominale	Q	kg	1200
	1.6	Distanza dal baricentro di carico	c	mm	600
	1.8	Distanza carico	x	mm	950 (880) ¹
	1.9	Interasse	y	mm	1190 (1120) ¹
	Pesi	2.1	Peso (compresa batteria)		kg
2.2		Carico asse (a carico)	lato azionamento/lato carico	kg	420/910
2.3		Carico asse, senza carico	lato azionamento/lato carico	kg	110/20
Ruote/telai	3.1	Ruote/rulli			Poliuretano
	3.2	Dimensioni ruote/rulli	lato azionamento	mm	∅ 210 x 70
	3.3	Dimensioni ruote/rulli	lato carico	mm	∅ 80 x 60
	3.5	Numero ruote (x = trazione)	lato azionamento/lato carico		1x/2 (1x/4) ²
Dimensioni	4.4	Sollevamento nominale		h ₃	mm 110
	4.9	Altezza timone in posizione di marcia	min./max.	h ₁₄	mm 720/1190
	4.15	Altezza forche, abbassate		h ₁₃	mm 80
	4.19	Lunghezza totale		l ₁	mm 1540
	4.20	Lunghezza fino al supporto delle forche		l ₂	mm 390
	4.21	Larghezza totale		b ₁	mm 560 (685) ¹
	4.22	Dimensioni forche	DIN ISO 2331	s/e/l	mm 53/150/1150
	4.25	Larghezza totale forche		b ₅	mm 560 (685) ¹
	4.32.1	Distanza minima da terra al centro dell'interasse		m ₂	mm 27
	4.34.2	Larghezza delle corsie per pallet da 800 x 1200 in senso longitudinale		A _{st}	mm 2062
4.35	Raggio di sterzata		W _a	mm 1390	
Dati performance	5.1	Velocità di marcia	con/senza carico	km/h	4,0/4,5
	5.2	Velocità di sollevamento	con/senza carico	m/s	0,02/0,025
	5.3	Velocità di abbassamento	con/senza carico	m/s	0,06/0,03
	5.8	Pendenza max. kB 5	con/senza carico	%	4/10
	5.10	Freno di servizio			Elettromagnetico
Motore elettrico	6.1	Prestazioni motore di trazione S2 = 60 min		kW	0,65
	6.2	Prestazioni motore per sollevamento S3 = 15%		kW	0,5
	6.3	Batteria conforme a DIN 43531/35/36 A, B, C, no			Li-Ion
	6.4	Tensione batteria/Capacità nominale K _s		V/Ah	24/20-26
	6.5	Peso batteria ±5% (a seconda del produttore)		kg	3,7 - 5,0
	6.6	Consumo di energia a seconda del ciclo VDI		kWh/h	0,25
Altro	8.1	Azionamento			Corrente continua
	8.4	Pressione sonora all'orecchio dell'operatore		dB(A)	<74

¹ Larghezza totale forche: 685 mm

² Rulli di carico tandem

ECH Transpallet
Disegni tecnici

A = Frenata
B = Marcia

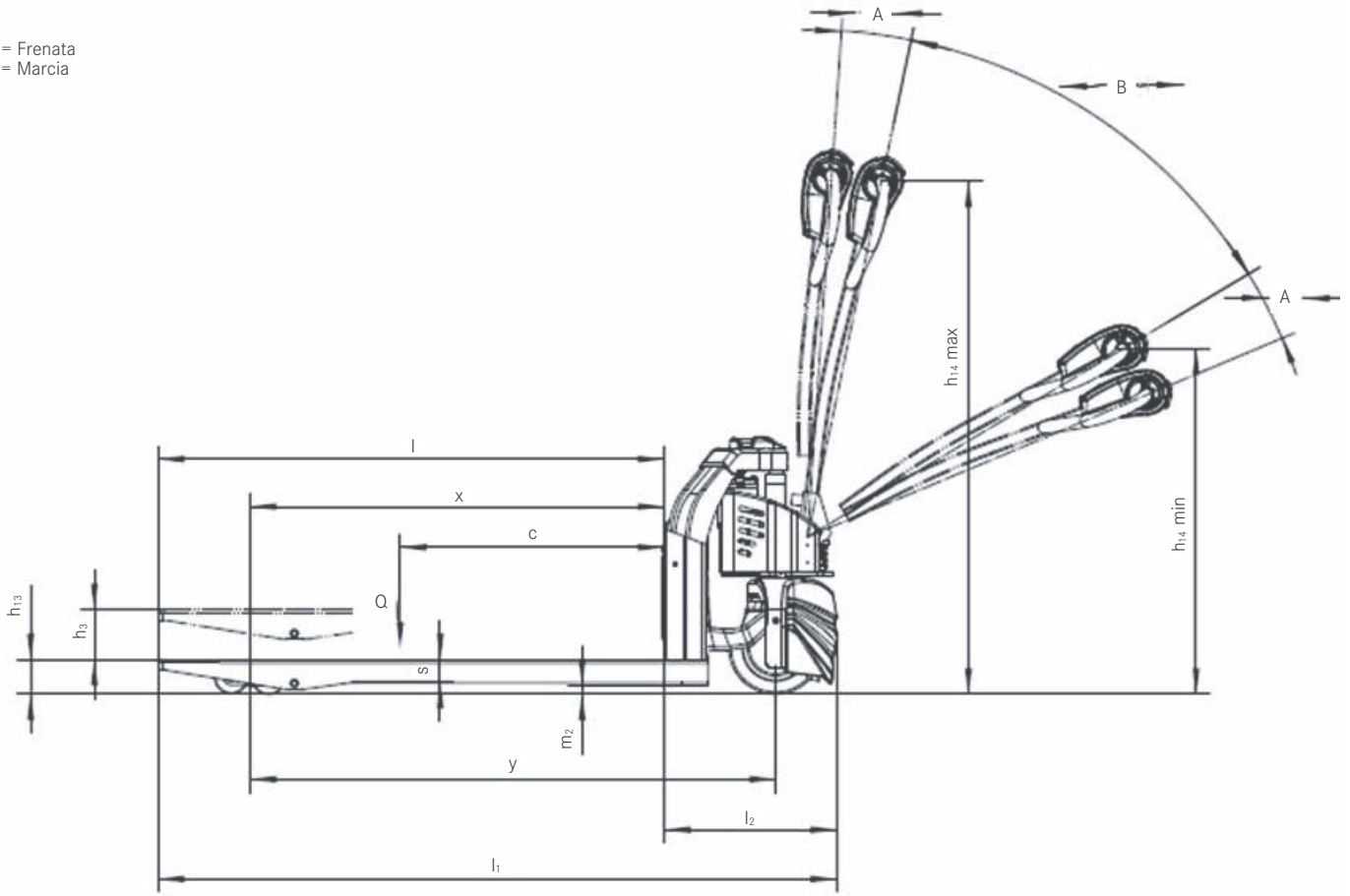

Vista laterale

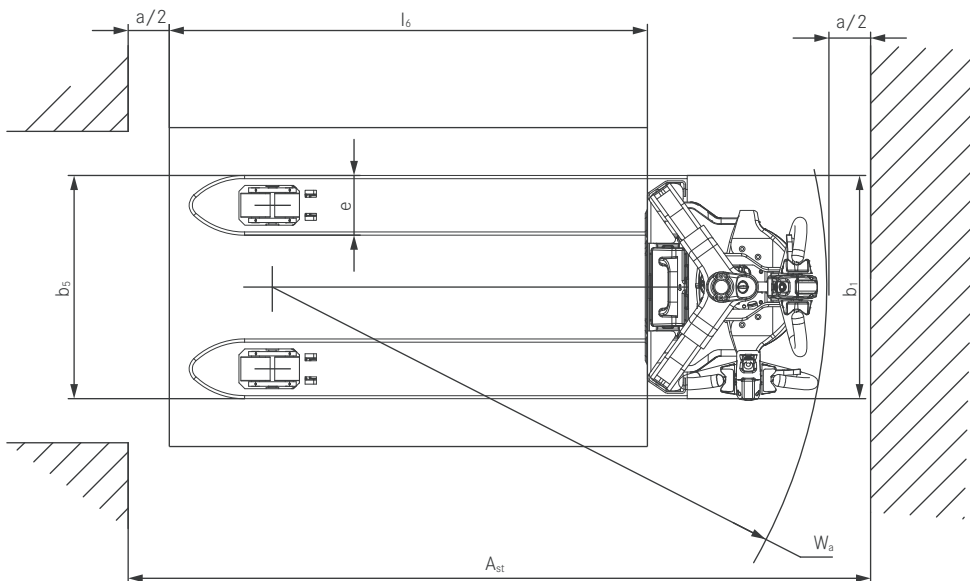

Vista dall'alto

ECH Transpallet Foto dei dettagli



Grazie alla compattezza di un transpallet manuale, è possibile eseguire lavori anche negli spazi ristretti



Telaio robusto e basso per la massima sicurezza dell'operatore



L'utilizzo ergonomico e intuitivo del timone permette di lavorare in modo agevole



Massima disponibilità di utilizzo grazie alla batteria al litio (Li-Ion) che permette la ricarica rapida intermedia



Elevata sicurezza grazie all'accesso senza chiavi che impedisce l'utilizzo alle persone non autorizzate



Tutto sotto controllo grazie al display multifunzione con indicazione del livello di carica della batteria e contatore delle ore di funzionamento



ECH Transpallet Pronto a partire

Compattezza senza paragoni: le dimensioni ridotte permettono di lavorare anche in spazi ristretti

La batteria agli ioni di litio (Li-Ion) assicura la massima disponibilità di utilizzo e flessibilità

Un concentrato di potenza: elevata capacità di movimentazione merci grazie alla portata fino a 1.200 kg



Con ECH 12, STILL definisce nuovi standard in materia di produttività ed efficienza per i transpallet. Addio ai transpallet manuali: la portata fino a 1.200 kg permette di trasportare senza sforzo carichi pesanti. Il sollevamento e la trazione elettrici riducono sensibilmente lo sforzo dell'operatore, mentre l'assetto ergonomico del timone assicura semplicità nella trazione. Il transpallet si avvale dell'innovativa tecnologia Li-Ion, affidabile e con ridotte esigenze di manutenzione. La batteria Li-Ion è facile da sostituire e inserire nel carrello elevatore, assicurando la massima disponibilità di utilizzo. Compattezza e

manovrabilità senza paragoni: grazie al raggio di sterzata di appena 1.390 mm, ECH 12 lavora in modo impeccabile anche nelle corsie strette e nelle aree antistanti al magazzino di dimensioni ridotte. Grazie al peso di soli 130 kg compresa la batteria, la leggerezza è un vero punto di forza anche nell'utilizzo su camion. Il display multifunzione integrato nel timone fornisce all'operatore informazioni quali lo stato di carica della batteria e le ore di funzionamento. In questo modo ECH 12 permette di gestire più compiti distinguendosi per la sua versatilità rispetto agli altri transpallet.

Caratteristiche principali

Potenza

- Movimentazione carichi: fino a 1.200 kg
- Motore di trazione potente e affidabile da 0,65 kW con ridotta manutenzione
- Autonomia: fino a tre ore di lavoro con una batteria Li-Ion
- Disponibilità di utilizzo: la batteria Li-Ion permette di concentrare grandi quantità di energia e si presta a ricariche regolari e intermedie in semplicità

Precisione

- Operatività senza sforzi grazie allo sterzo facile da manovrare e preciso
- Le forche arrotondate semplificano l'inforcamento del pallet
- Controllo totale: controllo accurato e uniforme delle fasi di partenza e accelerazione
- Precisione garantita anche in spazi ridotti grazie alle dimensioni compatte
- Tutto sempre sotto controllo: il display multifunzione fornisce indicazioni per l'assistenza e informazioni sulle ore di funzionamento oltre allo stato di carica della batteria

Ergonomia

- Utilizzo ergonomico e intuitivo: la trazione, il sollevamento e lo sterzo possono essere controllati contemporaneamente con una sola mano
- Guida e sollevamento elettrici per un funzionamento ergonomico
- Batteria agli ioni di litio (Li-Ion) di serie per una sostituzione rapida: la batteria Li-Ion pesa solo 3,7 kg

Compattezza

- Movimentazione dei pallet: le dimensioni compatte permettono un lavoro rapido e sicuro
- Utilizzabile in spazi ristretti: la compattezza delle dimensioni permette di operare all'interno di camion
- Compatto come un transpallet manuale con un raggio di sterzata e di appena 1.390 mm

Sicurezza

- Protezione ottimale per l'operatore: piastra antiurto sensibile e collocata in posizione ottimale
- La batteria Li-Ion non rilascia gas durante la fase di ricarica e utilizzo
- Ottima visibilità sulla punta delle forche per un trasporto sicuro delle merci e un inserimento più facile nei pallet
- Lo speciale accesso senza chiavi impedisce l'utilizzo alle persone non autorizzate

Responsabilità ambientale

- Costi ridotti: minor consumo di energia e ampi intervalli di manutenzione
- Massima efficienza energetica grazie alla batteria Li-Ion
- Emissioni acustiche ridotte grazie ai motori di trazione e di sollevamento particolarmente silenziosi

ECH Transpallet

Riepilogo funzionalità standard e opzionali



	ECH 12	
Generale	Timone ergonomico e di comoda impugnatura	●
	Display multifunzione	●
	Sterzo sensibile per manovre di precisione	●
	Sollevamento elettrico e abbassamento manuale	●
	Motore di trazione da 0,65 kW	●
	Struttura solida e stabile	●
Ruote/rulli	Forche di lunghezze diverse	○
	Ruota motrice, poliuretano	●
	Ruota motrice, poliuretano, profilata	○
	Ruota motrice, rulli di carico, poliuretano/singoli	●
Sicurezza	Ruota motrice, rulli di carico, poliuretano/tandem	○
	Interruttore di arresto di emergenza facilmente raggiungibile	●
Batteria	Accesso senza chiave	●
	Sostituzione rapida della batteria Li-Ion	●
	Batteria Li-Ion da 20 Ah	●
	Batteria Li-Ion da 26 Ah	○
	Caricabatteria 24 V/10 A	●

● Standard ○ Opzionale — Non disponibile

STILL S.p.A.
Viale De Gasperi, 7
20020, Lainate (MI) – Italia

Per ulteriori informazioni:
Tel.: +39 02 93765-1
Email: info@still.it
Website: www.still.it

STILL AG
Industriestrasse 50
8112 Otelfingen – Svizzera

Per ulteriori informazioni:
Tel.: +41 44 846 51 11
Email: info@still.ch
Website: www.still.ch

STILL è certificata nelle seguenti
aree: gestione della qualità,
sicurezza sul lavoro, protezione
dell'ambiente e gestione dell'energia.

