

Poids

Poids opérationnel	1930 kg
Poids supplémentaire de la cabine avec chauffage	81 kg
Poids supplémentaire pour le balancier long	6 kg
Poids supplémentaire pour la lame de remblayage longue	9 kg
Pression au sol avec chenilles en caoutchouc	31.10 kPa

Moteur

Marque / Modèle	Kubota / D722-E2B-BCZ-7
Carburant	Diesel
Nombre de cylindres	3
Cylindrée	0.72 L
Puissance NETTE max. (ISO 9249)	9.9 kW
Couple NET max. (ISO 9249)	42.3 Nm

Performances

Force d'arrachement au balancier (ISO 6015)	10371 N
Force d'arrachement au balancier long (ISO 6015)	9279 N
Force d'arrachement au godet (ISO 6015)	20835 N
Force de traction	19302 N
Vitesse de déplacement, petite vitesse	2.5 km/h
Vitesse de déplacement, grande vitesse	4.0 km/h

Système hydraulique

Type de pompe	Double pompe à pistons avec pompe à engrenage
Débit de la pompe	41.30 L/min
Débit de la pompe 1 à 2500 tr/min	11.30 L/min
Débit des pompes 2 et 3 à 2500 tr/min	15.00 L/min
Débit auxiliaires	30.00 L/min
Pression de sécurité du circuit auxiliaire	180.0 bar
Pression secondaire sur la flèche (extrémité base et tige du vérin)	210.0 - 250.0 bar

Système d'orientation

Déport de flèche à gauche	80.0°
Déport de flèche à droite	60.0°
Vitesse d'orientation	8.4 RPM

Contenances

Système de refroidissement	3.30 L
Huile moteur avec filtre	3.30 L
Réservoir de carburant	19.00 L
Système hydraulique	19.00 L

Environnement

Pression acoustique LpA (Directive UE 2006/42/CE)	82 dB(A)
Puissance sonore LwA (Directive UE 2000/14/CE)	93 dB(A)
Vibrations globales du corps (ISO 2631-1)	0.73 ms ⁻²
Vibrations main / bras (ISO 5349-1)	1.57 ms ⁻²
Marge d'erreur vibrations main / bras (ISO 5349-1)	0.37 ms ⁻²

Équipement de série

Canopy TOPS/ROPS/FOPS ¹	Alarme réservoir de carburant plein
Lame de remblayage de 980 mm avec deux rallonges de 190 mm	Coupe-batterie
Contrepoids lourd	Porte-gobelets
Chenilles en caoutchouc de 230 mm	Pédales ergonomiques repliables
Circuit hydraulique auxiliaire à double effet avec raccords rapides	Châssis inférieur à extension hydraulique de 1360 à 980 mm
Verrouillage des fonctions hydrauliques par le relevage de la console gauche	Quatre points d'arrimage de la tourelle
Avertisseur sonore	Feu de travail
Commandes hydrauliques par manipulateurs pilotés	Moteur avec arrêt sécurité automatique
Ceinture de sécurité à enrouleur	Verrouillage des commandes hydrauliques et de la translation
Translation à deux vitesses	Garantie : 12 mois, 2000 heures (au premier terme atteint)

1. Structure de protection contre le renversement (ROPS) conforme à la norme ISO 3471, structure de protection contre le basculement (TOPS) conforme à la norme ISO 12117, structure de protection contre la chute d'objets (FOPS) conforme à la norme ISO 3449.

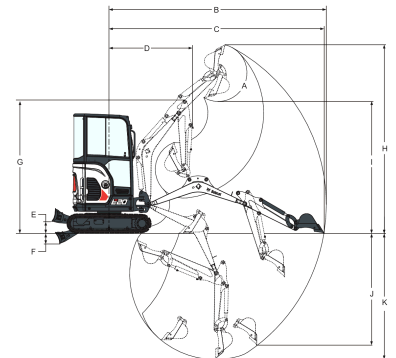
Cinématique de travail

(A)	196.0°	(G)	2564.0 mm
(B)	4134.0 mm	(H)	3573.0 mm
(B*)	4307.0 mm	(H*)	3701.0 mm
(C)	4089.0 mm	(I)	2566.0 mm
(C*)	4264.0 mm	(I*)	2693.0 mm
(D)	1592.0 mm	(J)	1948.0 mm
(D*)	1611.0 mm	(J*)	2115.0 mm
(E)	220.0 mm	(K)	2385.0 mm
(F)	204.0 mm	(K*)	2565.0 mm

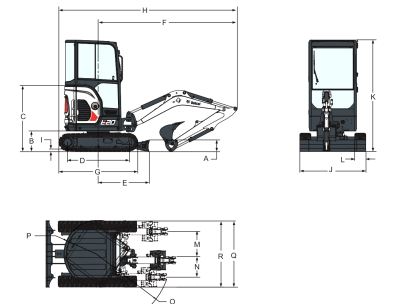
Dimensions

(A)	235.0 mm	(J)	980.0 mm
(B)	419.0 mm	(J*)	1360.0 mm
(C)	1138.0 mm	(K)	2297.0 mm
(D)	1258.0 mm	(L)	230.0 mm
(E)	1045.0 mm	(M)	476.0 mm
(F)	2882.0 mm	(N)	638.0 mm
(G)	1620.0 mm	(O)	1190.0 mm
(H)	3688.0 mm	(P)	690.0 mm
(H*)	3669.0 mm	(Q)	1532.0 mm
(I)	25.0 mm	(R)	1370.0 mm

Options

Cabine ROPS/TOPS avec chauffage	Radio stéréo AM/FM MP3
Démarrage sans clé	Circuit hydraulique auxiliaire secondaire
Alarme de déplacement	Conduite du circuit hydraulique auxiliaire sur le balancier
Fermeture de cabine en vinyle	Vanne de maintien de la charge de la flèche
Kit d'éclairage cabine / structure de protection	Pince hydraulique
Kit pour applications spéciales	Option confort (siège supérieur pour canopy ou siège suspendu en tissu pour cabine, passage de vitesse automatique et commande pilote des aux. et du déport)
Balancier long	Attaches rapides Klac et Lehnhoff
Longue lame de remblayage	Certification pour les applications de manutention