

Pesi

Peso operativo con benna standard, operatore escluso	8380 kg
Ulteriore peso per penetratore lungo	58 kg
Pressione al suolo con penetratore standard e cingoli in gomma	38.25 kPa

Motore

Produttore/modello	Yanmar / 4TNV98-ZWDB8
Carburante	Diesel
Numero di cilindri	4
Cilindrata	3300 cm ³
Potenza massima a 2000 giri/min (DIN 6271)	40.4 kW
Coppia massima a 1300 giri/min	248.0 Nm

Prestazioni

Forza di strappo, penetratore standard (ISO 6015)	40900 N
Forza di strappo, bilanciere lungo (ISO 6015)	34100 N
Forza di strappo, benna (ISO 6015)	54600 N
Sforzo di trazione alla barra di traino	60800 N
Velocità di spostamento, gamma bassa	2.9 km/h
Velocità di spostamento, gamma alta	4.6 km/h

Impianto idraulico

Tipo di pompa	Una pompa a pistoni assiali in serie azionata a motore e una pompa a ingranaggi azionata a motore
Capacità pompa a stantuffo	144.00 L/min
Flusso ausiliario	120.00 L/min
Pressione di scarico dell'impianto ausiliario 3	280.00 bar
Pressione di scarico dell'impianto ausiliario 2	250.00 bar
Auxiliary relief	210.00 bar

Sistema di rotazione

Rotazione del braccio a sinistra	70°
Rotazione del braccio a destra	55°
Regime di rotazione	9.6 RPM

Capacità dei fluidi

Impianto di raffreddamento	4.20 L
Lubrificazione del motore e filtro dell'olio	11.60 L
Serbatoio del carburante	110.00 L
Impianto idraulico con benna e cilindro dipper ritratti, benna sul terreno e pala abbassata	127.00 L

Specifiche ambientali

Livello sonoro LpA (Direttiva UE 2000/14/CE)	77 dB(A)
Livello sonoro LWA (Direttiva UE 2000/14/CE)	98 dB(A)

Funzioni standard

Lama apripista da 2300 mm	Console con spostamento avanti/indietro regolabile
Cingoli in acciaio da 450 mm	Valvola di mantenimento del carico del braccio
Monitoraggio di motore/impianto idraulico con spegnimento	Cablaggio per faro girevole
Comandi dell'impianto idraulico ausiliario a controllo tattile	Condizionatore d'aria completamente regolabile
Blocchi della console di comando	Dispositivo di avvertenza di sovraccarico
Comandi a joystick idraulici	Parasole
Spostamento a due velocità	Specchietto retrovisore sinistro
Vano portaoggetti con chiusura a chiave	Pompa di rifornimento elettrica
Clacson	Minimo automatico
Luci di lavoro	Tubo del secondo impianto idraulico ausiliario (tubazione della rotazione)
Cintura di sicurezza retrattile	Garanzia: 12 mesi, 2000 ore (a seconda dell'intervallo che trascorre per primo)
Sedile molleggiato con schienale alto	

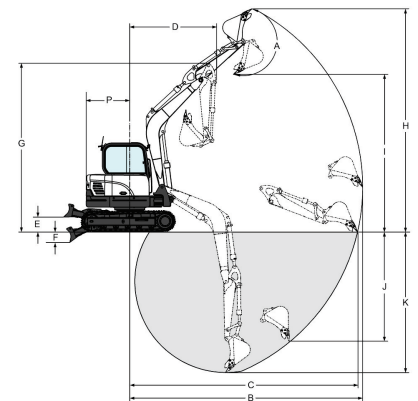
Gamma di lavoro

(A)	182°	(G)	5019.0 mm
(B)	6965.0 mm	(H)	6715.0 mm
(C)	6765.0 mm	(H*)	7070.0 mm
(C*)	7295.0 mm	(I)	4720.0 mm
(D)	2500.0 mm	(I*)	5085.0 mm
(D*)	2700.0 mm	(J)	3220.0 mm
(E)	438.0 mm	(K)	4150.0 mm
(F)	310.0 mm	(K*)	4675.0 mm

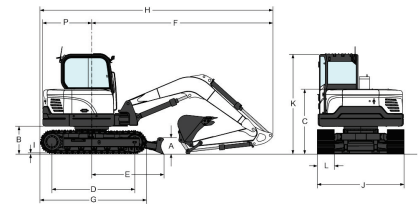
Dimensioni

(A)	440.0 mm	(I)	20.0 mm
(B)	737.0 mm	(J)	2300.0 mm
(C)	1715.0 mm	(K)	2638.0 mm
(D)	2200.0 mm	(L)	450.0 mm
(E)	1912.0 mm	(M)	655.0 mm
(F)	4797.0 mm	(N)	803.0 mm
(G)	2823.0 mm	(O)	2500.0 mm
(H)	6167.0 mm	(P)	1298.0 mm
(H*)	6260.0 mm	(Q)	2450.0 mm

Opzioni

Cingoli in gomma	Bilanciere lungo
Tubo del terzo impianto idraulico ausiliario (tubazione di benna mordente)	