

Poids

Poids en ordre de marche avec godet standard, sans l'opérateur	8380 kg
Poids supplémentaire pour le balancier long	58 kg
Pression au sol avec balancier standard et chenilles en caoutchouc	38.25 kPa

Moteur

Marque / Modèle	Yanmar / 4TNV98-ZWDB8
Carburant	Diesel
Nombre de cylindres	4
Cylindrée	3300 cm ³
Puissance max. à 2000 tr/min (DIN 6271)	40.4 kW
Couple maximum à 1300 tr/min	248.0 Nm

Performances

Force d'arrachement au balancier standard (ISO 6015)	40900 N
Force d'arrachement au balancier long (ISO 6015)	34100 N
Force d'arrachement au godet (ISO 6015)	54600 N
Force de traction (rendement théorique de 90 %)	60800 N
Vitesse de déplacement, petite vitesse	2.9 km/h
Vitesse de déplacement, grande vitesse	4.6 km/h

Système hydraulique

Type de pompe	Une pompe en tandem à pistons axiaux entraînée par le moteur et une pompe à engrenage entraînée par le moteur
Débit de la pompe à pistons	144.00 L/min
Débit auxiliaires	120.00 L/min
Pression de sécurité des circuits auxiliaires 3	280.00 bar
Pression de sécurité des circuits auxiliaires 2	250.00 bar
Auxiliary relief	210.0 bar

Système d'orientation

Déport de flèche à gauche	70°
Déport de flèche à droite	55°
Vitesse d'orientation	9.6 RPM

Contenances

Système de refroidissement	4.20 L
Huile moteur avec filtre	11.60 L
Réservoir de carburant	110.00 L
Système hydraulique	127.00 L

Environnement

Pression acoustique LpA(Directive UE 2000/14/CE)	77 dB(A)
Puissance sonore LWA(Directive UE 2000/14/CE)	98 dB(A)

Équipement de série

Lame de remblayage de 2300 mm	Consoles avec déplacement vers l'avant/vers l'arrière réglable
Chenilles en acier de 450 mm	Vanne de maintien de la charge de la flèche
Surveillance du moteur/du système hydraulique avec arrêt sécurité	Faisceau pour gyrophare
Commande du bout des doigts du circuit hydraulique auxiliaire	Climatisation totalement ajustable
Verrouillage des fonctions hydrauliques par le relevage de la console gauche	Dispositif d'avertissement de surcharge
Commandes hydrauliques par manipulateurs pilotés	Pare-soleil
Translation à deux vitesses	Rétroviseur gauche
Compartment de rangement verrouillable	Pompe électrique de remplissage de carburant
Avertisseur sonore	Ralenti automatique
Feux de travail	Deuxième conduite hydraulique auxiliaire (conduite de rotation)
Ceinture de sécurité à enrouleur	Garantie : 12 mois, 2000 heures (au premier terme atteint)
Siège suspendu à dossier haut	

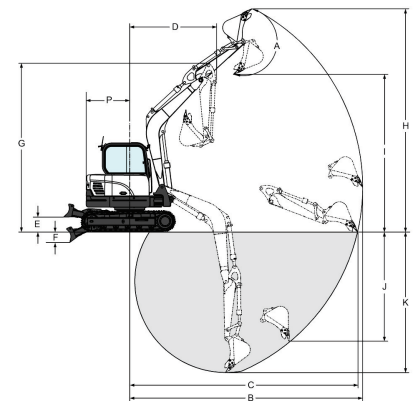
Cinématique de travail

(A)	182°	(G)	5019.0 mm
(B)	6965.0 mm	(H)	6715.0 mm
(C)	6765.0 mm	(H*)	7070.0 mm
(C*)	7295.0 mm	(I)	4720.0 mm
(D)	2500.0 mm	(I*)	5085.0 mm
(D*)	2700.0 mm	(J)	3220.0 mm
(E)	438.0 mm	(K)	4150.0 mm
(F)	310.0 mm	(K*)	4675.0 mm

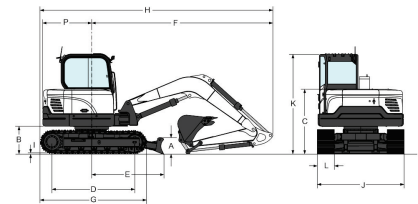
Dimensions

(A)	440.0 mm	(I)	20.0 mm
(B)	737.0 mm	(J)	2300.0 mm
(C)	1715.0 mm	(K)	2638.0 mm
(D)	2200.0 mm	(L)	450.0 mm
(E)	1912.0 mm	(M)	655.0 mm
(F)	4797.0 mm	(N)	803.0 mm
(G)	2823.0 mm	(O)	2500.0 mm
(H)	6167.0 mm	(P)	1298.0 mm
(H*)	6260.0 mm	(Q)	2450.0 mm

Options

Chenilles en caoutchouc	Balancier long
Troisième conduite hydraulique auxiliaire (conduite de benne preneuse)	