

Gewichte

Betriebsgewicht mit Standardschaufel, ohne Fahrer	8380 kg
Zusätzliches Gewicht für langen Löffelstiel	58 kg
Bodendruck mit Standard-Löffelstiel und Gummiraupen	38.25 kPa

Motor

Fabrikat / Modell	Yanmar/4TNV98-ZWDB8
Kraftstoff	Diesel
Anzahl Zylinder	4
Verdrängung	3300 cm ³
Höchstleistung bei 2000 U/min (DIN 6271)	40.4 kW
Max. Drehmoment bei 1300 U/min	248.0 Nm

Leistungsdaten

Reißkraft, Standard-Löffelstiel (ISO 6015)	40900 N
Reißkraft, langer Löffelstiel (ISO 6015)	34100 N
Losbrechkraft (ISO 6015)	54600 N
Deichsel-Zugkraft	60800 N
Max. Fahrgeschwindigkeit, niedrige Stufe	2.9 km/h
Max. Fahrgeschwindigkeit, hohe Stufe	4.6 km/h

Hydrauliksystem

Pumpentyp	Motorgetriebene Doppel-Axialkolbenpumpe und eine motorgetriebene Zahnradpumpe
Förderleistung (Kolbenverstellpumpe)	144.00 L/min
Zusatzhydraulik	120.00 L/min
Systemdruck für Zusatzhydraulik 3	280.00 bar
Systemdruck für Zusatzhydraulik 2	250.00 bar
Auxiliary relief	210.00 bar

Schwenkwerk

Auslegerschwenkung, links	70°
Auslegerschwenkung, rechts	55°
Schwenkzyklus	9.6 RPM

Füllmengen

Kühlsystem	4.20 L
Motorschmierng plus Ölfilter	11.60 L
Kraftstofftank	110.00 L
Hydrauliksystem	127.00 L

Umgebungsbedingungen

Geräuschpegel LpA (EU-Richtlinie 2000/14/EG)	77 dB(A)
Geräuschpegel LWA(EU-Richtlinie 2000/14/EC)	98 dB(A)

Standardmerkmale

2300-mm-Planierschild	Konsolen vor und zurück verstellbar
450-mm-Stahlraupen	Auslegerlast-Halteventil
Motor- und Hydrauliküberwachung mit Abschaltung	Kabelbaum für Rundum-Kennleuchte
Zusatzhydrauliksteuerung mit Fingerdruckbetätigung	Voll einstellbare Klimaanlage
Steuerkonsolenverriegelung	Überlast-Warnvorrichtung
Hydraulik-Joystick-Bedienung	Sonnenblende
Zwei Fahrgeschwindigkeitsstufen	Linker Rückspiegel
Verschließbares Staufach	Elektrische Tankpumpe
Hupe	Automatische Drehzahlregelung
Arbeitscheinwerfer	Zweite Zusatzhydraulikleitung (Drehleitung)
Automatik-Sicherheitsgurt	Garantie: 12 Monate oder 2000 Betriebsstunden (was zuerst eintritt)
Federsitz mit hohem Rückenpolster	

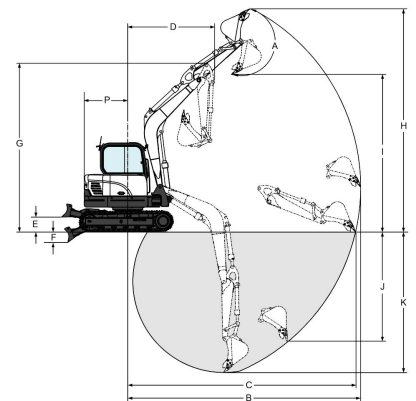
Arbeitsbereich

(A)	182°	(G)	5019.0 mm
(B)	6965.0 mm	(H)	6715.0 mm
(C)	6765.0 mm	(H*)	7070.0 mm
(C*)	7295.0 mm	(I)	4720.0 mm
(D)	2500.0 mm	(I*)	5085.0 mm
(D*)	2700.0 mm	(J)	3220.0 mm
(E)	438.0 mm	(K)	4150.0 mm
(F)	310.0 mm	(K*)	4675.0 mm

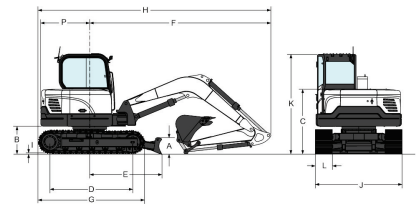
Abmessungen

(A)	440.0 mm	(I)	20.0 mm
(B)	737.0 mm	(J)	2300.0 mm
(C)	1715.0 mm	(K)	2638.0 mm
(D)	2200.0 mm	(L)	450.0 mm
(E)	1912.0 mm	(M)	655.0 mm
(F)	4797.0 mm	(N)	803.0 mm
(G)	2823.0 mm	(O)	2500.0 mm
(H)	6167.0 mm	(P)	1298.0 mm
(H*)	6260.0 mm	(Q)	2450.0 mm

Optionen

Gummiraupen	Langer Löffelstiel
Dritte Zusatzhydraulikleitung (z. B. für Zweischalengreifer)	