

1815 kg
22 - 30 t
4000 J



DXB190H | Martillo hidráulico



DXB190H – ¡Cada golpe cuenta!

Los martillos hidráulicos Doosan ofrecen una gran potencia y máxima productividad. Ya se trate de demoler hormigón, cortar asfalto o romper rocas, los martillos hidráulicos Doosan están diseñados para proporcionar la máxima productividad y hacer que cada golpe cuenta. Los martillos hidráulicos Doosan aportan gran rendimiento, diseño simple y fiable, bajo mantenimiento y protección del soporte.

Con el martillo hidráulico se incluyen:

- 2 latiguillos hidráulicos (de 2500 mm de longitud con acopladores ORFS)
- 1 punta rompedora y 1 cincel de cuña
- Carcasa silenciadora
- Conjunto de carga de nitrógeno
- Caja de herramientas
- Manual de instalación y uso
- Certificación CE
- Homologación técnica de Doosan
- Garantía de un año
- Engrase automático (opcional)

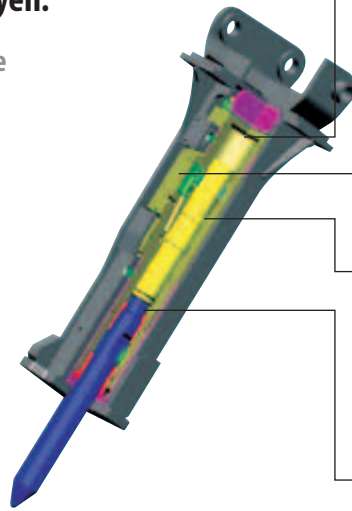

Sistema de recuperación de energía

- El sistema de recuperación de energía aumenta la potencia de impacto utilizando la energía que se genera cuando el pistón rebota.
- Si el martillo se utiliza en materiales duros, el sistema de recuperación de energía aumenta automáticamente la frecuencia para optimizar el rendimiento.

Exclusivo sistema de válvula

- La válvula principal patentada controla el movimiento del pistón para optimizar la potencia de golpeo.

Pistón y cilindro de alta calidad

- El pistón y el cilindro, de acero parecido, están fabricados con los mejores materiales que se utilizan en la industria aeroespacial europea. El número de elementos que pueden sufrir desgaste, como el pistón y el cilindro, se ha disminuido para abaratar el gasto en mantenimiento y repuestos.
- Las ajustadas holguras minimizan las fugas internas y aumentan la eficacia del martillo.

Protección contra funcionamiento en vacío

- Un amortiguador hidráulico dispuesto en la base del diámetro del cilindro ralentiza y detiene el movimiento descendente del pistón.
- Este sistema de amortiguación impide que se produzca funcionamiento en vacío en el primer golpeo.

Paquete y opciones del martillo hidráulico	Número de referencia
Martillo DXB190H	86725058
Engrase automático (opcional)	86702537
Vehículos compatibles	Conjunto de tapón de fijación*
DX225LC/NLC	86727849
DX235LCR/NLC	86727849
DX255LC	86715158
DX300LC	86700903

* El conjunto de tapón de fijación con pasador incluye pernos para montar el martillo.

Puntas y cinceles	
Punta rompedora**	86697281
Cincel de cuña (cruz)**	86697299
Roma	86708450
Piramidal	86708468

** Incluidas con el martillo

Especificaciones	Unidad	
Peso del soporte	t	22 - 30
Peso operativo	kg	1815
Diámetro del accesorio	mm	142
Presión de trabajo	bares	180
Presión de retroceso media máxima	bares	17
Caudal	l/min	120
	l/min	180
Frecuencia	golpes/min	600
Energía / golpe	J	4000
Nivel acústico	dB(A)	129

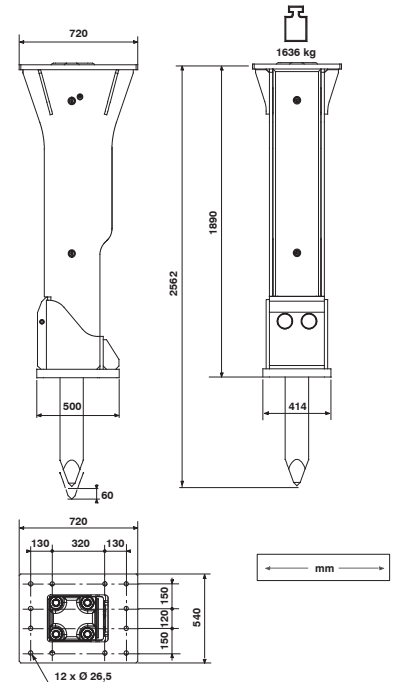
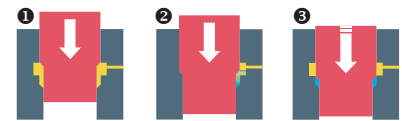

www.doosanequipment.eu