

# Technisches Datenblatt

CityCat 5000 SL/XL (Standard) - 50 km/h Euro 5 (115 kW)

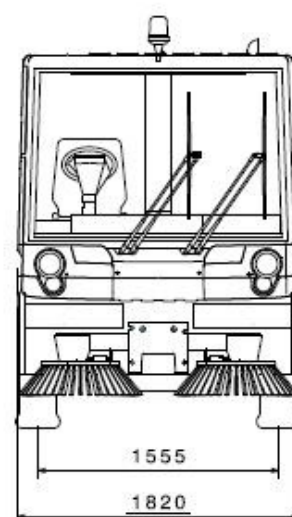
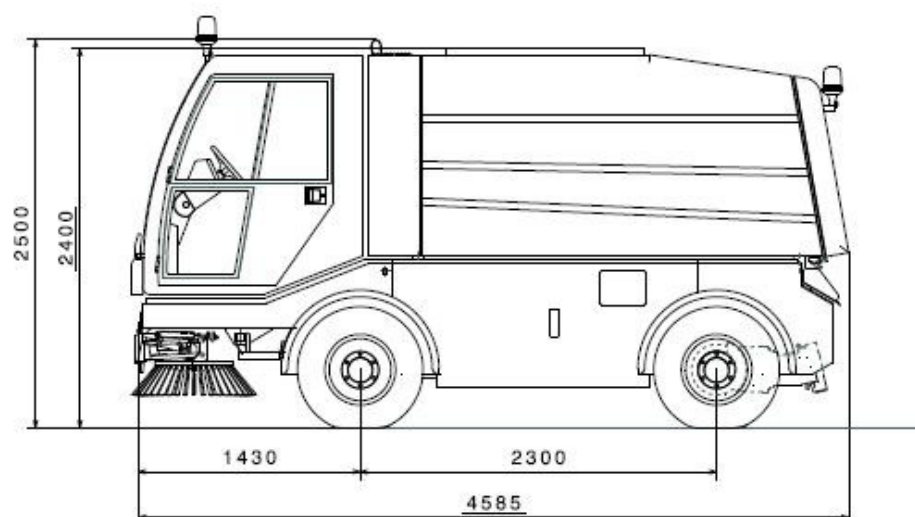

## Abmessungen

Länge Typ SL (2 Besen)	4585 mm
Breite	1820 mm
Höhe	2500 mm
Radstand	2300 mm
Spurweite	1555 mm
Kehrbreite Typ SL/XL	2200 bis max. 3520 mm

## Gewichte

Leergewicht	5650 kg
Nutzlast	4850 kg
Zulässiges Gesamtgewicht	10500 kg

## Motor

EURO5 - Mercedes Dieselmotor, Typ OM 904 LA.V/2, 4 Zylinder, Gesamthubraum 4250 cm<sup>3</sup>, 115 kW / 156 PS, wassergekühlt, Ladeluftkühlung.

Brennstofftank	110 l
AdBlue Tank	8 l
Elektrische Anlage	24 V

## Fahrtrieb

Stufenloser, hydrostatischer Fahrtrieb mit 2 Fahrstufen, mit automatischer, lastabhängiger Regelung.

## Lenkung

Hydrostatische Vierradlenkung.

## Hydraulik

Verstellbare, load-sensing gesteuerte Axialkolbenpumpe für Gebläseantrieb und Bewegungshydraulik des KGB. Zahnradpumpen für Lenkung, Bremsen, Bewegungshydraulik und Besenantrieb.

## Fahrleistungen

Arbeitsgeschwindigkeit	0-18 km/h
Fahrgeschwindigkeit	max. 50 km/h
Steigvermögen	20 %



### Emissionsarmer Motor

Der laufruhige, drehmomentstarke Mercedes-Benz-Dieselmotor mit tiefsten Verbrauchs- und Emissionswerten ermöglicht ein äusserst zuverlässiges, wirtschaftliches Arbeiten.

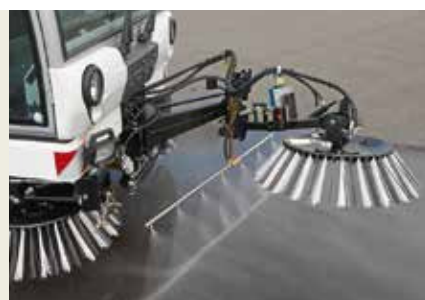

### Schwemmanlage

Marktplätze, Baustellen und Fussgängerzonen können dank ausreichendem Druck sauber und gründlich abgespritzt werden. Der grosse Kehrgutbehälter dient dabei als Wassertank.



### Laubsaugschlauch

Für schwer zugängliche Stellen ist der um 360° schwenkbare und flexible Laubsaugschlauch das geeignete Zubehör; Laub und andere Abfälle können rasch, mühelos und effizient aufgenommen werden.

## Achsen

Hinterachse als Lenktriebachse mit Differential. Laufachse vorne.

## Bremsen

Hydraulische Zweikreisbremsanlage mit hydraulischer Servounterstützung. Scheibenbremsen vorn und hinten. Hydraulische Federspeicherhandbremse auf Hinterachse.

## Fahrgestell

Spezielle Konstruktion aus geschweisstem Rechteckrohrrahmen. Federung beider Achsen mit Blattfedern und Stossdämpfern.

## Bereifung

265 / 70 R 17.5

## Fahrerkabine

Komfortable auf Hydrolagern gefederte, schallisolierte Alu-Kabine. Frontscheibe aus wärmedämmendem, gewölbtem, reflexionsarmen Sicherheitsglas. 2 Schiebefenster in jeder Türe. Mehrstufiges Heizungsgebläse. Sonnenblende. Scheibenwischer mit Waschanlage. Gefederte individuell einstellbare Fahrer- und Beifahrersitze. Verstellbare Lenksäule. Übersichtlich und ergonomisch angeordnete Bedienung und Überwachungsinstrumente. Akustische Warnanlage für Temperatur- und Flüssigkeitsniveau-Überwachung.

## Kehrgutaufnahme

Aufnahmeprinzip saugend, mit gezogenem, rostfreiem Saugmund vor der Vorderachse, zusammen mit Seitenbesen seitlich 400 mm hydraulisch verschiebbar. Saugmundhöhenverstellung hydraulisch. Stufenlos regelbares Hochleistungs-Sauggebläse.

## Kehrgutbehälter

Behälter aus Edelstahl 4m<sup>3</sup> hydraulisch kipp- und schliessbar.

Auskipphöhe

790 mm

Auskipfbreite

1670 mm

## Wassersystem

Frischwassertank rostfrei

ca. 790 l

Wasserpumpe für Wasserdüsen.

## Kehrbesen

2 Kehrbesen links und rechts Ø 900 mm Drehzahlverstellung stufenlos 0-80 U/min Anfahrssicherung.

3. Frontbesen am Typ XL für Kehrbreite bis max. 3520 mm und zum Auskehren von Ecken und Rampen, links, rechts und auf 2. Ebene einsetzbar, Drehzahlverstellung stufenlos 0-110 U/min

## Optionen

- Klimaanlage
- Hochkipfung
- Brauchwasser-Rückgewinnung
- Laubsaugschlauch
- Wildkrautbesen
- hydraulisch neigbare Seitenbesen
- Schwemmanlage
- Hochdruckwasserlanze

Technische Änderungen vorbehalten.

Version 12/2012

## Bucher Schörling AG

Murzlenstrasse 80  
CH-8166 Niederweningen  
Tel. +41 44 857 22 11  
Fax +41 44 857 24 10  
info@bucherschoerling.com

