

# CA702D

Walce jednobębnowe

# DYNAPAC

Part of the Atlas Copco Group



## Dane techniczne



### Masy

Masa operacyjna (z kabiną)	26900 kg
Masa modułu (przedniego/tylnego)	17200/9700 kg
Maksymalna masa operacyjna	27250 kg



### Własności jezdne

Zakres prędkości	0-8
Oscylacja przegubu	±9°
Rozmiar opony (8 ply)	23,1x26
Teoret. zdolność pokonywania wzniesień	45 %



### Zagęszczanie

Statyczny nacisk liniowy	80,8 kg/cm
Amplituda nominalna (zakres wysoki/niski)	2,0/1,3 mm
Częstotliwość wibracji przy wysokiej/niskiej amplitudzie	28/30 Hz
Siła odśrodkowa wibratora bębna przy wysokiej/niskiej amplitudzie	330/254 kN



### Silnik

Producent/Model	Cummins QSB6.7 T3
Typ	6-cylindrowy chłodzony cieczą, z chłodnicą powietrza doładowania
Moc znamionowa, SAE J1995	164 kW (220,0 KM) @ 2200 min <sup>-1</sup>
Zbiornik paliwa	320 l

Dynapac Poland Sp. z o.o., ul. Rzepakowa 1a, 40-541 Katowice; tel.: 032 7827100; fax: 032 7827101; e-mail: [info.polska@dynapac.com](mailto:info.polska@dynapac.com)

Zastrzegamy sobie prawo do wprowadzania zmian bez uprzedzenia. Rysunki i zdjęcia nie zawsze pokazują maszyny z wyposażeniem standardowym. Powyższa informacja nie jest ofertą handlową, ma jedynie charakter opisu ogólnego.



## Układ hydrauliczny

Jazda	Pompa tłoczkowa osiowa o zmiennej wydajności. Silniki tłoczkowe osiowe (2) o zmiennej objętości.
Wibracje	Pompa tłoczkowa osiowa o zmiennej wydajności. Silniki tłoczkowe osiowe o stałej objętości.
Kierowanie	Pompa zębata o stałej wydajności.
Hamulec	Hydrostatyczny włączany dźwignią jazdy.
Hamulec postojowy/ awaryjny	Wielotarczowy w przekładni bębna i tylnym moście.

# CA702D

Walce jednobębnowe

# DYNAPAC

Part of the Atlas Copco Group

## Dane techniczne

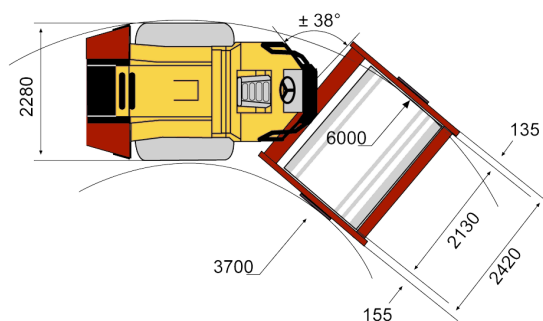
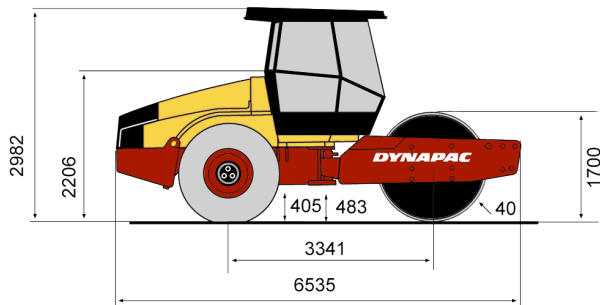

Dynapac Poland Sp. z o.o., ul. Rzepakowa 1a, 40-541 Katowice; tel.: 032 7827100; fax: 032 7827101; e-mail: [info.polska@dynamac.com](mailto:info.polska@dynamac.com)

Zastrzegamy sobie prawo do wprowadzania zmian bez uprzedzenia. Rysunki i zdjęcia nie zawsze pokazują maszyny z wyposażeniem standardowym. Powyższa informacja nie jest ofertą handlową, ma jedynie charakter opisu ogólnego.