

DESCRIPCIÓN TÉCNICA ROCKWHEEL C2

La fresadora hidráulica Rockwheel C2 puede ser entregada con ya sea tambores de excavación o tambores de demolición.

Potencia Máxima	9,5 kW	12.7 hp
Caudal Máximo	60,0 l/min	13.2 UK gpm
Caudal Recomendado	30,0 l/min	6.6 UK gpm
Presión Máxima	225 bar	3,263 psi
Par de Salida en el Eje	1.095 Nm @ 225 bar	805.2 ft lb @ 3,263 psi
Fuerza en Picas	8,11 kN @ 225 bar	1,822 lbs @ 3,263 psi
Velocidad de Salida en el Eje	98,0 rpm @ 30 l/min	98.0 rpm @ 6.6 UK gpm
Velocidad de Picas	1,4 m/s @ 30 l/min	4.56 ft/s @ 6.6 UK gpm
Peso	66 kg	145 lbs
Rango de Excavadoras	0,7 - 2,5 t	0.7 - 2.5 t
Nº de Picas [Tambor de Roca]	50 [14,0 mm Caña]	50 [0.55" Caña]

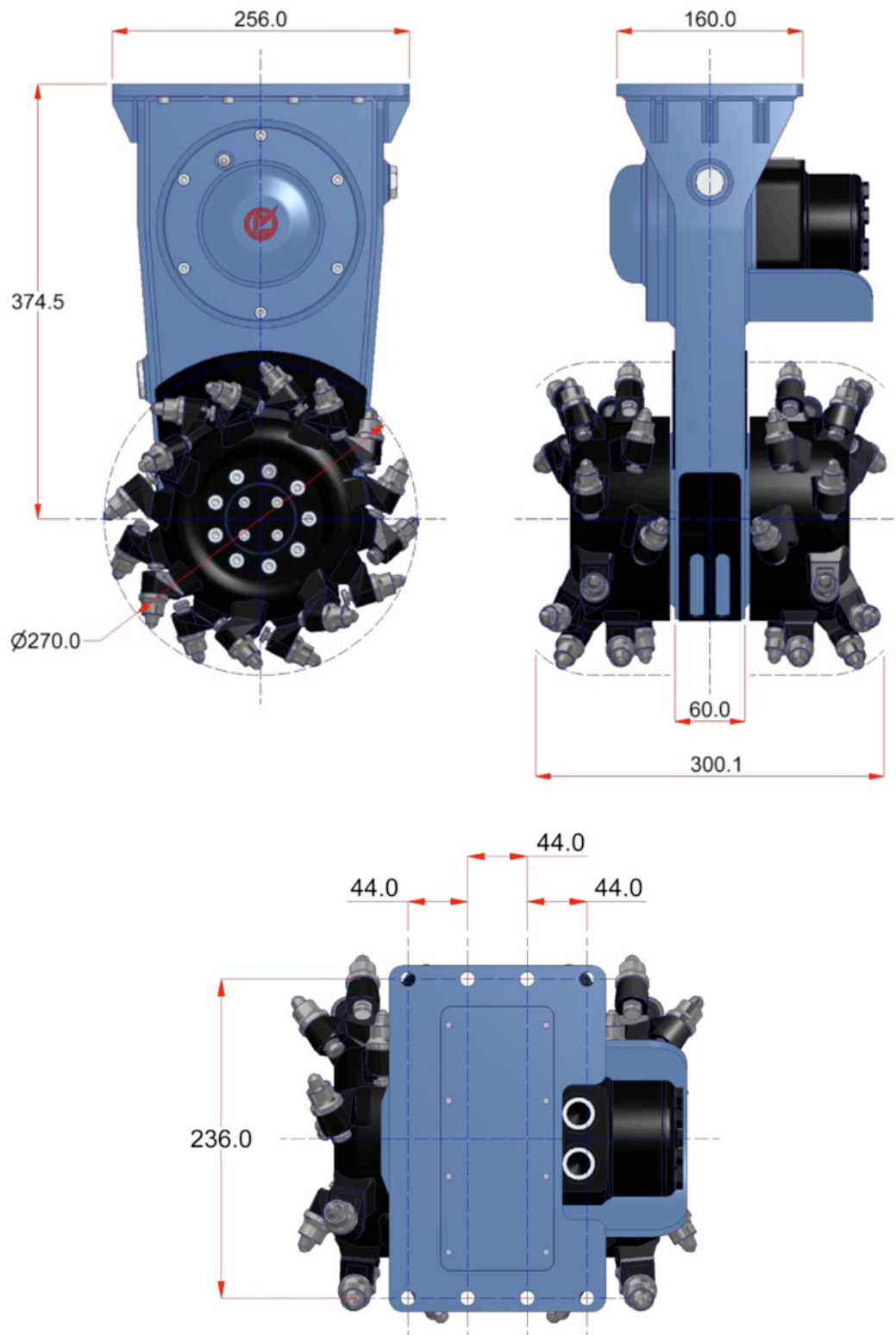



Las fresadoras Rockwheel han sido diseñadas y patentadas por Webster Technologies Ltd., UK.