

# ESPECIFICACIONES TÉCNICAS

RODILLOS VIBRATORIOS AUTOPROPULSADOS

BW 211 D-5 SL, BW 211 PD-5 SL

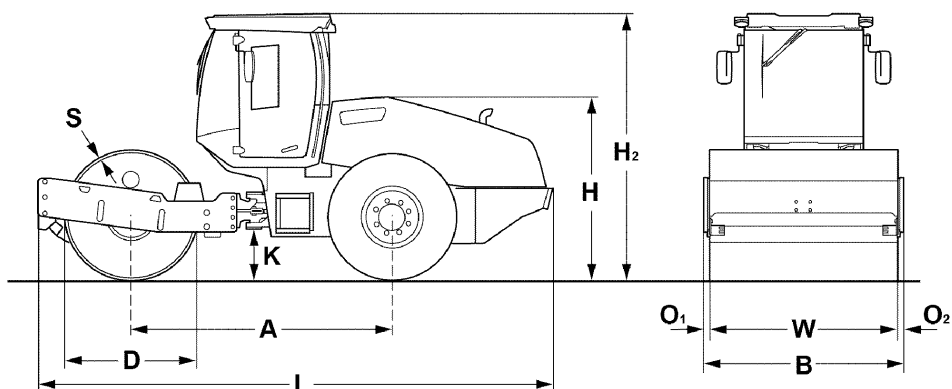



**Dimension en mm**

	A	B	D	H	H2	K	L	O1	O2	S	W
BW 211 D-5 SL	2975	2260	1500	2240	3053	530	5870	65	65	25	2130
BW 211 PD-5 SL	2975	2260	1480	2240	3053	530	5870	65	65	25	2130

**Dimensiones de empaquetado en m3**

**sin ROPS**

**con ROPS**

BW 211 D-5 SL  
 BW 211 PD-5 SL

29,716  
 29,716

40,502  
 40,502

Modelo	Volumen de compactación (m3/h)			
	Relleno de piedra	Grava, arena	Terreno mixto	Arcilla, limo
BW 211 D-5 SL	400-800	270-540	220-440	110-220
BW 211 PD-5 SL	400-800	270-540	220-440	160-220

Modelo	Grosor de la capa compactada (m)			
	Relleno de piedra	Grava, arena	Terreno mixto	Arcilla, limo
BW 211 D-5 SL	0,70	0,50	0,40	0,20
BW 211 PD-5 SL	0,70	0,50	0,40	0,25

## Especificaciones Técnicas

## BOMAG BW 211 D-5 SL

## BOMAG BW 211 PD-5 SL

### Pesos

Peso de operación máx. ....	kg	13.290	12.330
Peso funcionado .....	kg	10.120	11.670
Peso funcionado CECE con ROPS-cabina .....	kg	10.630	12.180
Carga en eje, rodillo CECE .....	kg	6.040	7.590
Carga en eje, neumáticos CECE .....	kg	4.590	4.590
Carga lineal estática CECE .....	kg/cm	28,4	

### Dimensiones

Ancho de trabajo .....	mm	2.130	2.130
Radio interior de giro .....	mm	3.677	3.677

### Características de conducción

Velocidad (1) .....	km/h	0- 6,0	0- 6,0
Velocidad (2) .....	km/h	0- 10,0	0- 11,5
Máxima pendiente sin/con vibración .....	%	45/43	45/43

### Propulsion

Fabricante del motor .....		Deutz	Deutz
Modelo .....		BF4M 2012 C	BF4M 2012 C
Nivel de emisión .....		Stage II / TIER2	Stage II / TIER2
Refrigeración .....		Líquido	Líquido
Número de cilindros .....		4	4
Rendimiento ISO 3046 .....	kW	98,0	98,0
Rendimiento SAE J 1995 .....	hp	132,0	132,0
Velocidad .....	min-1	2.300	2.300
Combustible .....		Diesel	Diesel
Equipo eléctrico .....	V	12	12
Sistema de transmisión .....		hidrost.	hidrost.
Rodillo propulsor .....		régular	régular

### Rodillos y Neumaticos

Número de patas de cabra .....			150
Superficie de pata de cabra .....	cm2		137
Altura de las patas de cabra .....	mm		100
Medida de neumáticos .....		23.1-26/12PR	23.1-26/12PR

### Frenos

Freno de servicio .....		hidrost.	hidrost.
Freno de estacionamiento .....		hidromec.	hidromec.

### Dirección

Sistema de dirección .....		artic. oscil.	artic. oscil.
Método de dirección .....		hidrost.	hidrost.
Angulo de dirección / oscilación +/- .....	grad	35/12	35/12

### Sistema de vibración

Accionamiento .....		hidrost.	hidrost.
Frecuencia .....	Hz	30/36	30/36
Amplitud .....	mm	1,80/0,95	1,70/0,86
Fuerza centrífuga .....	kN	236/170	275/202
Fuerza centrífuga .....	t	24,1/17,3	28,1/20,6

### Capacidades

Combustible .....	l	250,0	250,0
-------------------	---	-------	-------

Reservado modificaciones técnicas. Las ilustraciones pueden mostrar máquinas con accesorios especiales.

### Equipo de serie

- Diferencial autoblocante
- Eje posterior con frenos gemelos
- Transmisión hidrostática de vibración y marcha
- Dirección articulada hidrostática
- Junta articulada de enganche
- Interruptor de batería
- Única palanca para cambio de marcha y vibración
- Indicaciones de advertencia, indicación y servicio en la pantalla LCD
- Parada de emergencia
- Alarma de marcha atrás
- 1 Rascadores
- Asiento de conductor
- Bocina de aviso

### Equipo opcional

- Cabina con ROPS/FOPS y cinturón de seguridad
- ROPS/FOPS con cinturones de seguridad
- Instalación de aire acondicionado
- Luz intermitente de aviso
- Disposición de luces según la legislación
- ECONOMIZER
- TERRAMETER
- BOMAG TELEMATIC START
- Equipo de conversión del tambor dentado (D)
- Interfaz para datos de máquinas y tecnología de medición de otros proveedo
- Asiento de confort para el conductor
- Rascador de contacto (2x)
- Techo protector
- Amplitud más elevada (2,2mm/1,1mm; 275kN/202kN)
- BOMAP
- Juego de soporte de tableta
- Juego de antena de GPS de BOMAP
- Soporte de antena de GPS de BOMAP
- Técnica de medición interfaz JOBLINK

