

# KOMATSU

**PC**  
**360**

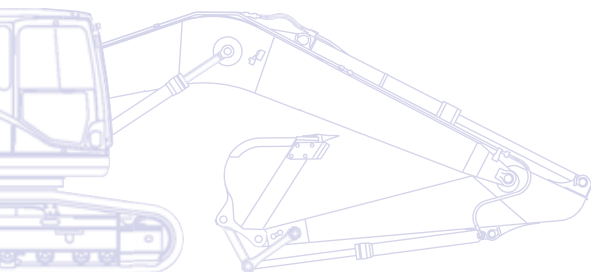

## Hydraulische graafmachine **PC360LC/NLC-10**



### MOTORVERMOGEN

202 kW / 271 PK @ 1.950 tpm

### BEDRIJFSGEWICHT

PC360LC-10: 35.600 - 36.550 kg

PC360NLC-10: 35.490 - 36.250 kg

### CAPACITEIT GRAAFBAK

max. 2,66 m<sup>3</sup>

# Externe kenmerken

De nieuwste generatie graafmachines van Komatsu maakt gebruik van een motorplatform dat voldoet aan de EU-emissievoorschriften fase IIIB/EPA Tier 4 interim. Ze vormt de voortzetting van een lange traditie die compromisloze kwaliteit en absolute support voor de klant boven alles stelt en daarnaast veiligheid en milieubescherming in het centrum plaatst. Meer netto pk, een lager brandstofverbruik en lagere uitstoot, en het geavanceerde elektronische besturings-systeem dat de parameters voor de luchttoevoer, brandstofinspuiting en verbranding regelt om de prestaties te optimaliseren en de fijne deeltjes en stikstofoxyde in de uitlaatgassen nog verder te verlagen: u kunt erop vertrouwen dat de machines uit de 10-serie er met kop en schouders bovenuit steken.

## Krachtig en milieuvriendelijk

- Motor met laag verbruik die voldoet aan de EU-emissievoorschriften fase IIIB/EPA Tier 4 interim
- Brandstofbesparende motor en hydraulische technologie
- Instelbare eco-meter en waarschuwing stationair draaien
- Minder slijtage

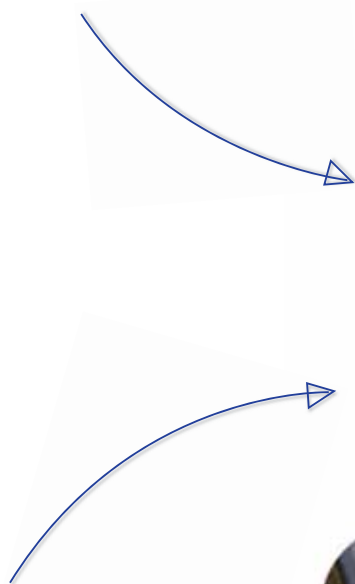

## Totale veelzijdigheid

- Ideaal voor een brede waaier aan toepassingen
- 6 werkmodi
- Twee werkstanden voor de giek
- Ruime keuze aan opties
- Ingebouwde veelzijdigheid



# PC360-10

## MOTORVERMOGEN

202 kW / 271 PK @ 1.950 tpm

## BEDRIJFSGEWICHT

PC360LC-10: 35.600 - 36.550 kg

PC360NLC-10: 35.490 - 36.250 kg

## CAPACITEIT GRAAFBAK

max. 2,66 m<sup>3</sup>



## Eersteklas comfort voor de bestuurder

- Volledig luchtgeveerd bestuurdersstation
- Geluidsarm ontwerp
- Laag trillingsniveau
- Groot breedbeelddisplay met hoge resolutie
- Meer comfort voor de bestuurder

## Hoogste veiligheidsstandaards

- Veilige SpaceCab™, ROPS conform ISO 12117-2:2008
- Achteruitkijkcamera met laag profiel
- Optimale veiligheid op de werkplek
- Veilige toegang, gemakkelijk onderhoud
- Falling Object Protection System (FOPS) optioneel



**KOMTRAX**

Draadloos Komatsu-  
monitorsysteem

## Kwaliteit waar je op kunt rekenen

- Betrouwbaar en efficiënt
- Robuust ontwerp
- Kwaliteitscomponenten van Komatsu
- Uitgebreid dealer support netwerk



# Totale veelzijdigheid

## Ideaal voor een brede waaier aan toepassingen

De Komatsu PC360-10 is krachtig, werkt precies en is uitgerust om alle taken die u wilt op een efficiënte manier uit te voeren. Of het nu gaat om grote of kleine werkzaamheden, om graven, greppels maken, landschapsarchitectuur of bouwrijp maken: het originele hydraulische systeem van Komatsu biedt u altijd maximale productiviteit en controle.

## 6 werkmodi

De beschikbare werkmodi omvatten Power, Lifting, Breaker, Economy, Attachment Power en Attachment Economy, zodat de PC360-10 het vermogen levert dat u nodig hebt bij een minimaal brandstofverbruik. De economymodus kan worden aangepast aan de werkzaamheden voor een ideaal evenwicht tussen vermogen en zuinigheid. De oliestroom naar het hydraulische toebehoren kan direct op het toonaangevende brede monitorpaneel worden afgesteld.

## Twee werkstanden voor de giek

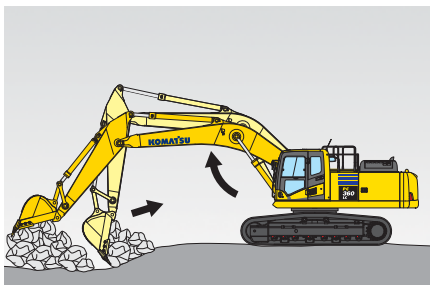

### Smooth mode

De giek beweegt gelijkmatig naar boven waardoor de voorkant van de machine stabiel op de grond blijft. Dit vergemakkelijkt het verzamelen van opgeblazen rotsblokken en schraapwerkzaamheden.

## Ingebouwde veelzijdigheid

Een extra hydraulisch circuit (in optie) dat wordt bestuurd met een druktoets op de joystick en een pedaal maken de PC360-10 uitermate veelzijdig. Er kunnen tien instellingen voor de attachments worden geprogrammeerd, met individueel definieerbare namen. In combinatie met het standaard gemonteerde vermogenscircuit voor hydraulische snelkoppeling is het nu nog makkelijker om van werkmethode te wisselen. Er is een tweede extra hydraulische leiding verkrijgbaar voor attachments die extra hydraulische aansturing nodig hebben.

## Ruime keuze aan opties

We bieden een ruime keuze aan armen en onderstellen, zodat u de PC360-10 kunt afstemmen op uw specifieke behoeften voor het transport, de uit te voeren werkzaamheden of toepassingen. Bijkomende hydraulische systemen zijn verkrijgbaar voor bijna alle giek- en armconfiguraties. Op deze manier kan de machine altijd een sterke bijdrage leveren aan uw bedrijf.

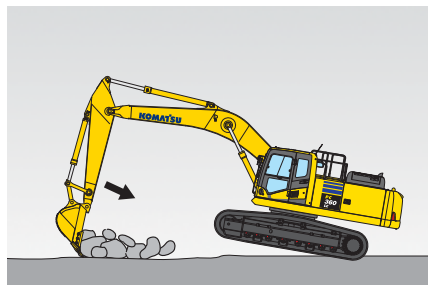

### "Power"-modus

De duwkracht van de giek wordt verhoogd, terwijl het graven van sloten en in holtes op een harde ondergrond wordt verbeterd.







# Krachtig en milieuvriendelijk

## Nieuwe Komatsu-motortechnologie

De krachtige en zuinige SAA6D114E-5-motor van Komatsu in de PC360-10 levert 202 kW/271 PK en voldoet aan de EU-emissievoorschriften fase IIIB/EPA Tier 4 interim. De motor levert maximaal vermogen bij een laag brandstofverbruik, voldoet aan de emissievoorschriften en is voorzien van een turbo, directe brandstofinspuiting, lucht-lucht nakoeling en gekoelde EGR (uitlaatgasrecirculatie).

## Brandstofbesparende motor en hydraulische technologie

Bij de PC360-10 worden de motor en de hydraulische pomp variabel op elkaar afgestemd en wordt het stationair toerental automatisch verlaagd. Dankzij de nieuwe besturingstechnologie voor de motor en de pomp valt het brandstofverbruik lager uit en zijn efficiency en precisie bij enkelvoudige en gecombineerde bewegingen gewaarborgd.

## Instelbare eco-meter en waarschuwing stationair draaien

De nieuwe eco-meter kan op een bepaald brandstofverbruik worden afgesteld, waardoor de bestuurder wordt aangemoedigd om zo efficiënt mogelijk te werken. Bovendien wordt brandstofverspilling terwijl de machine niet aan het werk is, tegengegaan door middel van de standaard gemonteerde waarschuwing stationair draaien, die wordt weergegeven als de motor vijf minuten of langer stationair draait.

### **Komatsu Diesel Particulate Filter (KDPF)**

De uiterste efficiënte DPF-deeltjesfilter van Komatsu vangt meer dan 90% van de deeltjes. De filter bevat een speciale oxydatiekatalysator met brandstofinspuitingssysteem waarmee de opgevangen deeltjes door middel van actieve of passieve regeneratie worden verbrand, zonder dat het werk met de machine wordt onderbroken.

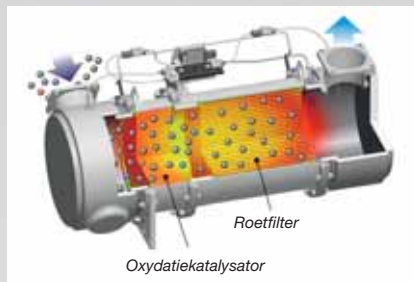

### **Exhaust Gas Recirculation (EGR) (uitlaatgasrecycling)**

Gekoelde EGR is een beproefde technologie die wordt toegepast in de huidige generatie Komatsu-motoren. Het vermogen van de EGR-koeler is verhoogd, zodat er nog minder NOx wordt uitgestoten en de motor nog beter presteert.

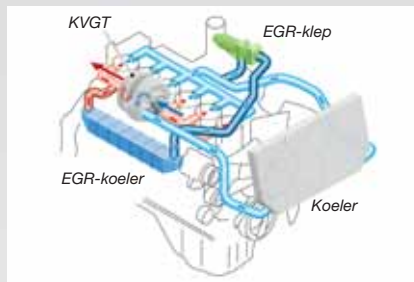

### **Komatsu Variable Geometry Turbocharger (KVGT)**

De KVGT-turbo zorgt voor een optimale luchtstroom naar de verbrandingskamer van de motor, ongeacht het toerental en de belasting. De uitlaatgassen zijn schoner en het brandstofverbruik valt lager uit terwijl de aandrijfkraft en prestaties van de machine blijven gehandhaafd.

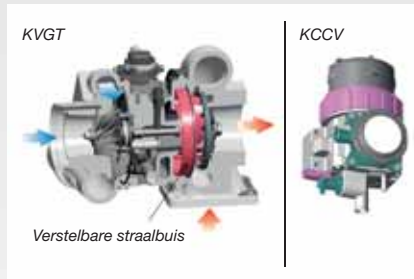

### **Komatsu Closed Crankcase Ventilation (KCCV) (gesloten carterontluchter)**

Carterdamp (blow-by gas) wordt door een CCV-filter gevoerd. De oliemist die in de filter werd opgevangen, wordt naar het carter geleid terwijl het gefilterde gas terug naar de verbrandingskamer wordt gebracht.

### **High-Pressure Common Rail (HPCR)**

Om ervoor te zorgen dat de brandstof volledig verbrand en emissies verlaagd worden, is het High-Pressure Common Rail-brandstofinspuitingssysteem computergestuurd. Daardoor krijgt de nieuw ontworpen verbrandingskamer van de motor precies de goede hoeveelheid brandstof onder druk via meervoudige inspuiting.

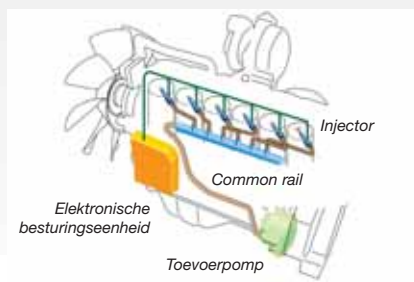

## Minder slijtage

De PC360-10 is standaard uitgerust met een elektrische brandstofpomp. Deze is eenvoudig te bedienen en stopt automatisch. Om het systeem nog veiliger te maken, zorgen een afsluiting en speciaal schuimrubber ervoor dat eventueel overgelopen brandstof niet naar de verhitte gedeeltes van de machines kan vloeien.





# Maximaal comfort voor de bestuurder

## Nieuwe, ruime cabine

In de ruime, brede cabine zit een nieuw, volledig luchtgeveerd bestuurdersstation met geïntegreerde zijconsoles en een volledige instelbare stoel met hoge rugleuning en verwarming voor nog meer comfort.

## Nog meer comfort voor de bestuurder

De cabine heeft nu nog meer opbergruimte, een MP3-aansluiting, 12 V- en 24 V-voeding: kortom, maximaal comfort. Met de automatische airconditioning kan de bestuurder de atmosfeer in de cabine heel makkelijk en nauwkeurig instellen.

## Geluidsarm ontwerp

De rupsgraafmachines uit de 10-serie van Komatsu hebben zeer lage externe geluidsniveaus en zijn bijzonder geschikt voor werkzaamheden in nauwe ruimten of in de stad. Dankzij de verlaagde ventilatorsnelheid, een radiator met groot vermogen en een optimaal gebruik van geluidsisolatie en geluidsabsorberende materialen zijn de geluidsniveaus in de graafmachines uit de 10-serie te vergelijken met die in luxeauto's.

## Dempingselementen cabine

De stabiliteit die eigen is aan de Komatsu PC360-10, in combinatie met het versterkte platform en het geveerde meerlaagse dempingssysteem, zorgt voor een aanzienlijk lager trillingsniveau voor de machinist.



*Klimaatregeling*



*Geïsoleerde opbergruimte voor warme of koude levensmiddelen*



*Joysticks met proportionele controleknop voor attachments*





## Groot breedbeelddisplay met hoge resolutie

De gebruikersvriendelijke monitor dient als zeer intuïtieve gebruikersinterface met het Equipment Management and Monitoring System (EMMS), zodat er uiterst veilig, accuraat en soepel met de machine kan worden gewerkt. Het display kan makkelijk aangepast worden, het kan 25 talen weergeven en het beschikt over eenvoudige schakelaars en multifunctionele toetsen waarmee de bestuurder toegang heeft tot een brede waaier aan functies en bedieningsinformatie.





# Hoogste veiligheidsstandaards

## Veilige SpaceCab™

De nieuwe cabine is ROPS conform ISO 12117-2:2008. Ze is uitgerust met een buisvormig stalen frame dat duurzaamheid, schokbestendigheid en -absorptievermogen garandeert. De veiligheidsgordel houdt de operator in de veiligheidszone van de cabine ingeval de machine zou kantelen. Als optie kan de cabine worden voorzien van een Falling Object Protective System (FOPS) conform ISO 10262 niveau 2, met een bescherming vooraan die kan worden geopend.

## Veilig en makkelijk onderhoud

De hete delen van de motor zijn omgeven door thermische beschermkappen. De ventilatorriem en de riemschijven zijn goed afgeschermd, en in geval van beschadiging wordt het risico op brand verlaagd door een afscheiding tussen pomp en motor die ervoor zorgt dat er geen hydraulische olie op de motor kan spatten. De motorkap klapt naar achteren open en heeft anti-slipplaten rondom het motorcompartiment, zodat dit van alle kanten op een veilige en makkelijke manier bereikbaar is. Ook de buitengewoon stevige handrails leveren een bijdrage aan een hoge mate van veiligheid.

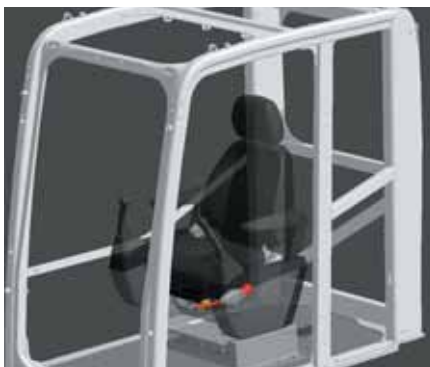

Veilige SpaceCab™

## Optimale veiligheid op de werkplek

De veiligheidskenmerken op de Komatsu PC360-10 voldoen aan de meest recente industriestandaarden en vormen samen een systeem dat ervoor zorgt dat personeel in en rondom de machine zo min mogelijk gevaar loopt. Ook het achteruitrijalarm draagt bij tot de veiligheid op de werkplek. De zeer duurzame anti-slipplaten – met aanvullende hogewrijvingslaag – waarborgen uitstekende tractie op lange termijn.

## Achteruitkijkcamera

Tot de standaarduitrusting behoort een camera die zorgt voor uitzonderlijk duidelijk zicht op de werkzone achteraan via de breedscherm monitor. De camera heeft een laag profiel, is instelbaar en in het contragewicht geïntegreerd. Op aanvraag kan er nog een extra camera worden toegevoegd aan de rechterzijde van de machine.



Achteruitkijkcamera met laag profiel



Grote handrails









# Kwaliteit waar je op kunt rekenen

## Betrouwbaar en efficiënt

Productiviteit is de sleutel tot succes – alle belangrijke componenten van de PC360-10 zijn door Komatsu zelf ontworpen en geproduceerd. De wezenlijke machinefuncties zijn perfect op elkaar afgestemd en zorgen ervoor dat de machine zeer betrouwbaar en productief is.

## Robuust ontwerp

Maximale belastbaarheid en duurzaamheid (en de uitmuntende klantenservice) zijn de steunpilaren van Komatsu's filosofie. De belangrijkste delen van de machinestructuur bestaan uit beplating en gietstukken uit één stuk die zorgen voor een goede verdeling van de belasting. Zeer duurzame rubberen strips aan de onderkant van de arm beschermen de structuur tegen materiaal dat uit de bak valt.

## Kwaliteitscomponenten van Komatsu

Komatsu maakt gebruik van de modernste met de computer ontworpen technieken, een grondig testprogramma en wereldwijde expertise om machines te produceren die zijn ontworpen, geproduceerd en getest om aan uw strengste eisen te voldoen.

## Uitgebreid dealer support netwerk

Het uitgebreide netwerk van Komatsu-distributeurs en -dealers staat paraat om uw machinepark in optimale conditie te houden. Klantenservicepakketten en razendsnelle beschikbaarheid van onderdelen zorgen ervoor dat uw Komatsu altijd optimaal kan presteren.



Gegoten giekvoet



Giekplaten uit één stuk





# Draadloos Komatsu-monitoringsysteem

## De oplossing voor hogere productiviteit

KOMTRAX™ is het nieuwste van het nieuwste op het gebied van draadloze controletechnologie. Hiermee krijgt u duidelijke informatie over uw machinepark en uitrusting, zodat u de kosten kunt drukken en optimale prestaties uit uw machines kunt halen. Dit geïntegreerd, ondersteunend netwerk maakt proactief en preventief onderhoud mogelijk, wat aanzienlijke zakelijke voordelen op kan leveren.

## Kennis

Op alle belangrijke vragen over uw machines krijgt u vlot antwoord: wat doen ze, wanneer zijn er werkzaamheden verricht, waar bevinden ze zich, hoe kunnen ze efficiënter worden gebruikt en, wanneer moet er onderhoud worden uitgevoerd. Gegevens over de prestaties worden via satelliet van uw machine naar uw computer en uw Komatsu-verdeler gestuurd, die de gegevens op een gespecialiseerde manier kan analyseren.

## Gemak

Met KOMTRAX™ kunt u uw machinepark op uw gemak beheren, waar u ook bent. De gegevens worden geanalyseerd en in kaarten, lijsten, grafieken en diagrammen weergegeven die u intuïtief kunt gebruiken. Zo kunt u anticiperen op het soort onderhoudsbeurt en de onderdelen die uw machines nodig hebben of problemen aanpakken voordat de technici van Komatsu ter plaatse zijn.





## Vermogen

Met de gedetailleerde informatie die KOMTRAX™ dag en nacht, dag in dag uit levert, heeft u een stevige basis om beter dagelijkse en beslissingen op lange termijn te nemen. U kunt anticiperen op problemen, onderhoudsschema's aanpassen, stilstand tot een minimum beperken en ervoor zorgen dat uw machines op de juiste plek blijven, namelijk op de locaties waar ze werken.

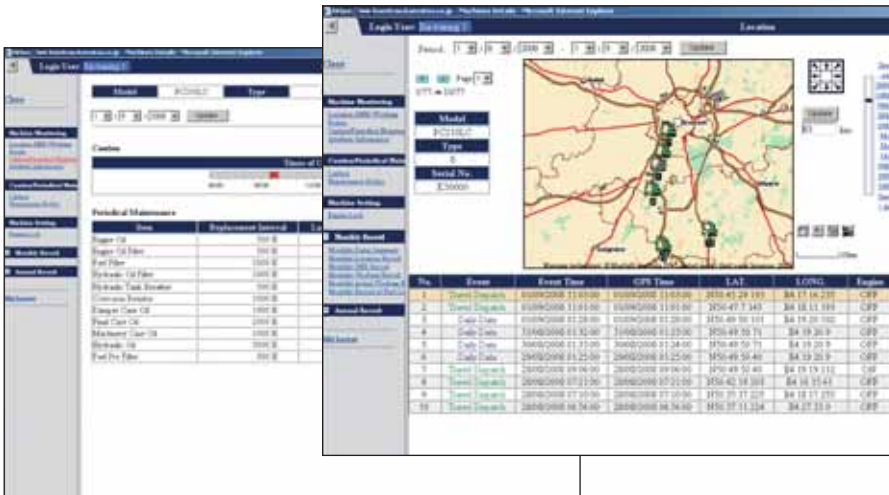

De webapplicatie biedt een groot aantal zoekparameters, waarmee u informatie over specifieke machines snel kunt vinden op basis van belangrijke factoren, zoals gebruikscijfers, leeftijd, verscheidene meldingen en nog veel meer.

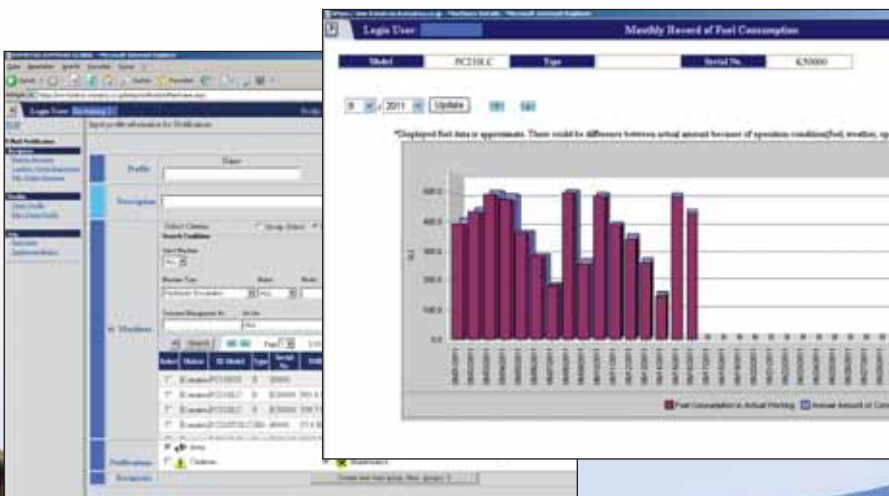

Het brandstofverbruik van de machine wordt in een eenvoudig diagram weergegeven, waardoor u een beter overzicht over de totale kosten krijgt en op uw gemak kunt inplannen wanneer er brandstof naar de werklocatie moet worden geleverd.

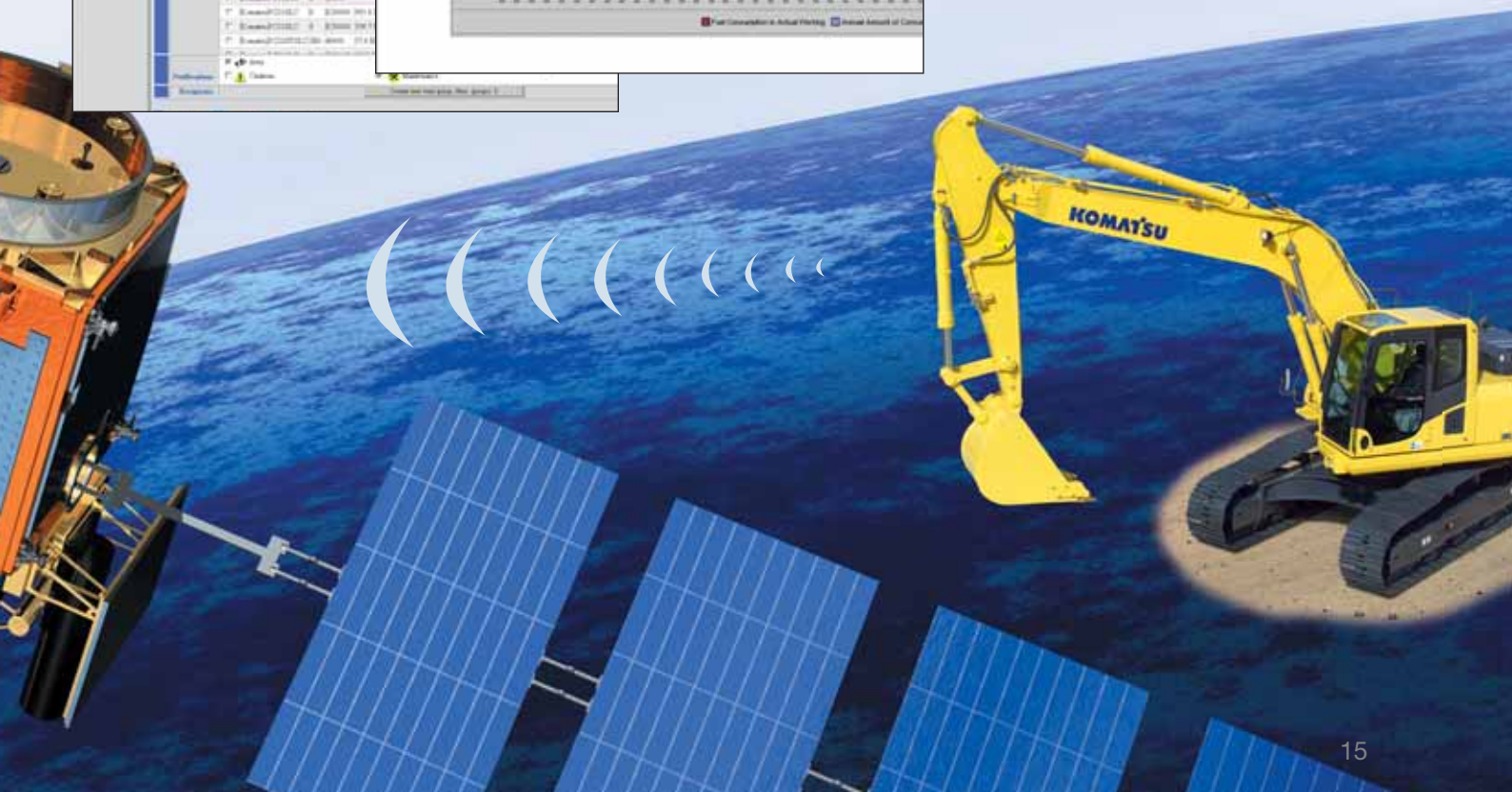

# Gemakkelijk onderhoud

## Koelers eenvoudig reinigen

De scharnierende airconditioningskoeler en naast elkaar geplaatste radiator en oliekoeler zijn makkelijk toegankelijk om te worden gereinigd.



## Snelle toegang tot filters en brandstofaftapventiel

De motoroliefilter, de brandstof-filters en het brandstofaftapventiel zijn decentraal gemonteerd, zodat deze vanaf de grond toegankelijk zijn.



## Regeneratie in roetfilter

De roetdeeltjes die in het roetfilter worden opgevangen worden periodiek en automatisch geoxydeerd door middel van de hitte uit de uitlaat.



## Water-afscheider

Standaarduitrusting die het water verwijdert dat in de brandstof is terechtgekomen om zo schade aan het brandstofsysteem te vermijden.



## Afwasbare vloer

De vloer is makkelijk schoon te houden. Het licht aflopende oppervlak heeft een mat met opstaande rand en afvoeropeningen om water te laten weglopen.

## Hellend rupsbandframe

Het rupsbandframe helt af zodat er zich geen vuil kan ophopen en mogelijk vuil makkelijk kan worden verwijderd.

## Oliefilters met lange levensduur

De hydraulische oliefilters maken gebruik van hoog kwalitatief filtermateriaal met lange vervangingsintervallen, wat een aanzienlijke kostenbesparing betekent.



## Flexibele garantie

Bij de aankoop van Komatsu-materiaal krijgt u toegang tot een brede waaier aan programma's en diensten die tot doel hebben u zoveel mogelijk uit uw investering te laten halen. Het Flexibel Garantieprogramma van Komatsu bijvoorbeeld biedt een aantal uitgebreide garantie-opties op de machine en zijn onderdelen. Deze kunnen gekozen worden in functie van uw eigen noden en activiteiten. Dit programma werd bedacht om de totale bedrijfskosten te reduceren.





## MOTOR

Model .....	Komatsu SAA6D114E-5
Type .....	Common rail directe dieselinjectie, watergekoeld, 4-takt, intercooler turbolader
Motorvermogen	
bij een motortoerental van .....	1.950 tpm
ISO 14396 .....	202 kW/271 PK
ISO 9249 (nettovermogen) .....	192 kW/257 PK
Aantal cilinders .....	6
Boring x slag .....	114 x 144,5 mm
Cilinderinhoud .....	8,85 l
Accu's .....	2 x 12 V/155 Ah
Dynamo .....	24 V/60 A
Startmotor .....	24 V/11 kW
Luchtreiniger .....	Dubbel element met cycloon voor filter en vervuilingindicatie afleesbaar in cabine
Koeling .....	Aanzuigende fan en radiator met fijnmazig rooster

## HYDRAULISCH SYSTEEM

Type .....	HydrauMind. Gesloten centrum systeem met belastingdetectie- en drukcompensatieventielen
Extra circuits .....	Afhankelijk van de specificatie kunnen tot 2 extra circuits worden geïnstalleerd
Hoofdpomp .....	2 plunjerpompen met variabele capaciteit voor giek, arm, bak, zwenk- en rijcircuit
Maximaal debiet van de pomp .....	2 x 267,5 l/min
Instellingen overdrukklep bij	
Werkmode .....	380 kg/cm <sup>2</sup>
Rijden .....	380 kg/cm <sup>2</sup>
Zwenken .....	295 kg/cm <sup>2</sup>
Servo circuit .....	33 kg/cm <sup>2</sup>

## ONDERSTEL

Constructie .....	Centraal X-frame met kastvormige rupsbandframes
Rupsbandconstructie	
Type .....	Volledig gesloten
Rupsen (aan elke kant) .....	48
Spanning .....	Combinatie van veer- en hydrauliekdruk
Rupsplaten	
Looprollen (aan elke zijde) .....	8
Draagrollen (aan elke zijde) .....	2

## BEDRIJFSGEWICHT (BENADEREND)

	PC360LC-10		PC360NLC-10	
	Bedrijfgewicht	Gronddruk	Bedrijfgewicht	Gronddruk
Drie-ribs rupsplaat				
600 mm	35.600 kg	0,68 kg/cm <sup>2</sup>	35.490 kg	0,68 kg/cm <sup>2</sup>
700 mm	35.980 kg	0,59 kg/cm <sup>2</sup>	35.870 kg	0,59 kg/cm <sup>2</sup>
800 mm	36.360 kg	0,52 kg/cm <sup>2</sup>	36.250 kg	0,52 kg/cm <sup>2</sup>
850 mm	36.550 kg	0,50 kg/cm <sup>2</sup>	-	-

Bedrijfgewicht, incl. uitrusting, 3,2 m arm, 1.650 kg bak, machinist, smeermiddelen, koelvloeistof, volle brandstoftank en standaarduitrusting.

## ZWENKSYSTEEM

Type .....	Axiale plunjeromotor aangedreven door planetaire dubbele tandreductiekast
Zwenkvergrendeling .....	Elektrisch bediende oliebadschijfrem in zwenkaandrijving
Zwenksnelheid .....	0 - 9,5 tpm
Zwenkkoppel .....	102,9 kNm

## RJAANDRIJVING EN REMINRICHTING

Stuurinrichting .....	Twee hendels met pedalen dragen bij tot volledige onafhankelijke controle over elke rups
Rijmotor .....	Hydrostatisch
Rijsnelheid .....	Automatische 3 snelheden selectie
Hellingscapaciteit .....	70%, 35°
Max. rijsnelheid	
Lo / Mi / Hi .....	3,2 / 4,5 / 5,5 km/h
Max. sleepvermogen .....	29.570 kg
Remsysteem .....	Hydraulische schijfrem in elke rijmotor

## BIJVULCAPACITEITEN TIJDENS ONDERHOUD

Brandstoftank .....	605 l
Radiator .....	37,0 l
Motorolie .....	35,0 l
Zwenkmotor .....	13,7 l
Hydraulische tank .....	188 l
Eindaandrijving (aan elke kant) .....	9,0 l

## MILIEU

Motoruitstoot .....	Voldoet volledig aan de Europese fase IIIB/ EPA Tier 4 interim uitstootemissionormen
Geluidsniveaus	
LwA Extern geluid .....	105 dB(A) (2000/14/EC fase II)
LpA Geluid bestuurder .....	71 dB(A) (ISO 6396 dynamisch)
Trillingsniveaus (EN 12096:1997)*	
Hand/arm .....	≤ 2,5 m/s <sup>2</sup> (onzekerheidsfactor K = 0,37 m/s <sup>2</sup> )
Lichaam .....	≤ 0,5 m/s <sup>2</sup> (onzekerheidsfactor K = 0,17 m/s <sup>2</sup> )

\* met het oog op een risicoanalyse volgens regulation 2002/44/EC, gelieve te verwijzen naar ISO/TR 25398:2006.

# Afmetingen en prestatiecijfers

AFMETINGEN MACHINE	PC360LC-10	PC360NLC-10
A Volle breedte van de bovenstructuur	2.995 mm	2.995 mm
B Volle hoogte van de cabine	3.160 mm	3.160 mm
C Lengte van basismachine	5.885 mm	5.885 mm
D Lengte achterdeel	3.405 mm	3.405 mm
Zwenkstraal achterdeel	3.445 mm	3.445 mm
E Vrije hoogte tegengewicht	1.185 mm	1.185 mm
F Hoogte van de machine-achterbouw	2.360 mm	2.360 mm
F' Hoogte van de machine-achterbouw (motordeksel)	2.750 mm	2.750 mm
G Vrije hoogte boven de grond van het gestel	500 mm	500 mm
H Afstand tussen de assen van het rupsonderstel	4.030 mm	4.030 mm
I Totale lengte van de rupsen	4.955 mm	4.955 mm
J Spoorbreedte	2.590 mm	2.390 mm
K Breedte van de rupsband	600, 700, 800, 850 mm	600, 700, 800 mm
L Volle breedte over de rupsen 600 mm	3.190 mm	2.990 mm
Volle breedte over de rupsen 700 mm	3.290 mm	3.090 mm
Volle breedte over de rupsen 800 mm	3.390 mm	3.190 mm
Volle breedte over de rupsen 850 mm	3.440 mm	-

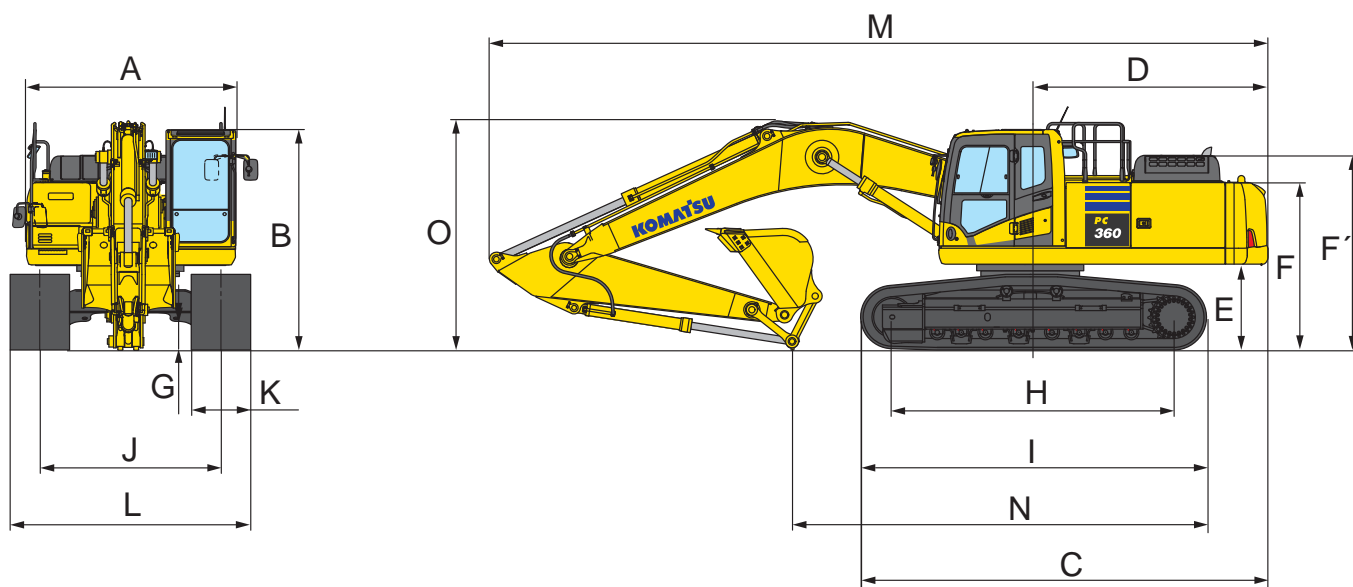

TRANSPORTAFMETINGEN	EENDELIGE GIEK			
Armlengte	2,2 m	2,6 m	3,2 m	4,0 m
M Totale transportlengte	11.290 mm	11.180 mm	11.140 mm	11.170 mm
N Transportlengte op vloer gemeten	7.155 mm	6.760 mm	5.930 mm	5.475 mm
O Volle hoogte (over de giek gemeten)	3.400 mm	3.410 mm	3.280 mm	3.760 mm





### PC360LC-10 / MAX. BAKCAPACITEIT EN GEWICHT

Armlengte	EENDELIGE GIEK							
	2,2 m		2,6 m		3,2 m		4,0 m	
Gewicht materiaal tot 1,2 t/m <sup>3</sup>	2,66 m <sup>3</sup>	1.650 kg	2,66 m <sup>3</sup>	1.650 kg	2,66 m <sup>3</sup>	1.650 kg	2,02 m <sup>3</sup>	1.400 kg
Gewicht materiaal tot 1,5 t/m <sup>3</sup>	2,66 m <sup>3</sup>	1.650 kg	2,55 m <sup>3</sup>	1.625 kg	2,29 m <sup>3</sup>	1.500 kg	1,87 m <sup>3</sup>	1.350 kg
Gewicht materiaal tot 1,8 t/m <sup>3</sup>	2,36 m <sup>3</sup>	1.525 kg	2,21 m <sup>3</sup>	1.475 kg	1,90 m <sup>3</sup>	1.375 kg	1,13 m <sup>3</sup>	1.000 kg

### PC360NLC-10 / MAX. BAKCAPACITEIT EN GEWICHT

Armlengte	EENDELIGE GIEK							
	2,2 m		2,6 m		3,2 m		4,0 m	
Gewicht materiaal tot 1,2 t/m <sup>3</sup>	2,66 m <sup>3</sup>	1.650 kg	2,66 m <sup>3</sup>	1.650 kg	2,47 m <sup>3</sup>	1.575 kg	2,02 m <sup>3</sup>	1.400 kg
Gewicht materiaal tot 1,5 t/m <sup>3</sup>	2,50 m <sup>3</sup>	1.600 kg	2,32 m <sup>3</sup>	1.525 kg	2,08 m <sup>3</sup>	1.425 kg	1,82 m <sup>3</sup>	1.300 kg
Gewicht materiaal tot 1,8 t/m <sup>3</sup>	2,16 m <sup>3</sup>	1.450 kg	2,00 m <sup>3</sup>	1.375 kg	1,80 m <sup>3</sup>	1.300 kg	1,13 m <sup>3</sup>	1.000 kg

Max. capaciteit en gewicht werden berekend volgens ISO 10567:2007.

Gelieve contact op te nemen met uw dealer voor de juiste keuze van bakken en attachments aangepast aan de toepassing.

### KRACHT VAN DE BAK EN DE ARM

Armlengte	2,2 m	2,6 m	3,2 m	4,0 m
Graafkracht bak	24.700 kg	24.700 kg	21.600 kg	21.600 kg
Kracht van de bak met PowerMax	26.400 kg	26.400 kg	23.100 kg	23.100 kg
Kracht van de arm	22.400 kg	19.100 kg	16.300 kg	13.700 kg
Kracht van de arm met PowerMax	24.000 kg	20.500 kg	17.400 kg	14.700 kg

## EENDELIGE GIEK

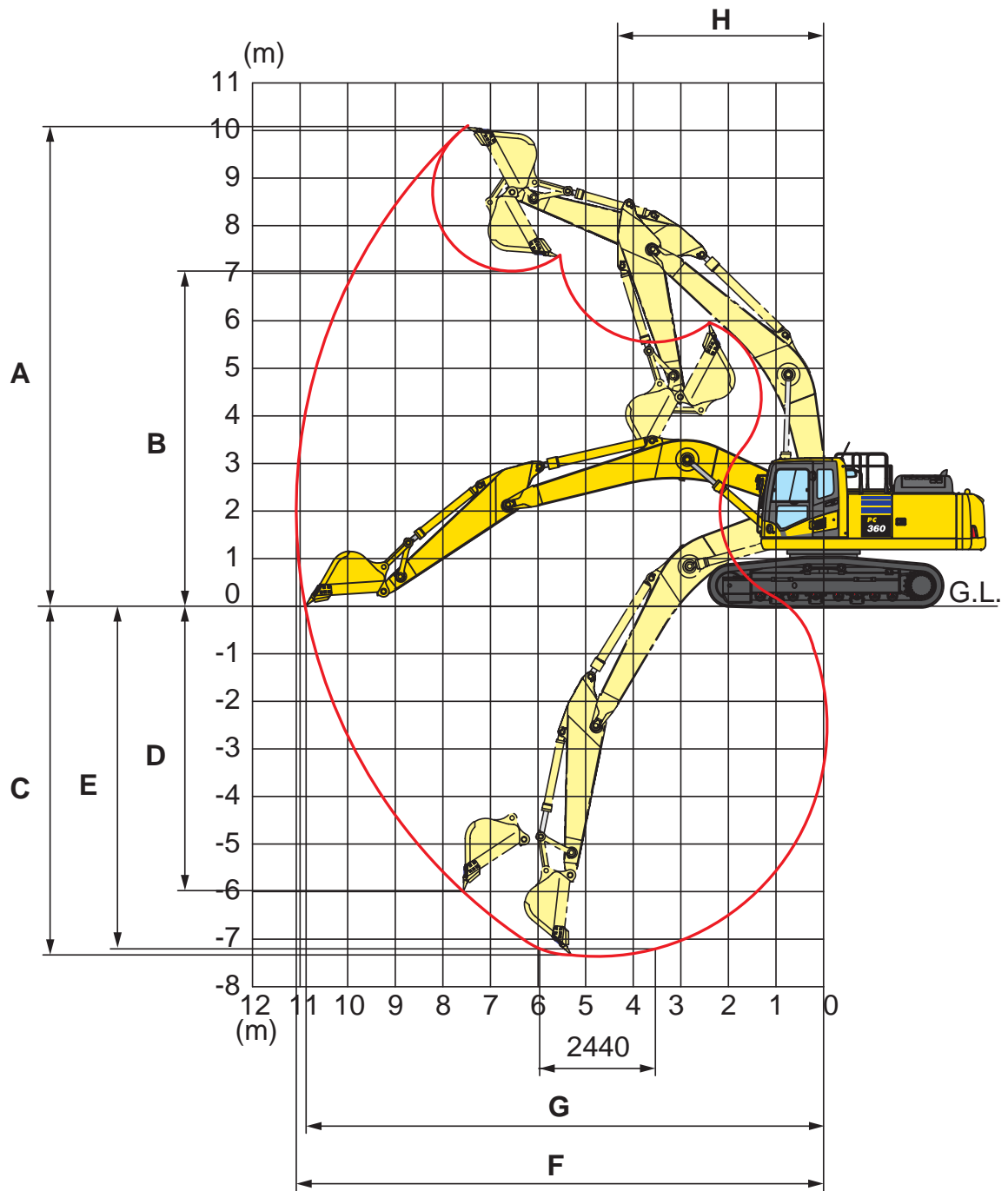











ARMLENGTE	2,2 m	2,6 m	3,2 m	4,0 m
A Max. graafhoogte	9.580 mm	9.965 mm	10.210 mm	10.550 mm
B Max. storthoogte	6.595 mm	6.895 mm	7.110 mm	7.490 mm
C Max. graafdiepte	6.355 mm	6.705 mm	7.380 mm	8.180 mm
D Max. graafdiepte voor verticale wand	5.120 mm	5.880 mm	6.480 mm	7.280 mm
E Max. graafdiepte voor 2,44 m vlakke vloer	6.130 mm	6.520 mm	7.180 mm	8.045 mm
F Max. graafbereik	10.155 mm	10.550 mm	11.100 mm	11.900 mm
G Max. graafbereik op maaiveldhoogte	9.950 mm	10.355 mm	10.920 mm	11.730 mm
H Min. zwenkradius	4.390 mm	4.400 mm	4.310 mm	4.320 mm





# Hefvermogens

## PC360LC-10 EENDELIGE GIEK

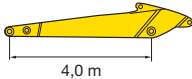
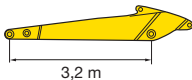
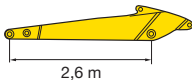
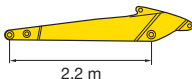
Armlengte	A		9,0 m		7,5 m		6,0 m		4,5 m		3,0 m			
	B													
	6,0 m	kg	*5.470	5.440	*7.220	5.870	*7.960	7.850						
	4,5 m	kg	*5.490	4.930	*7.870	5.770	*8.560	7.610						
	3,0 m	kg	*5.660	4.650	*8.250	5.610	*9.340	7.300	*11.130	10.030	*14.560	*14.560		
	1,5 m	kg	*5.970	4.540	8.200	5.440	*10.080	7.000	*12.480	9.470	*17.080	14.080		
	0,0 m	kg	*6.490	4.590	8.040	5.300	10.390	6.750	*13.330	9.060	*18.230	13.430	*8.100	*8.100
	-1,5 m	kg	7.320	4.830	7.960	5.230	10.220	6.600	*13.500	8.830	*18.100	13.180	*12.160	*12.160
	-3,0 m	kg	*7.960	5.330			*10.130	6.560	*12.870	8.780	*16.900	13.190	*17.440	*17.440
	-4,5 m	kg	*7.780	6.350			*8.470	6.690	*11.210	8.900	*14.530	13.400	*19.380	*19.380
	-6,0 m	kg	*6.950	*6.950					*7.520	*7.520	*10.320	*10.320	*13.110	*13.110
		6,0 m	kg	*6.960	6.240			*8.760	7.640					
4,5 m		kg	*7.030	5.570	*7.650	5.640	*9.270	7.440	*10.700	10.320				
3,0 m		kg	*7.310	5.220	8.280	5.530	*9.950	7.180	*12.060	9.800	*16.280	14.670		
1,5 m		kg	7.660	5.090	8.150	5.410	*10.530	6.930	*13.170	9.330	*18.170	13.790		
0,0 m		kg	7.830	5.180	8.050	5.320	10.370	6.740	*13.660	9.040	*18.460	13.420		
-1,5 m		kg	8.390	5.520			10.280	6.660	*13.400	8.920	*17.600	13.360	*13.300	*13.300
-3,0 m		kg	*8.630	6.270			*9.470	6.710	*12.240	8.950	*15.750	13.480	*20.330	*20.330
-4,5 m		kg	*8.140	7.920					*9.690	9.160	*12.560	*12.560	*15.600	*15.600
-6,0 m		kg												
		6,0 m	kg	*9.390	6.960			*9.500	7.590	*10.450	*10.450			
	4,5 m	kg	9.140	6.140			*9.880	7.420	*11.530	10.220	*14.810	*14.810		
	3,0 m	kg	8.560	5.730			*10.440	7.190	*12.760	9.730	*17.560	14.340		
	1,5 m	kg	8.400	5.600			10.610	6.980	*13.640	9.330				
	0,0 m	kg	8.630	5.730			10.460	6.840	*13.820	9.110	*18.210	13.520		
	-1,5 m	kg	*9.240	6.170			*10.390	6.810	*13.200	9.060	*16.870	13.570	*12.670	*12.670
	-3,0 m	kg	*8.940	7.180					*11.560	9.160	*14.570	13.750	*17.260	*17.260
	-4,5 m	kg	*7.850	*7.850							*10.630	*10.630		
	-6,0 m	kg												
		6,0 m	kg	*9.870	7.590					*10.830	10.510			
4,5 m		kg	*9.720	6.590			*10.110	7.340	*11.850	10.090	*15.470	15.190		
3,0 m		kg	9.160	6.100			*10.590	7.120	*12.990	9.600				
1,5 m		kg	8.970	5.950			10.560	6.930	*13.720	9.230				
0,0 m		kg	9.250	6.100			10.430	6.810	*13.710	9.050	*17.640	13.470		
-1,5 m		kg	*9.740	6.640			*10.070	6.820	*12.880	9.040	*16.140	13.560		
-3,0 m		kg	*9.380	7.910					*10.940	9.190	*13.650	*13.650	*15.120	*15.120
-4,5 m		kg	*7.880	*7.880							*9.210	*9.210		
-6,0 m		kg												

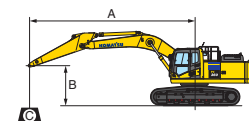

A – Bereik vanaf zwenkmiddelpunt  
B – Hoogte bakhaak  
C – Hefvermogens



Rupsplaten 700 mm

Gewichten:

Met arm van 2,2 m en 2,6 m:  
bakverbinding en bakcilinder:  
470 kg











Met arm van 3,2 m en 4,0 m:  
bakverbinding en bakcilinder:  
435 kg

\* Het laadvermogen wordt eerder beperkt door het hydraulisch systeem dan door stabiliteit. Hefvermogens zijn gebaseerd op SAE-standaard nr. J1097. Hefvermogens overschrijden de volgende percentages niet: 87% van het hydraulisch hefvermogen, 75% van het kantelvermogen.

Het opgegeven hefvermogen is gebaseerd op heffen met enkel de arm. Als er bij het heffen aanbouwdelen op de arm zijn gemonteerd, dan dient het gewicht van die delen te worden afgetrokken van de aangegeven waarden.



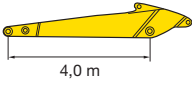

## PC360NLC-10 EENDELIGE GIEK

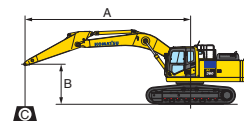
Armlengte	A		9,0 m		7,5 m		6,0 m		4,5 m		3,0 m			
	B													
 4,0 m	6,0 m	kg	*5.470	5.000	*7.220	5.400	*7.960	7.240						
	4,5 m	kg	*5.490	4.530	*7.870	5.300	*8.560	7.010						
	3,0 m	kg	*5.660	4.260	*8.250	5.150	*9.340	6.700	*11.130	9.180	*14.560	13.810		
	1,5 m	kg	*5.970	4.160	8.080	4.980	*10.080	6.400	*12.480	8.630	*17.080	12.710		
	0,0 m	kg	*6.490	4.200	7.930	4.840	10.240	6.160	*13.330	8.230	*18.230	12.080	*8.100	*8.100
	-1,5 m	kg	7.210	4.410	7.850	4.770	10.070	6.010	*13.500	8.010	*18.100	11.830	*12.160	*12.160
	-3,0 m	kg	*7.960	4.870			10.040	5.980	*12.870	7.960	*16.900	11.840	*17.440	*17.440
	-4,5 m	kg	*7.780	5.800			*8.470	6.100	*11.210	8.070	*14.530	12.040	*19.380	*19.380
	-6,0 m	kg	*6.950	*6.950					*7.520	*7.520	*10.320	*10.320	*13.110	*13.110

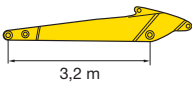

- A – Bereik vanaf zwenkmiddelpunt
- B – Hoogte bakhaak
- C – Hefvermogens

 3,2 m	6,0 m	kg	*6.960	5.740		*8.760	7.030							
	4,5 m	kg	*7.030	5.110	*7.650	5.180	*9.270	6.840	*10.700	9.470				
	3,0 m	kg	*7.310	4.780	8.170	5.070	*9.950	6.580	*12.060	8.950	*16.280	13.280		
	1,5 m	kg	7.550	4.660	8.030	4.950	10.430	6.330	*13.170	8.500	*18.170	12.430		
	0,0 m	kg	7.720	4.740	7.940	4.860	10.220	6.150	*13.660	8.210	*18.460	12.070		
	-1,5 m	kg	8.270	5.040			10.130	6.070	*13.400	8.090	*17.600	12.010	*13.300	*13.300
	-3,0 m	kg	*8.630	5.720			*9.470	6.120	*12.240	8.130	*15.750	12.120	*20.330	*20.330
	-4,5 m	kg	*8.140	7.230					*9.690	8.340	*12.560	12.420	*15.600	*15.600
	-6,0 m	kg												

-  – Hefvermogen over voorkant
-  – Hefvermogen over zijkant
-  – Hefvermogen bij maximaal bereik

Rupsplaten 600 mm

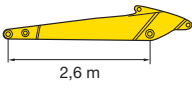
 2,6 m	6,0 m	kg	*9.390	6.410		*9.500	6.980	*10.450	9.780				
	4,5 m	kg	9.010	5.640		*9.880	6.820	*11.530	9.370	*14.810	14.090		
	3,0 m	kg	8.440	5.260		*10.440	6.600	*12.760	8.890	*17.560	12.960		
	1,5 m	kg	8.280	5.130		10.470	6.390	*13.640	8.500				
	0,0 m	kg	8.510	5.240		10.310	6.250	*13.820	8.290	*18.210	12.180		
	-1,5 m	kg	9.230	5.650		10.280	6.220	*13.200	8.240	*16.870	12.220	*12.670	*12.670
	-3,0 m	kg	*8.940	6.560				*11.560	8.330	*14.570	12.400	*17.260	*17.260
	-4,5 m	kg	*7.850	*7.850						*10.630	*10.630		
	-6,0 m	kg											

Gewichten:

Met arm van 2,2 m en 2,6 m:  
bakverbinding en bakcilinder:  
470 kg

Met arm van 3,2 m en 4,0 m:  
bakverbinding en bakcilinder:  
435 kg

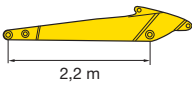
 2,2 m	6,0 m	kg	*9.870	6.980				*10.830	9.650					
	4,5 m	kg	*9.720	6.050			*10.110	6.740	*11.850	9.240	*15.470	13.790		
	3,0 m	kg	9.030	5.600			*10.590	6.530	*12.990	8.770				
	1,5 m	kg	8.840	5.450			10.410	6.340	*13.720	8.410				
	0,0 m	kg	9.120	5.580			10.280	6.220	*13.710	8.230	*17.640	12.120		
	-1,5 m	kg	*9.740	6.070			*10.070	6.230	*12.880	8.220	*16.140	12.210		
	-3,0 m	kg	*9.380	7.220					*10.940	8.360	*13.650	12.430	*15.120	*15.120
	-4,5 m	kg	*7.880	*7.880							*9.210	*9.210		
	-6,0 m	kg												

\* Het laadvermogen wordt eerder beperkt door het hydraulisch systeem dan door stabiliteit. Hefvermogens zijn gebaseerd op SAE-standaard nr. J1097. Hefvermogens overschrijden de volgende percentages niet:  
87% van het hydraulisch hefvermogen, 75% van het kantelvermogen.

Het opgegeven hefvermogen is gebaseerd op heffen met enkel de arm. Als er bij het heffen aanbouwdelen op de arm zijn gemonteerd, dan dient het gewicht van die delen te worden afgetrokken van de aangegeven waarden.

# Hydraulische graafmachine

## PC360LC/NLC-10

### Standaard en optionele uitrusting

#### MOTOR

Komatsu SAA6D114E-5, turbogeladen common rail directe inspuiting dieselmotor	●
Conform EU fase IIIB/EPA Tier 4 interim	●
Aanzuigende fan en radiator met fijnmazig rooster	●
Automatisch opwarmstelsysteem voor de motor	●
Beveiligingssysteem tegen oververhitting van de motor	●
Motortoerental regelknop	●
Automatische toerentalverlaging	●
Motor contactsleutel	●
Startblokkering middels code	●
Dynamo 24 V/60 A	●
Startmotor 24 V/11 kW	●
Accu's 2 × 12 V/155 Ah	●

#### HYDRAULISCH SYSTEEM

Elektronisch gesloten loadsensing hydraulisch systeem (E-CLSS) (HydrauMind)	●
Pomp en motor controleregeling PEMC	●
6-werkstanden selectiesysteem: Powerstand, economystand, brekerstand, attachment power en attachment economy mode, en hefstand	●
PowerMax functie	●
Verstelbare bedieningshendel voor arm, giek, bak en zwenkbeweging, met proportioneel controlelijder voor uitrustingen en 3 extra knoppen	●
Twee werkstanden voor de giek	●
Voorbereiding voor hydraulische snelkoppeling	●
Extra hydraulische functies	○

#### ONDERSTEL

Rupsbandbescherming	●
Afdekkplaat onder rupsframe	●
600, 700, 800, 850 mm drie-ribs rupsplaten	○
Onderrollen bescherming over de volledige rups lengte	○

#### CABINE

Verstevigde veilige SpaceCab™; Cabine met hoge interne druk en goed afgesloten uiterst viskeuze cabinedempers met getint veiligheidsglas, groot dakvenster met zonnewering, ophaalbare voorruit met vergrendeling, verwijderbare onderste ruit, voorste ruitenwisser met interval, zonnewering, sigarettenaansteker, asbak, bagagerek, vloermat	●
Verwarme luchtgeveerde stoel met hoge rugleuning en lendensteun, in hoogte verstelbare armsteunen met zijconsoles en oprolbare veiligheidsgordel	●
Automatische klimaatregeling	●
12-/24- voltsvoeding	●
Drankhouder en tijdschriften opbergvak	●
Geïsoleerde opbergruimte voor warme of koude levensmiddelen	●
Radio	●
MP3-aansluiting	●
Onderste ruitenwisser	○
Regenkap boven voorruit (niet voor gebruik met bescherming)	○

#### ONDERHOUD

Automatische ontluchting brandstofleiding	●
Luchtfilter met dubbel element, automatische stofscheiding en vervuilingindicatie	●
KOMTRAX™ - Draadloos Komatsu-monitoringsysteem	●
Multi-functionele, video-compatible kleurenmonitor met beheers- en bewakingsstelsysteem voor de werkuitrusting (EMMS) en rendementadvies	●
Gereedschapset	●
Centraal service punt	○
Automatisch smeersysteem	○

#### WERKUITRUSTING

Eendelige giek	●
2,2 m; 2,6 m; 3,2 m; 4,0 m armen	○
Komatsu-graafbakken	○
Komatsu hydraulische brekers	○

#### VEILIGHEIDSVORZIENINGEN

Achteruitkijkcamerasysteem	●
Elektrische claxon	●
Overlast signalering	●
Achteruitrijalarm	●
Veiligheidsklep op giek	●
Grote armlenningen en achteruitkijkspiegel	●
Hoofdschakelaar accu	●
ROPS conform ISO 12117-2:2008	●
Noodstopshakelaar voor de motor	●
Veiligheidsklep op arm	●
Bescherming voor bestuurder t.o.v. de zijzijde cabine (FOPS), scharnierend	○
Bescherming voor machinist t.o.v. de bovenzijde cabine	○
Bijkomende camera, gemonteerd aan de rechterkant	○

#### RIJAANDRIJVING EN REMINRICHTING

Hydrostatische rijaandrijving met 3 snelheden automatisch schakelend en planetaire eindaandrijving, en hydraulische remmen	●
Voetpedaal met bedieningshefboom voor rijden	●

#### VERLICHTING

Werkverlichting: 2 op de basismachine, 1 op giek (links)	●
Extra werkverlichting: 4 op de cabine (voor), 1 op de cabine (achter), 1 op de giek (rechts), 1 achterlamp contragewicht, zwaailamp	○

#### ANDERE UITRUSTING

Standaard contragewicht	●
Centrale smeerpunten voor draaikrans en pennen	●
Elektrische brandstofpomp met automatische afslag	●
Biologisch afbreekbare olie voor hydraulisch systeem	○
Speciale verf	○

Andere uitrusting beschikbaar op aanvraag

- standaard uitrusting
- optionele uitrusting

Uw Komatsu-partner:

# KOMATSU

**Komatsu Europe International NV**  
Mechelsesteenweg 586  
B-1800 VILVOORDE (BELGIUM)  
Tel. +32-2-255 24 11  
Fax +32-2-252 19 81  
[www.komatsu.eu](http://www.komatsu.eu)

ULSS14701 02/2012

Materials and specifications are subject to change without notice.  
**KOMATSU** is a trademark of Komatsu Ltd. Japan.