

# TECHNISCHE DATEN

ERDVERDICHTER

BC 473 EB-5

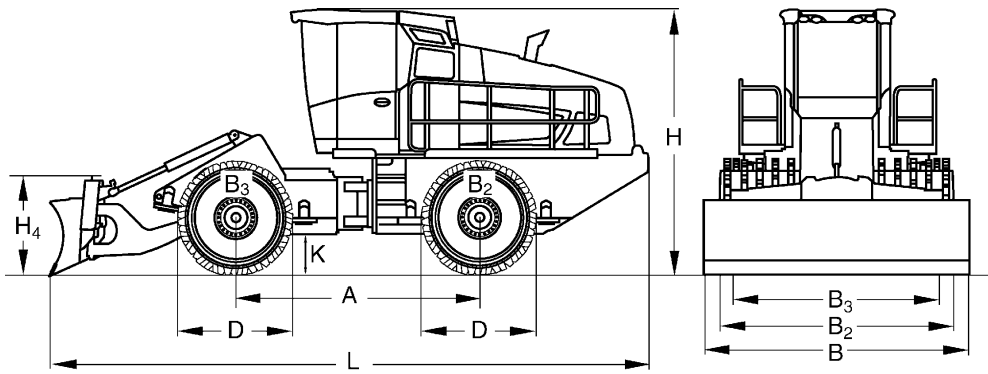



**Maße in mm**

	<b>A</b>	<b>B</b>	<b>B<sub>2</sub></b>	<b>B<sub>3</sub></b>	<b>D</b>	<b>H</b>	<b>H<sub>4</sub></b>	<b>K</b>	<b>L</b>
<b>BC 473 EB-5</b>	3500	3600	3560	3335	1580	3820	1027	600	8990

**Frchtangaben in m3**

<b>BC 473 EB-5</b>	123,630
--------------------	---------

## Technische Daten

## BOMAG BC 473 EB-5

### Gewichte

Max. Betriebsgewicht .....	kg	26.800
Betriebsgewicht CECE .....	kg	26.000
Achslast vorn CECE .....	kg	12.750
Achslast hinten CECE .....	kg	13.250

### Fahreigenschaften

Fahrgeschwindigkeit (1) vorwärts .....	km/h	0- 4,5
Fahrgeschwindigkeit (1) rückwärts .....	km/h	0- 4,5
Fahrgeschwindigkeit (2) vorwärts .....	km/h	0- 12,0
Fahrgeschwindigkeit (2) rückwärts .....	km/h	0- 12,0
Max. Steigfähigkeit (bodenabhängig) .....	%	100
Max. Schubkraft .....	kN	281

### Antrieb

Motorhersteller .....		Merc. Benz/MTU
Typ .....		OM 936 LA
Abgasstufe .....		Stage V / TIER4f
Abgasnachbehandlung .....		SCR+DOC+DPF
Kühlung .....		Flüssigkeit
Anzahl der Zylinder .....		6
Leistung ISO 9249 .....	kW	210,0
Leistung SAE J 1349 .....	hp	281,0
Drehzahl .....	min-1	2.200
Fahrtrieb .....		hydrost.
Betriebsspannung .....	V	24

### Verdichtungsräder

Breite vorne .....	mm	1.125
Breite hinten .....	mm	1.125
Durchmesser außen (vorne) .....	mm	1.580
Durchmesser außen (hinten) .....	mm	1.580
Anzahl der Zähne/Messer vorn .....		60
Anzahl der Zähne/Messer hinten .....		60
Verdichtungsbreite pro Radseite .....	mm	1.238

### Bremsen

Betriebsbremse .....		hydrost.
Feststellbremse .....		hydromech.

### Lenkung

Art der Lenkung .....		Pendel-Knick
Lenkbetätigung .....		hydraulisch
Lenkwinkel +/- .....	grad	35
Pendelwinkel +/- .....	grad	15
Spurkreisradius innen .....	mm	3.762

### Schubschild

Höhenverstellung über Planum .....	mm	1.200
Höhenverstellung unter Planum .....	mm	120

### Füllmengen

Kraftstoff .....	l	375,0
Hydraulik-Öl .....	l	260,0
AdBlue® .....	l	40,0

Technische Änderungen vorbehalten. Maschinen können mit Sonderzubehör abgebildet sein.

## Standardausrüstung

## Zusatzausrüstung

- CD-Radio
- Standheizung
- Rundumkennleuchte
- Feuerlöscher
- Sonderlackierung
- Umweltverträgliches Hydrauliköl
- Elektrische Diebstahlsicherung mit  
Zahlencode
- Schutzbelüftungsanlage (Vorrüstung)
- Werkzeug
- Schutzgitter für Kabine
- Climatronic
- Tachograph
- LED-Arbeitsscheinwerfer
- Winterpaket (115V)
- Winterpaket (230V)
- Schutzgitter, hinten

