

AR 75^e

Dienstgewicht:
5.760 kg

Motorleistung:
54 kW (73 PS)

Schaufelinhalt:
1,0 - 1,2 m³



 **Weycor**
BY ATLAS WEYHAUSEN

AR 75^e



KLEINES e. GROSSE WIRKUNG.

weycor Radlader sind mehr als die Summe ihrer Teile. Sie sind gelebte Leidenschaft. Für die Faszination Technik. Für Qualität „Made in Germany“.

Aus dem Innovationsgeist der Mitarbeiter, der Liebe zur Präzision und der Freude an kraftvoller Motorentechnik entstand jetzt die neue **Radlader-Baureihe der e-Generation**.

Das kleine **e** steht für

- emissionsarm: Hält die erforderlichen NOx und PM-Grenzen in Übereinstimmung mit den weltweit strengsten Emissionsverordnungen ein.
- effizient: Mehr Leistung bei weniger Verbrauch
- evolutionär: Bis ins Detail optimierte und ausgereifte Lösungen



WEYCOR: KRAFTVOLL, PRÄZISE, VERLÄSSLICH.



• MODERNSTE KINEMATIK

Bewährte weycor Kinematik mit hohen Reißkräften und exzellenten Hubhöhen. Nach oben verjüngte Ladeschwinge für beste Sicht auf das Anbauwerkzeug.



• EINFACHER SERVICE

Schnelle, leichte Wartung und Pflege durch zentral zusammengefasste, gut zugängliche Servicepunkte.



• HYDRAULISCHE SCHNELLWECHSEL-EINRICHTUNG

Gestattet den sekundenschnellen Wechsel des Anbauwerkzeuges und macht den Radlader zum Alleskönner.



• KNICKPENDELGELENK

Für hervorragende Geländegängigkeit und Wendigkeit. Durch tief liegenden Schwerpunkt selbst im Gelände einzigartige Standsicherheit.



• EINZIGER HERSTELLER MIT SEPARATEM INCHPEDAL

Weniger Verschleiß und Kraftstoffverbrauch: Denn anders als beim kombinierten Brems-/Inchpedal ist hier die Gefahr, gegen die Betriebsbremse zu fahren, ausgeschaltet.

• KOMFORTKABINE

Sicheres, ermüdungsfreies Arbeiten durch exzellente Rundumsicht, übersichtlich angeordnete Armaturen und ergonomische Gestaltung.

• KRAFTVOLLER ANTRIEB

weycor Radlader sind mit modernen Motoren ausgestattet, die beruhigend hohe Kraftreserven für schwierige Einsätze mit zeitgemäßen, niedrigen Emissionswerten verbinden.



• NEGATIVBREMSE

Hält den Radlader bei aktivierter Brems- oder Inchfunktion am Hang sicher auf Position. Auch bei Motorstillstand werden alle vier Räder automatisch blockiert.



DEUTZ-MOTOREN-TECHNOLOGIE

TD 2.9 L4 (DOC / DPF optional)

Die neue Deutz-Motorengeneration verfügt über ausgefeilte Technologien in Bezug auf das Abgas- und Einspritzsystem und zeichnet sich durch eine geringe Bauhöhe aus. Rußpartikel und NOx lassen sich durch die Steuerung des Motors so weit reduzieren, dass lediglich ein Dieseloxydationskatalysator (DOC) erforderlich ist. Dieses offene System des DOC bedarf keiner zusätzlichen Wartung, daraus ergeben sich für den Anwender Vorteile im täglichen Betrieb, der Wechsel von abgasseitigen Filtern entfällt.

AR 75^e

TECHNISCHE DATEN MOTOR (MIT DOC ODER DPF)

Fabrikat	TD 2.9 L4 (DOC/ DPF optional)
Bauart	wasser-/ladeluft- gekühlt
Leistung***	54 kW (73 PS) bei 2.200 min ⁻¹
Max. Drehmoment	260 Nm bei 1.800 min ⁻¹
Hubraum	2.920 cm ³
Zylinderzahl	4 in Reihe

Common Rail Einspritzsystem, gekühlte externe Abgasrückführung und Dieseloxydationskatalysator (DOC). Keine Regeneration erforderlich.

Abweichende Daten Motor mit Dieselpartikelfilter:

Max. Drehmoment	300 Nm bei 1.800 min ⁻¹
Hubraum	2.920 cm ³ (Common-Rail)

ELEKTRISCHE ANLAGE

Betriebsspannung	12 V
Batterie	12 V / 100 Ah
Generator	14 V / 95 A
Starter	12 V / 2,6 kW

FAHRANTRIEB

- Grenzlastregulierter hydrostatischer Fahrtrieb mit Druckabschneidung und geschlossenem Kreislauf, auf alle 4 Räder wirkend
- Fahrbereiche gültig für die Standardbereifung:
Arbeitsgang 0-6,5 km/h
Straßengang 0-20 km/h
Schnellgang optional 0-40 km/h
- 1. und 2. hydraulischer Gang unter Last schaltbar, Vorwärts- / Rückwärtsfahrt unter Last schaltbar
- Betätigung Vorwärts- / Rückwärtsfahrt und Fahrstufen über weycor Joystick
- Steuerung des Fahrtriebs durch Fahrpedal und separates Inchpedal zur optimalen Verteilung der hydraulischen Leistung auf Schub- und Hubkräfte

BREMSEN

Betriebsbremse: Ölbad-Lamellenbremse, auf alle 4 Räder wirkend. Zusätzliche Bremsfunktion, über Inchpedal und hydrostatischen Fahrtrieb auf alle 4 Räder wirkend.

Feststellbremse: Negativbremse in Federspeicherausführung, auf alle 4 Räder wirkend. Bei Motorstillstand wird die Federspeicherbremse automatisch aktiviert.

ACHSEN

Starrachsen mit Planetenuntersetzung in den Radnaben, elektrisch zuschaltbare 100%-Differentialsperre in Vorder- und Hinterachse.

LENKUNG

- Vollhydraulische zentrale Knickpendellenkung
- Vorder- und Hinterräder laufen in einer Spur
- DPF optional
- Knickwinkel beidseitig 40°, Pendelung ±12° im Hinterwagen
- Lenkhydraulikbetriebsdruck 175 bar
- Notlenkeigenschaft

BEREIFUNGEN

Standard: 405/70 R20 EM – Baumaschinenbereifung für Lehm, Sand, Kies, Asphalt, Straßen, GaLa-Bau

Sonderbereifung: 400/70 R20 XMCL – Baumaschinenreifen für Lehm, Sand, Kies, Acker und Grünland, befestigte Straßen

Sonderbereifung auf Anfrage

HYDRAULIK

- Zahnradpumpe für Lade- und Lenkhydraulik
- Prioritätsventil bevorzugt die Lenkung
- Lastunabhängige Senkbremse
- 3. Steuerkreis serienmäßig
- Ladehydraulik hydraulisch vorgesteuert, betätigt über weycor Joystick, inkl. einrastbarer Schwimmstellung
- Betriebsdruck 265 bar, Fördermenge 62 l/min
- optional Ladehydraulik elektrisch vorgesteuert

LADEEINRICHTUNG

- Kraftvolle und robuste Z-Kinematik mit hoher Reißkraft
- Hydraulische Schnellwechseleinrichtung
- Bedienung aller Funktionen über weycor Joystick
- Parallelführung bei Palettengabelbetrieb
- Automatische Schaufelrückführung in Grabstellung
- Verriegelung für Straßenfahrt gem. StVZO

Heben 6,0 s

Senken 3,8 s

Auskippen 1,2 s

FÜLLMENGEN

Kraftstoff	100 Liter
Hydrauliköl	83 Liter
Motoröl	11 Liter
Vorderachse	4,5 Liter
Hinterachse	4,2 Liter
Getriebe	2,5 Liter
Kühlflüssigkeit	15 Liter

SERIENAUSSTATTUNG INKLUSIVE

- Außenrückspiegel klappbar
- Beheizbare Heckscheibe
- Beidseitiger bequemer Einstieg
- Einhebelbedienung über weycor Joystick
- Fahrbereichsanzeige, Vorwärts-/Rückwärtsfahrt
- Fahrzeugbeleuchtung gem. StVZO
- Individuell verstellbarer Fahrersitz mit positionierbarer rechter Armlehne
- Motorheizung mit Wärmetauscher und 4-Stufengebläse
- Regulierbare Frontscheibenbelüftung
- Schallisolierte ROPS-Kabine
- Parallel Scheibenwisch- und -waschanlage vorne und hinten
- Sonnenblende, Kleiderhaken, Innenleuchte, Stauraum
- Stufenlos verstellbare Lenksäule
- Wärmeschutzisolierte Panoramaverglasung
- Warnleuchten für Motoröldruck, Motorüberhitzung, Hydrauliköltemperatur, Batterieladung, Feststellbremse, Luftfilterüberwachung
- Zentrales Armaturenbrett mit Anzeigen für Vorglühen, Motortemperatur, Kraftstoffvorrat, Betriebsstundenzähler

OPTIONEN TECHNISCHE OPTIONEN

- 4. Steuerkreis vorne oder hinten
- Hubarmdämpfung
- Langsamfahreinrichtung
- Schnellläufer 40 km/h
- Verlängertes Hubwerk
- Lastbruchsicherungen
- Anhängerkupplung
- Batteriehaupschalter
- Korrosionsschutz für den Salzeinsatz
- Sonderlackierungen und Sonderöle
- Joystick mit integrierter proportionaler Steuerung für 3. Sektion (nur mit ADS)
- weycor-Diagnosesystem (ADS) zur Überwachung der Maschinenparameter mit integrierter elektronischer Wegfahrsperr
- Rundumleuchte
- Wegfahrsperr mit Codierstift
- Beheizbare und luftgefederte Fahrersitze
- Klimaanlage, Standheizung
- Radioausstattung
- Schiebefenster für Tür rechts und links
- Hydraulisches Start-Stop-System
- Dieselpartikelfilter

Weitere Optionen auf Anfrage

TECHNISCHE ANGABEN AR 75e MIT STANDARDSCHAUFEL

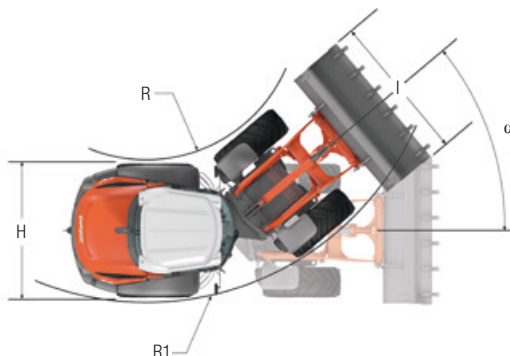
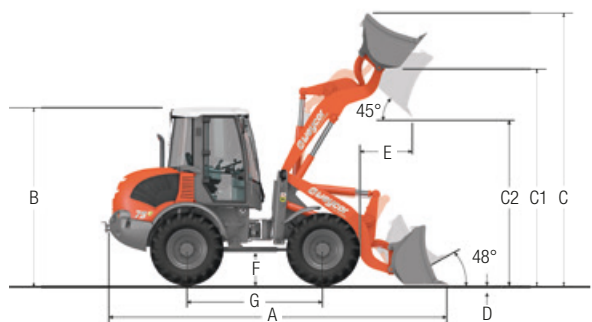

A	5.580 mm
B	2.730 mm
C	4.220 mm
C1	3.380 mm
C2	2.605 mm
D	65 mm
E	740 mm
F	470 mm
G	2.200 mm
H	2.050 mm
I	2.150 mm
R	1.898 mm
R1	4.046 mm
α	40°

TECHNISCHE ANGABEN AR 75e MIT PALETTENGABEL

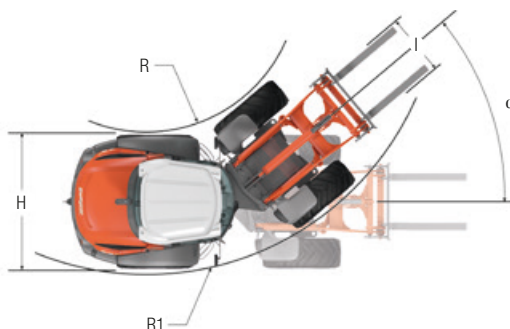
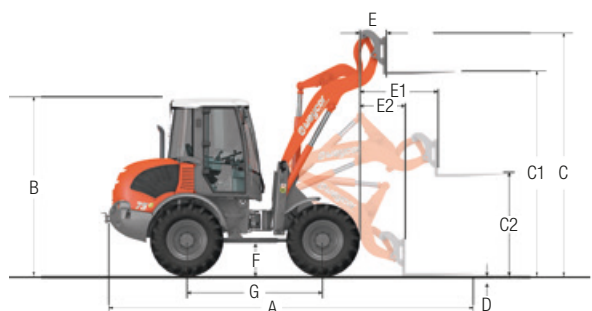

A	5.930 mm
B	2.730 mm
C	3.710 mm
C1	3.190 mm
C2	1.440 mm
D	65 mm
E	515 mm
E1	1.310 mm
E2	800 mm
F	470 mm
G	2.200 mm
H	2.050 mm
I	1.030 mm
R	1.898 mm
R1	4.046 mm
α	40°

SCHAUFELAUSWAHLTABELLE



TABELLE SPEZIFISCHER GEWICHTE IN t/m³

Bauwirtschaft	Industrie	
Beton	Asche	0,7
Erde (trocken)	Braunkohlebrickett	0,8
Erde (nass)	Eisen	7,8
Fels (gebrochen)	Eisenerz	2,3
Granit	Glasbruch	1,9
Kalkstein	Gaskoks	0,4
Kies (trocken)	Holz	0,8
Kies (nass)	Kohle	1,2
Lehm	Papier	0,9
Mörtel	Schlacke (Sand)	1,0
Sand (trocken)	Schlacke (fest)	2,7
Sand (nass)		
Sandstein		
Schiefer	GaLa-Bau, Landwirtschaft	
Schlamm	Frucht (Mais, Rüben)	0,7
Schotter	Getreide	0,6
Streusalz	Heu	0,3
Ton	Kali	1,1
Zement	Kompost	1,0
Ziegelstein (gestapelt)	Mehl	0,5
	Mergel (nass)	2,3
	Thomasmehl	2,2
	Torf (nass)	1,1
	Torf (trocken)	0,4
	Volldünger	1,0

BETRIEBSDATEN

Schaufelinhalt SAE	1,0 m³
Spurweite	1.640 mm
Wenderadius über Schaufelkante außen	4.478 mm
Reißkraft	6.210 daN
Schubkraft	5.250 daN
Kipplast gestreckt	4.565 kg
Kipplast geknickt	4.033 kg
Hubkraft Bodenlage	5.510 daN
Dienstgewicht	5.760 kg

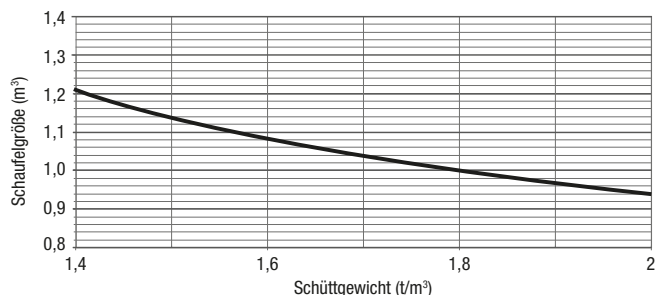
Abweichende Daten Palettengabeinsatz (500 mm Lastschwerpunktstand)*

Statische Kipplast geknickt und Hubarm gestreckt	3.146 kg
Hubkraft	4.392 daN
Nutzlast 80% ebenes Gelände**	2.517 kg
Nutzlast 60% unebenes Gelände***	1.888 kg

Geräuschpegel

Gemittelter Schalleistungspegel $L_{wA}^{(1)}$ 99,9 dB(A) DOC
100,0 dB(A) DPF

Garantierter Schalleistungspegel $L_{wA}^{(2)}$ 101,0 dB(A)
Schalldruckpegel $L_p^{(3)}$ 78,0 dB(A)

Vibrationswerte Hand- / Arm- / Ganzkörpervibration⁽⁴⁾ < 2,5/0,5 m/s²

* Verfahren der Lasten grundsätzlich in Bodenlage.
** Nach ISO 8313 und EN 474-3. *** Nach ISO 14396, EU RL97/68/EC.
(1) Nach 2000/14/EG und Anhänge. (2) Nach 2000/14/EG und Anhänge.
(3) Nach ISO 6396. (4) Nach ISO 8041.

PRODUKTÜBERSICHT



AR 30

Dienstgewicht	2.150 kg
Motorleistung	24,6 kW (33,5 PS)
Schaufelinhalt	0,32 - 0,45 m ³



AR 35 / AR 35 Super

Dienstgewicht	2.500 kg / 2.875 kg
Motorleistung	24,6 kW (33,5 PS) 29,4 kW (40,0 PS)
Schaufelinhalt	0,34 - 0,45 m ³ 0,34 - 0,50 m ³



AR 40

Dienstgewicht	3.300 kg
Motorleistung	29,4 kW (40,0 PS)
Schaufelinhalt	0,50 - 0,65 m ³



AR 60

Dienstgewicht	4.300 kg / 4.650 kg
Motorleistung	36,5 kW (50,0 PS)
Schaufelinhalt	0,65 - 1,00 m ³



AR 65

Dienstgewicht	5.150 kg
Motorleistung	54,0 kW (73,0 PS)
Schaufelinhalt	0,80 - 1,00 m ³



AR 75

Dienstgewicht	5.760 kg
Motorleistung	54,0 kW (73,0 PS)
Schaufelinhalt	1,00 - 1,20 m ³



AR 75e S

Dienstgewicht	6.280 kg
Motorleistung	54,0 kW (73,0 PS)
Schaufelinhalt	0,80 m ³



AR 75e T

Dienstgewicht	6.000 kg
Motorleistung	54,0 kW (73,0 PS)
Schaufelinhalt	1,00 m ³



AR 80

Dienstgewicht	6.220 kg
Motorleistung	70,0 kW (95,0 PS)
Schaufelinhalt	1,10 - 1,30 m ³



AR 85

Dienstgewicht	7.000 kg
Motorleistung	80,0 kW (109,0 PS)
Schaufelinhalt	1,30 - 1,50 m ³



AR 95 / AR 95 Super

Dienstgewicht	7.900 kg / 8.200 kg
Motorleistung	85,0 kW (115,5 PS) 95,0 kW (129,0 PS)
Schaufelinhalt	1,40 - 1,60 m ³ 1,40 - 1,60 m ³



AR 105

Dienstgewicht	9.450 kg
Motorleistung	105,0 kW (143,0 PS)
Schaufelinhalt	1,60 - 1,80 m ³

Die neuen gesetzlichen Vorgaben der Abgasemissionen zu erfüllen ist die eine Sache. Dabei spürbare Vorteile für unsere Kunden herauszuholen, die andere. Wir sind stolz, bei der Entwicklung der neuen Radlader-Generation das Eine wie das Andere geschafft zu haben: **Mehr Leistung – weniger Verbrauch**, dazu eine Reihe weiterer Innovationen, die im harten Baustelleneinsatz echte Wirkung zeigen. Und was drinsteckt, erkennen Sie jetzt auch von außen – am kleinen „e“ und dem neuen Produktnamen „weycor“.

weycor ist eine Marke der ATLAS WEYHAUSEN GMBH.

ATLAS WEYHAUSEN GMBH · D - 27793 Wildeshausen
Telefon +49 (0) 44 31 - 98 10 · info@weycor.de · www.weycor.de

 **weycor**
BY ATLAS WEYHAUSEN

Wir behalten uns das Recht vor, Spezifikationen und Ausführungen ohne Vorankündigung zu ändern. Irrtümer können nicht ausgeschlossen werden. Die technischen Angaben beziehen sich ausschließlich auf die Standardversion, die Abbildungen können von der Standardversion abweichen. Nicht alle Produkte sind in jedem Markt erhältlich.