

AR 60

Dienstgewicht:
4.300 kg

Motorleistung:
36,5 kW (50,0 PS)

Schaufelinhalt:
0,65 - 1,0 m³



 **Weycor**
BY ATLAS WEYHAUSEN

AR 60



BEWÄHRTE TECHNIK IN BESTER QUALITÄT.

weycor Radlader sind mehr als die Summe ihrer Teile. Sie sind gelebte Leidenschaft. Für die Faszination Technik. Für Qualität „Made in Germany“.

Der AR 60 ist ideal für den Einsatz im Bauhauptgewerbe, im Garten- und Landschaftsbau sowie der Landwirtschaft. Der Motor hält die erforderlichen NOx und PM-Grenzen in Übereinstimmung mit den weltweit strengsten Emissionsverordnungen bei einer Leistung von 36,5 kW (50 PS) ein.

Der weycor AR 60 setzt auf bewährte, innere Werte, die man so an weycor Radladern schätzt: Standfestigkeit, hohe Lebensdauer und beeindruckende Leistungsdaten.

Gemäß der Philosophie von ATLAS Weyhausen, stets die bestmögliche Lösung im Fokus zu haben, verfügt auch der AR 60 über ganze Reihe technischer Highlights in der Grundausstattung. Zahlreiche Optionen erlauben zudem eine flexible Anpassung an Ihre individuellen Kundenwünsche.



WEYCOR: KRAFTVOLL, PRÄZISE, VERLÄSSLICH.



• MODERNSTE KINEMATIK

Bewährte weycor Kinematik mit hohen Reißkräften und exzellenten Hubhöhen. Nach oben verjüngte Ladeschwinge für beste Sicht auf das Anbauwerkzeug.



• EINFACHER SERVICE

Schnelle, leichte Wartung und Pflege durch zentral zusammengefasste, gut zugängliche Servicepunkte.

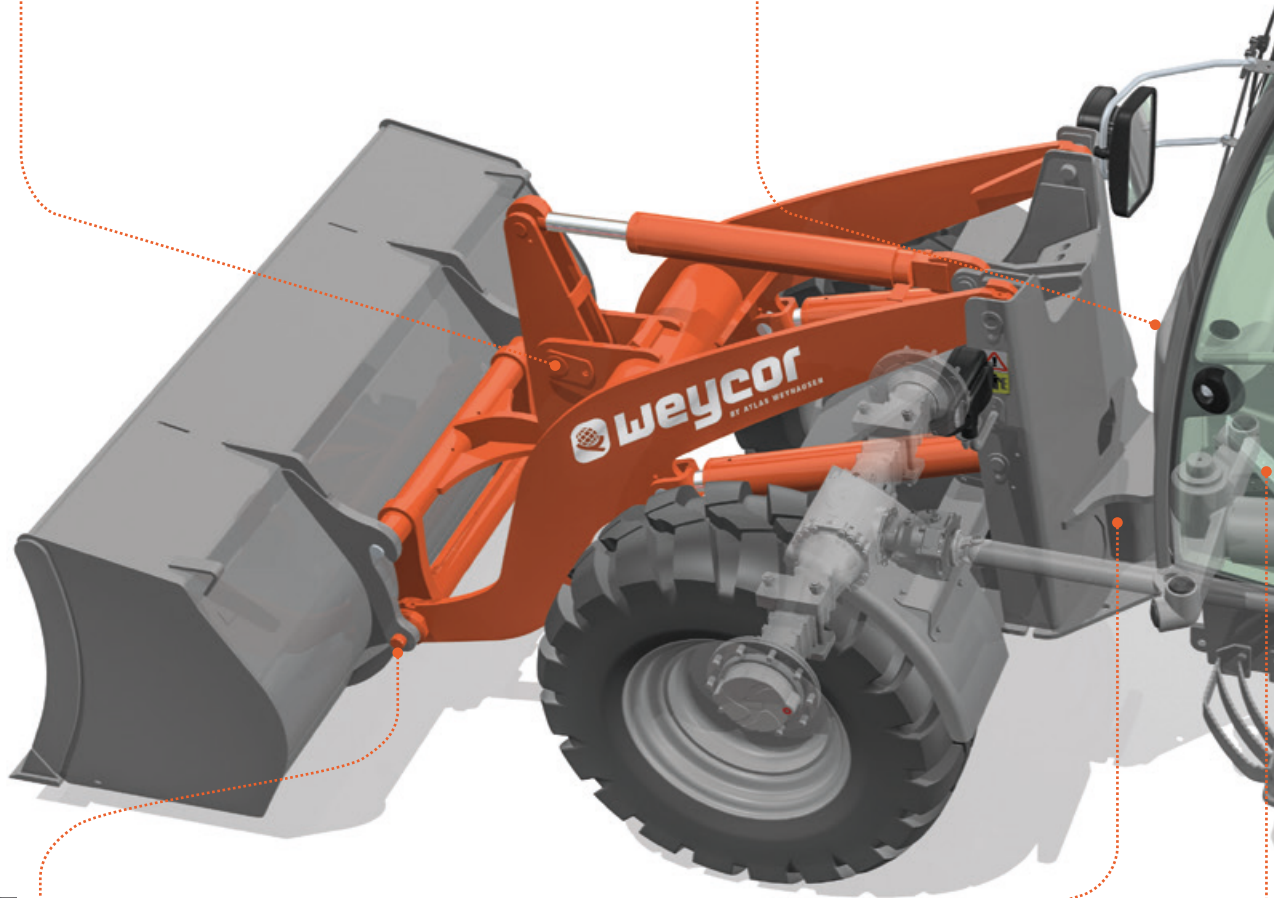

• HYDRAULISCHE SCHNELL-WECHSEL-EINRICHTUNG

Gestattet den sekundenschnellen Wechsel des Anbauwerkzeuges und macht den Radlader zum Alleskönner.



• KNICKPENDELGELENK

Für hervorragende Geländegängigkeit und Wendigkeit. Durch tief liegenden Schwerpunkt selbst im Gelände einzigartige Standsicherheit.



• EINZIGER HERSTELLER MIT SEPARATEM INCHPEDAL

Weniger Verschleiß und Kraftstoffverbrauch: Denn anders als beim kombinierten Brems-/Inchpedal ist hier die Gefahr, gegen die Betriebsbremse zu fahren, ausgeschaltet.

• KOMFORTKABINE

Sicheres, ermüdungsfreies Arbeiten durch exzellente Rundumsicht, übersichtlich angeordnete Armaturen und ergonomische Gestaltung.

• KRAFTVOLLER ANTRIEB

weycor Radlader sind mit modernen Motoren ausgestattet, die beruhigend hohe Kraftreserven für schwierige Einsätze mit zeitgemäßen, niedrigen Emissionswerten verbinden.

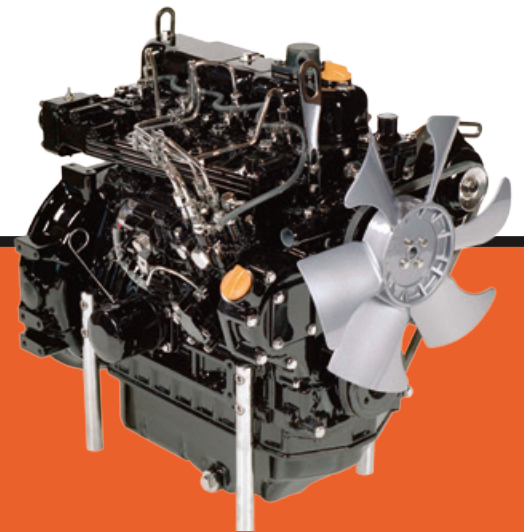
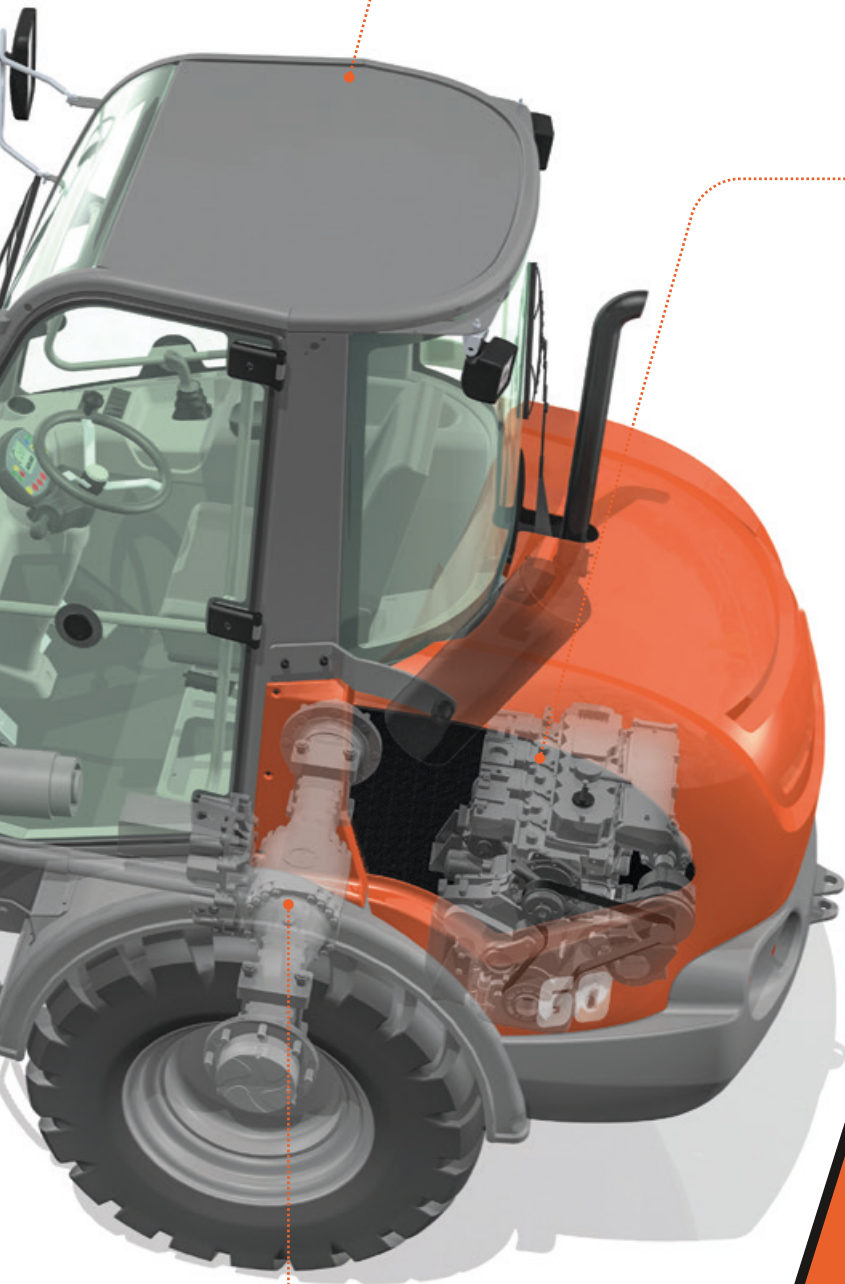

YANMAR-MOTOREN-TECHNOLOGIE

4TNV88-BD

Der Yanmar-Motor 4TNV88-BD hält die erforderlichen NOx und PM-Grenzen in Übereinstimmung mit den weltweit strengsten Emissionsverordnungen ein. Der Motor zeichnet sich durch eine kompakte Bauweise aus und bietet hohes Drehmoment bei niedriger Drehzahl. Die intelligente Regelung optimiert Ansprechverhalten und Lastaufnahme und reduziert den Kraftstoffverbrauch, sowie die Geräuschemissionen. Sie ermöglicht eine genaue Wartungskontrolle, sowie elektronische Diagnose und kann mit jedem CAN-Interface kommunizieren.

• NEGATIVBREMSE

Hält den Radlader bei aktivierter Brems- oder Inchfunktion am Hang sicher auf Position. Auch bei Motorstillstand werden alle vier Räder automatisch blockiert.



AR 60

TECHNISCHE DATEN

MOTOR

Fabrikat	Yanmar Dieselmotor 4TNV88-BD
Bauart	wassergekühlt
Leistung***	36,5 kW (50 PS) bei 3.000 min ⁻¹
Max. Drehmoment	140 Nm bei 1.800 min ⁻¹
Hubraum	2.190 cm ³
Zylinderzahl	4 in Reihe

ELEKTRISCHE ANLAGE

Betriebsspannung	12 V
Batterie	12 V / 88 Ah
Generator	14 V / 55 A
Starter	12 V / 2,3 kW

FAHRANTRIEB

- Grenzlastregulierter hydrostatischer Fahrtrieb mit Druckabschneidung und geschlossenem Kreislauf, auf alle 4 Räder wirkend
- Fahrbereiche gültig für die Standardbereifung:
Arbeitsgang 0-6,5 km/h
Straßengang 0-20 km/h
- 1. und 2. hydraulischer Gang und Vorwärts-/Rückwärtsfahrt unter Last schaltbar
- Betätigung Vorwärts-/Rückwärtsfahrt und Fahrstufen über weycor Joystick
- Steuerung des Fahrtriebs durch Fahrpedal und separates Inchpedal zur optimalen Verteilung der hydraulischen Leistung auf Schub- und Hubkräfte

BREMSEN

Betriebsbremse: Ölbad-Lamellenbremse, auf die Hinterachse wirkend. Dazu Bremsfunktion, über Inchpedal und hydrostatischen Fahrtrieb auf alle 4 Räder wirkend.

Feststellbremse: Negativbremse in Federspeicherausführung, auf die Hinterachse wirkend. Bei Motorstillstand wird die Federspeicherbremse automatisch aktiviert.

ACHSEN

Starrachsen mit Planetenuntersetzung in den Radnaben, elektrisch zuschaltbare 100%- Differentialsperre in Vorder- und Hinterachse.

LENKUNG

- Vollhydraulische zentrale Knickpendel lenkung
- Vorder- und Hinterräder laufen in einer Spur
- Knickwinkel beidseitig 40°, Pendelung ±12° im Hinterwagen
- Lenkhydraulikbetriebsdruck 175 bar
- Notlenkeigenschaft

BEREIFUNGEN

Standard: 12.5-18 MPT – Vielzweckreifen für Sand und Kiesböden, Forstboden, Straßen und Wege

Sonderbereifung: 12.5 – 20 MPT – Vielzweckreifen für Sand und Kiesböden, Forstboden, Straßen und Wege
405/70 R 18 SPT9 – Baumaschinenbereifung für Lehm, Sand, Kies, Asphalt, Straßen, GaLa-Bau
400/70 R20 XMCL – Radladerreifen für Lehm, Sand, Kies, Acker und Grünland, befestigte Straßen
335/80 R20 EM – Baumaschinenbereifung für Lehm, Sand, Kies, Asphalt, Straßen, GaLa-Bau
15.5/55 R 18 – Baumaschinenbereifung für Lehm, Sand, Kies, Schotter und befestigte Straßen

Sonderbereifung auf Anfrage

HYDRAULIK

- Zahnradpumpe für Lade- und Lenkhydraulik
- Prioritätsventil bevorzugt die Lenkung
- 3. Steuerkreis (SWE)
- Ladehydraulik hydraulisch vorgesteuert, betätigt über weycor Joystick, inkl. einrastbarer Schwimmstellung
- Betriebsdruck 230 bar, Fördermenge 60 l/min

LADEEINRICHTUNG

- Kraftvolle und robuste Z-Kinematik mit hoher Reißkraft
- Hydraulische Schnellwechseinrichtung
- Bedienung aller Funktionen über weycor Joystick
- Parallelführung bei Palettengabelbetrieb
- Automatische Mittenstellung Joystick
- Automatische Schaufelrückführung in Grabstellung
- Mech. Verriegelung für Straßenfahrt gem. StVZO

Heben 5,0 s

Senken 3,6 s

Auskippen 1,5 s

FÜLLMENGEN

Kraftstoff	61,5 Liter
Hydrauliköl	57 Liter
Motoröl	7,4 Liter
Vorderachse	5 Liter
Hinterachse	5,8 Liter
Getriebe	2,5 Liter
Kühlflüssigkeit	8,5 Liter

SERIENAUSSTATTUNG

INKLUSIVE

- Außenrückspiegel klappbar
- Beheizbare Heckscheibe
- Einstieg links, Ausstellfenster rechts feststellbar
- Einhebelbedienung über weycor Joystick
- Fahrbereichsanzeige, Vorwärts-/Rückwärtsfahrt
- Fahrzeugbeleuchtung gem. StVZO
- Individuell verstellbarer Fahrersitz
- Wasserheizung mit Wärmetauscher und 3-Stufengebläse
- Regulierbare Frontscheibenbelüftung
- Schallisolierte ROPS-Kabine
- Scheibenwisch- und -waschanlage vorne und hinten
- Sonnenblende, Innenleuchte, Stauraum
- Wärmeschutzisolierte Panoramaverglasung
- Warnleuchten für Motoröldruck, Motorüberhitzung, Hydrauliköltemperatur, Batterie-ladung, Feststellbremse, Luftfilterüberwachung
- Zentrales Armaturenbrett mit Anzeigen für Vorglühen, Kraftstoffvorrat, Betriebsstundenzähler

OPTIONEN

TECHNISCHE OPTIONEN

- Batterie Hauptschalter
- Sonderlackierungen und Sonderöle
- Zyklonvorabscheider
- Schweres Gegengewicht (+350 kg bezogen auf Dienstgewicht 4300 kg)
- FOPS Dach Level II
- Hubarmdämpfung
- Lastbruchsicherung für Hub- und Arbeitszylinder
- Anhängerkupplung
- Codierte Wegfahrsperre
- Radioausstattung
- Rundumleuchte

Weitere Optionen auf Anfrage

TECHNISCHE ANGABEN AR 60 MIT STANDARDSCHAUFEL

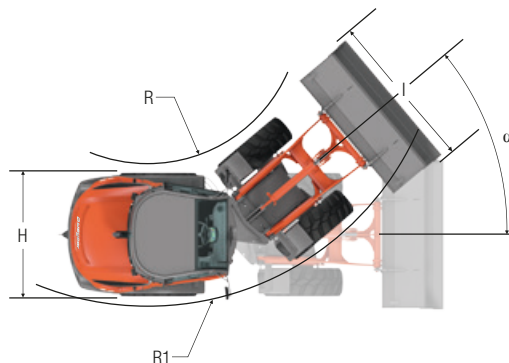
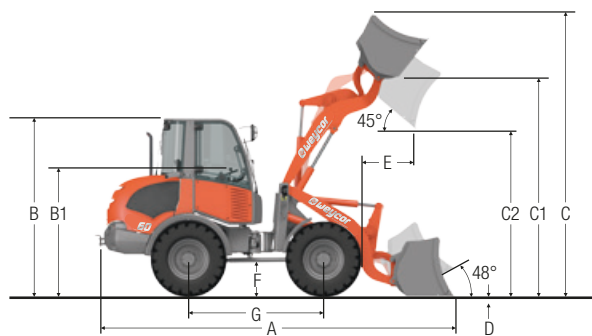

A	5.250 mm
B	2.475 mm
B1	1.765 mm
C	3.930 mm
C1	3.130 mm
C2	2.475 mm
D	85 mm
E	670 mm
F	440 mm
G	2.000 mm
H	1.785 mm
I	1.850 mm
R	1.840 mm
R1	3.690 mm
α	40°

TECHNISCHE ANGABEN AR 60 MIT PALETTENGABEL

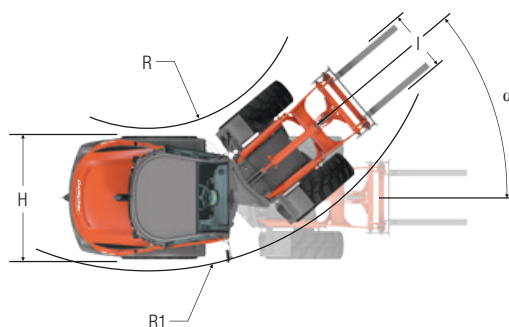
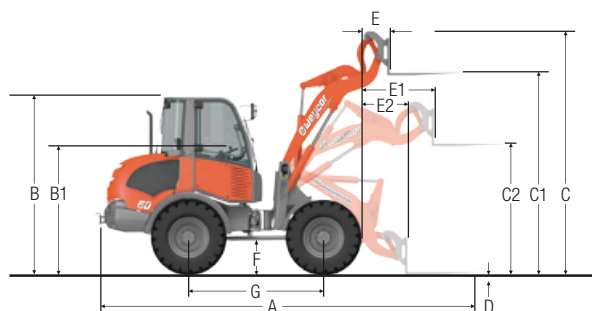

A	5.540 mm
B	2.475 mm
B1	1.765 mm
C	3.380 mm
C1	2.925 mm
C2	1.315 mm
D	70 mm
E	430 mm
E1	1.200 mm
E2	750 mm
F	440 mm
G	2.000 mm
H	1.785 mm
I	1.030 mm
R	1.840 mm
R1	3.690 mm
α	40°

SCHAUFELAUSWAHLTABELLE



TABELLE SPECIFISCHER GEWICHTE IN t/m³

Bauwirtschaft	Industrie				
Beton	1,9	Asche	0,7	Thomasmehl	2,2
Erde (trocken)	1,5	Braunkohlebrikett	0,8	Torf (nass)	1,1
Erde (nass)	2,0	Eisen	7,8	Torf (trocken)	0,4
Fels (gebrochen)	2,4	Eisenerz	2,3	Volldünger	1,0
Granit	1,8	Glasbruch	1,9		
Kalkstein	1,6	Gaskoks	0,4		
Kies (trocken)	1,9	Holz	0,8		
Kies (nass)	2,1	Kohle	1,2		
Lehm	1,7	Papier	0,9		
Mörtel	2,2	Schlacke (Sand)	1,0		
Sand (trocken)	1,9	Schlacke (fest)	2,7		
Sand (nass)	2,1				
Sandstein	2,4				
Schiefer	2,2	GaLa-Bau, Landwirtschaft			
Schlamm	2,1	Frucht (Mais, Rüben)	0,7		
Schotter	1,5	Getreide	0,6		
Streusalz	1,3	Heu	0,3		
Ton	1,6	Kali	1,1		
Zement	1,7	Kompost	1,0		
Ziegelstein (gestapelt)	1,8	Mehl	0,5		
		Mergel (nass)	2,3		

BETRIEBSDATEN

Schaufelinhalt SAE	0,65 m³
Spurweite	1.460 mm
Wenderadius über Schaufelkante außen	3.977 mm
Reißkraft	5.160 daN
Schubkraft	4.100 daN
Kipplast gestreckt	3.059 kg (3.635 kg)
Kipplast geknickt	2.701 kg (3.200 kg)
Hubkraft Bodenlage	4.650 daN
Dienstgewicht	4.300 kg (4.650 kg)

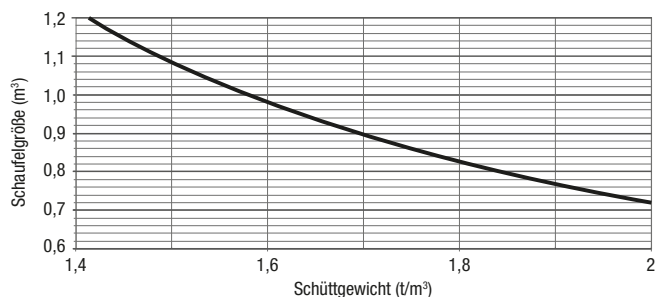
Abweichende Daten Palettengabeinsatz (500 mm Lastschwerpunktstand)*

Statische Kipplast geknickt und Hubarm gestreckt	2.137 kg (2.574 kg)
Hubkraft	2.845 daN
Nutzlast 80% ebenes Gelände**	1.709 kg (2.059 kg)
Nutzlast 60% unebenes Gelände***	1.282 kg (1.544 kg)

Geräuschpegel

Gemittelter Schalleistungspegel $L_{wA}^{(1)}$	100,2 dB(A)
Garantierter Schalleistungspegel $L_{wA}^{(2)}$	101,0 dB(A)
Schalldruckpegel $L_pA^{(3)}$	80,0 dB(A)
Vibrationswerte Hand- / Arm- / Ganzkörpervibration ⁽⁴⁾	< 2,5/0,5 m/s²

* Verfahren der Lasten grundsätzlich in Bodenlage.
 ** Nach ISO 8313 und EN 474-3. *** Nach ISO 14396, EU RL97/68/EC.
 (1) Nach 2000/14/EG und Anhänge, (2) Nach 2000/14/EG und Anhänge.
 (3) Nach ISO 6396, (4) Nach ISO 8041.

PRODUKTÜBERSICHT



AR 30

Dienstgewicht	2.150 kg
Motorleistung	24,6 kW (33,5 PS)
Schaufelinhalt	0,32 - 0,45 m ³



AR 35 / AR 35 Super

Dienstgewicht	2.500 kg / 2.875 kg
Motorleistung	24,6 kW (33,5 PS) 29,4 kW (40,0 PS)
Schaufelinhalt	0,34 - 0,45 m ³ 0,34 - 0,50 m ³



AR 40

Dienstgewicht	3.300 kg
Motorleistung	29,4 kW (40,0 PS)
Schaufelinhalt	0,50 - 0,65 m ³



AR 60

Dienstgewicht	4.300 kg / 4.650 kg
Motorleistung	36,5 kW (50,0 PS)
Schaufelinhalt	0,65 - 1,00 m ³



AR 65

Dienstgewicht	5.150 kg
Motorleistung	54,0 kW (73,0 PS)
Schaufelinhalt	0,80 - 1,00 m ³



AR 75

Dienstgewicht	5.760 kg
Motorleistung	54,0 kW (73,0 PS)
Schaufelinhalt	1,00 - 1,20 m ³



AR 75e S

Dienstgewicht	6.280 kg
Motorleistung	54,0 kW (73,0 PS)
Schaufelinhalt	0,80 m ³



AR 75e T

Dienstgewicht	6.000 kg
Motorleistung	54,0 kW (73,0 PS)
Schaufelinhalt	1,00 m ³



AR 80

Dienstgewicht	6.220 kg
Motorleistung	70,0 kW (95,0 PS)
Schaufelinhalt	1,10 - 1,30 m ³



AR 85

Dienstgewicht	7.000 kg
Motorleistung	80,0 kW (109,0 PS)
Schaufelinhalt	1,30 - 1,50 m ³



AR 95 / AR 95 Super

Dienstgewicht	7.900 kg / 8.200 kg
Motorleistung	85,0 kW (115,5 PS) 95,0 kW (129,0 PS)
Schaufelinhalt	1,40 - 1,60 m ³ 1,40 - 1,60 m ³



AR 105

Dienstgewicht	9.450 kg
Motorleistung	105,0 kW (143,0 PS)
Schaufelinhalt	1,60 - 1,80 m ³

Die neuen gesetzlichen Vorgaben der Abgasemissionen zu erfüllen ist die eine Sache. Dabei spürbare Vorteile für unsere Kunden herauszuholen, die andere. Wir sind stolz, bei der Entwicklung der neuen Radlader-Generation das Eine wie das Andere geschafft zu haben: **Mehr Leistung – weniger Verbrauch**, dazu eine Reihe weiterer Innovationen, die im harten Baustelleneinsatz echte Wirkung zeigen. Und was drinsteckt, erkennen Sie jetzt auch von außen – am kleinen „e“ und dem neuen Produktnamen „weycor“.

weycor ist eine Marke der ATLAS WEYHAUSEN GMBH.

ATLAS WEYHAUSEN GMBH · D - 27793 Wildeshausen
Telefon +49 (0) 44 31 - 98 10 · info@weycor.de · www.weycor.de

 **weycor**
BY ATLAS WEYHAUSEN

Wir behalten uns das Recht vor, Spezifikationen und Ausführungen ohne Vorankündigung zu ändern. Irrtümer können nicht ausgeschlossen werden. Die technischen Angaben beziehen sich ausschließlich auf die Standardversion, die Abbildungen können von der Standardversion abweichen. Nicht alle Produkte sind in jedem Markt erhältlich.