

CHARGEUSE



Caractéristiques techniques

Poids en ordre de marche	9200 kg
Puissance du moteur	74,5 kW (102 CV)
Capacité de godet	1,5-2,6 m ³
Charge de basculement, en ligne	6575 kg
Charge de basculement, en braquage	5780 kg

Caractéristiques particulières

- ▶ Moteur turbo diesel monté transversalement, très performant, consommation de carburant réduite, faibles émissions
- ▶ Transmission hydrostatique, poussée élevée, contrôle continu de la vitesse grâce au système automatique de conduite, propulsion optimale dans toutes les conditions du sol, freinage sans effet d'usure
- ▶ Hydraulique puissante, forces de levage et d'arrachement élevées
- ▶ Forte cinématique TSP, manutention de palettes sans réajustement
- ▶ Manipulation simple, commande pilote hydraulique, joystick multi-fonction pour un contrôle intuitif
- ▶ Large choix d'outils de travail éprouvés
- ▶ Facilité d'entretien, intervalles de maintenance longs

SPÉCIFICATION TECHNIQUE

MOTEUR

Fabricant, marque	Perkins, 1104 D-44T
Type	4 cylindres, moteur turbo diesel, EU Phase III A, COM (2008)
Principe	4 temps, injection directe
Cylindrée	4400 cm ³
Puissance selon ISO 9249 à 2200 tr/min	74,5 kW (102 CV)
Système de refroidissement	par eau

SYSTÈME ÉLECTRIQUE

Tension de service	24 V
Éclairage selon code allemand StVZO et Euronorm	

TRANSMISSION

Entraînement hydrostatique en circuit fermé, indépendant de l'hydraulique de travail. Système éprouvé de régulation automatique, optimisation automatique de la force de traction et de la vitesse. Moteur hydraulique à deux paliers à passage sous charge. Variation continue de la vitesse AV et AR. Transmission intégrale du réducteur situé à l'essieu AR passant par un arbre de transmission à l'essieu AV. Freinage par pédale d'inching.

2 paliers de vitesse :

Palier I	0-6 km/h
Palier II	0-20 km/h

4 paliers de vitesse (version marche rapide en option) :

Palier I	0-6 / 0-20 km/h
Palier II	0-12 / 0-40 km/h

ESSIEUX

Essieu AV : essieu à engrenages planétaires, montage rigide. Différentiel autobloquant 45%.

Essieu AR : essieu à engrenages planétaires avec réducteur intégré, suspension oscillante, amortissement par butoirs en caoutchouc. Différentiel autobloquant 45%.

Angle d'oscillation	± 12°
---------------------	-------

PNEUMATIQUES

Standard	15.5 R 25 VUT Bridgestone
----------	---------------------------

FREINS

Frein de service : servo-frein à deux circuits. Disques à bain d'huile dans les deux essieux, agissant sur les 4 roues motrices.

Frein auxiliaire : l'entraînement hydrostatique en circuit fermé agit en frein auxiliaire.

Frein de stationnement : frein à compression de ressort agissant sur les disques des deux essieux.

DIRECTION

Par articulation, 2 vérins de direction amortis en fin de course, direction entièrement hydraulique par valve prioritaire load-sensing, bonne dirigeabilité même au ralenti.

Angle de braquage total	80°
-------------------------	-----

QUANTITÉS DE REMPLISSAGE

Réservoir de carburant	140 l
Système hydraulique (avec réservoir)	93 l

CARACTÉRISTIQUES DE FONCTIONNEMENT, ÉQUIPEMENT STANDARD

Poids en ordre de marche (ISO 6016)	9200 kg
Charge de basculement en ligne (ISO 14397-1), montage direct / a. r.	6575 / 6215 kg
Charge de basculement en braquage (ISO 14397-1), montage direct / a. r.	5780 / 5440 kg
Longueur hors-tout, godet au sol	6690 mm
Largeur totale	2300 mm
Rayon de braquage au bord extérieur du godet standard	5395 mm
Empattement	2760 mm
Hauteur sur cabine	3050 mm



SYSTÈME HYDRAULIQUE

Débit de la pompe	max. 99 l/min
Pression de service	310 bar

Distributeur : Valve hydraulique proportionnelle avec 3 circuits de commande. Commande simultanée et indépendante de tous les mouvements. Commande des 2 vérins de levage et du vérin de cavage par un levier en croix (poignée multifonctions), avec circuit de commande supplémentaire et commutateur du sens de marche intégré. Position flottante en circuit Descente, à commande électro-hydraulique. Circuit supplémentaire à commande électrique, distribution du débit à présélection, fonctionnement par impulsion et fonctionnement permanent.

ÉQUIPEMENT CHARGEUR

Équipement chargeur avec cinématique TSP, montage direct des outils.	
Godet chargeur (ISO 7546)	1,60 m ³
Force de levage au sol (ISO 14397-2)	85 500 N
Force d'arrachement (ISO 14397-2)	86 000 N

LÈVE-PALETTES

Charge utile (course totale de levage et direction)	3200 (3500*) kg
Charge utile (pos. de transport), à env. 300 mm au-dessus du sol, course totale de direction	3 500* kg
Largeur du porte-fourches	1900 mm
Longueur fourches (140x50 mm)	1120 mm
Facteur de stabilité statique	1,25

Charges utiles calculées sur terrain plat = 80 % de la charge de basculement en braquage

CABINE

Cabine panoramique en acier, à suspension élastique, réceptionnée ROPS (suivant ISO 3471) et FOPS (suivant ISO 3449).

Deux portières, essuie-glace à balayage intermittent et lave-glace électriques AV et AR, vitrage de sécurité teinté, vitre gauche coulissante.

Siège MSG85 (modèle de base) à amortissement hydraulique, réglable en fonction du conducteur, ceinture ventrale selon ISO 7096 et ISO 6683.

Chauffage avec ventilateur à 3 vitesses (commutation air frais / air pulsé) ainsi que dégivrage pare-brise AV et AR.

Climatisation automatique.

Volant réglable en inclinaison.

2 phares de travail AV.

Puissance acoustique selon directives CE.

*avec contrepoids sur l'essieu AR

DIMENSIONS GODET

Capacité selon ISO 7546 : 1,60 m³
Densité max. : 1,8 t/m³

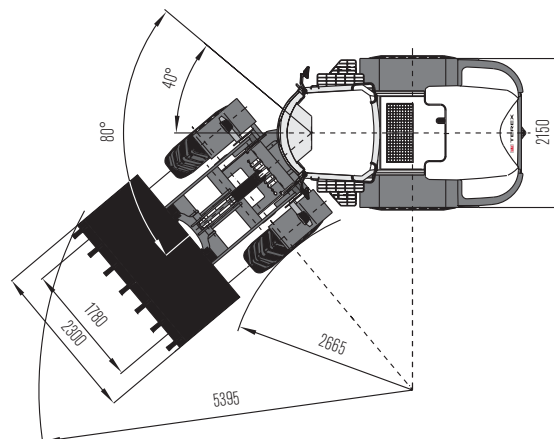
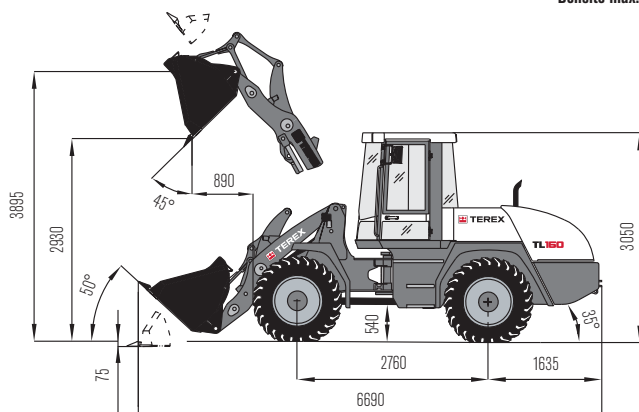

LÈVE-PALETTES

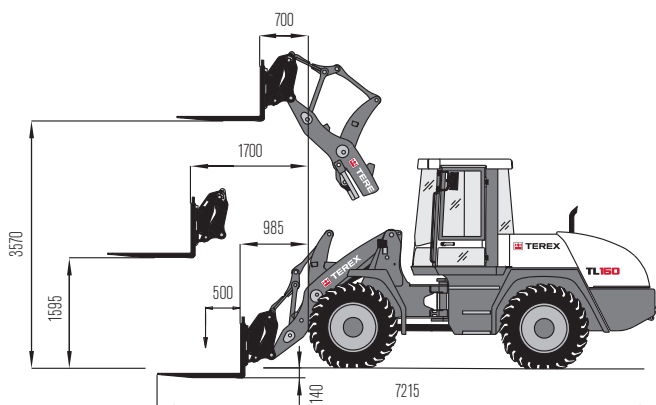

Charge utile, hauteur hors-tout de levage : 2700 (3000*) kg
Charge utile, position de transport : 3500 kg

*avec contrepoids sur essieu AR

BENNE UNIVERSELLE

Capacité selon ISO 7546 : 1,25 m³
Densité max. : 1,6 t/m³

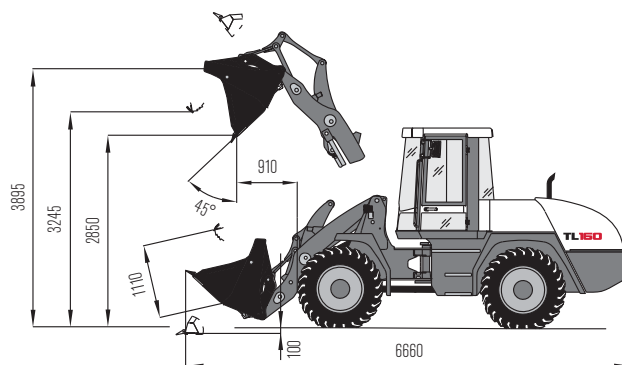

TYPE DE GODET

	Sommaire	Densité	Largeur	Hauteur de déversement
Godet chargeur, a. r., dents	1,50 m ³	1,8 t/m ³	2300 mm	2890 mm
Godet chargeur, a. r., lame boulonnée	1,50 m ³	1,8 t/m ³	2300 mm	2850 mm
Godet chargeur, montage direct	1,60 m ³	1,8 t/m ³	2300 mm	2930 mm
Godet chargeur, montage direct, lame boulonnée	1,60 m ³	1,8 t/m ³	2300 mm	2890 mm
Godet à terre, a. r.	1,70 m ³	1,6 t/m ³	2300 mm	2890 mm
Godet à terre, a. r., lame boulonnée	1,70 m ³	1,6 t/m ³	2300 mm	2790 mm
Godet à terre, montage direct	1,80 m ³	1,6 t/m ³	2300 mm	2800 mm
Godet à terre, montage direct, lame boulonnée	1,80 m ³	1,6 t/m ³	2300 mm	2760 mm
Benne universelle, a. r.	1,25 m ³	1,6 t/m ³	2300 mm	2890 mm
Benne universelle, a. r., lame boulonnée	1,25 m ³	1,6 t/m ³	2300 mm	2850 mm
Godet à grande capacité, a. r., lame boulonnée	2,20 m ³	1,2 t/m ³	2300 mm	2740 mm
Godet à grande capacité, a. r., lame boulonnée	2,60 m ³	0,8 t/m ³	2500 mm	2710 mm
Godet à déversement intégral	1,50 m ³	1,2 t/m ³	2300 mm	4360 mm

DENSITÉ – EXEMPLES

Granit, basalte, sable (humide), gravier (humide), schiste :

1,8 - 2,2 t/m³

Terre végétale, argile, charbon :

1,1 - 1,6 t/m³

Grès, plâtre, calcaire, terre (humide), sable (sec), gravier (sec) :

1,5 - 1,8 t/m³

Copeaux de bois (sec), compost, coke :

0,2 - 1,0 t/m³

ÉQUIPEMENT SUPPLÉMENTAIRE

PNEUMATIQUES

15.5-25 EM 60 12 PR
15.5-25 R 25 GP-2B L2 Goodyear
15.5 R 25 XHA Michelin
17.5 R 25 XHA Michelin
17.5-25 EM SGL 12 PR Goodyear
17.5 R 25 X-Mine D2 Michelin
Pneus spéciaux sur demande

ÉQUIPEMENTS FRONTAUX

Godet chargeur*	1,60 m ³
Godet à terre*	1,80m ³
Godet à grande capacité*	2,20 m ³
Godet à grande capacité*	2,60 m ³
Godet à déversement intégral*	1,50 m ³
Benne universelle*	1,25 m ³
Ripper porté, avec 4 dents	
Lève-palettes : Porte-fourches 1 900 mm de large	
Fourches, 1120 mm de long, 140 mm de large, 50 mm de haut	
Crochet à fixer sur les fourches	
Crochet intégré à l'attache rapide	
Potence avec bras rigide	
Balayeuse, lame de déneigement	

*en option avec lame boulonnée

POSTE DE CONDUITE

Siège confort MSG85 à amortissement hydraulique, dossier haut, réglable en fonction du poids du conducteur, ceinture ventrale
Siège haut de gamme MSG 95 à suspension pneumatique, support orthopédique des vertèbres lombaires, dossier haut, accoudoirs ajustables, appui-tête, siège et dossier chauffants

MOTEUR DIESEL

Épurateur de fumées diesel	Catalyseur
----------------------------	------------

SYSTÈME HYDRAULIQUE

Retour sans pression	4ème circuit, proportionnel
Prise pour marteau hydraulique à main	4ème circuit, électrique
Hydraulique « High Flow », 120 l/min, 175 bar	Installation hydraulique 3ème circuit supplémentaire, système de tuyaux

CABINE

Volant réglable en inclinaison et hauteur	Ventilation pressurisée de la cabine
Fenêtre coulissante sur la porte droite	Chauffage d'appoint diesel avec minuterie
Phare de travail AR	Climatisation
Gyrophare jaune	Phare de travail XENON

AUTRES ÉQUIPEMENTS

Version rapide (avec pack autorisation) 40 km/h	Huile biodégradable, à base d'ester BIO-E-HYD-HEES
Pompe de ravitaillement électrique	Dispositifs spéciaux de vitesse « extra-lente » sur demande
Clapets de sécurité pilotés sur vérins de levage et de cavage	Dispositif de pesée dynamique, avec imprimante
Avertisseur de recul	Système d'amortissement des oscillations de charge (LSD)
Système de graissage centralisé	Coupe-batterie
Accélérateur manuel, transmission désactivée	Protection de l'arbre à cardan
Système de direction "VersaSteer"	Grille de protection pour pare-brise AV
Remise à niveau automatique du godet	Grille de protection pour phares AV
Remise à niveau automatique du godet avec limitation de hauteur de levage	Grille de protection pour feux arrière
Antivol	Contrepoids AR
Autres équipements optionnels sur demande	

www.terex.com

Date d'application : 01 Octobre 2010. Les descriptions de produit et les prix peuvent être modifiés à tout moment et sans préavis obligatoire. Les photographies et/ou les dessins contenus dans le présent document servent uniquement à des fins d'illustration. Veuillez consulter le manuel de service de votre machine et en observer les instructions afin de l'utiliser de manière conforme à son usage. L'inobservation du manuel de service lors de l'utilisation de nos produits ou une conduite autrement négligée risque d'entraîner des blessures graves, voire de causer la mort. Seule la garantie standard consignée par écrit est octroyée à ce produit. Terex n'offre aucune garantie sortant de ce cadre, ni expressis verbis ni tacitement. Les désignations des prestations et produits mentionnés sont, le cas échéant, des marques, marques de service ou de commerce de Terex Corporation et/ou de ses filiales aux USA et dans d'autres pays. Tous droits réservés. « TEREX » est une marque déposée de Terex Corporation aux USA et dans de nombreux autres pays.
Copyright © 2011 Terex Corporation

Réf. : TEREX572FR

Terex GmbH
Schaeffstr. 8, D-74595 Langenburg
Tél : +49 (0)7905 / 58-0 Fax : +49 (0)7905 / 58114
Email : info@terex-schaeff.com www.terex.com



WORKS FOR YOU.™