

Technisches Datenblatt - Sternsieb 2-hta

Sternsieb 2 Fraktionen, Hakenlift Version raupenmobil

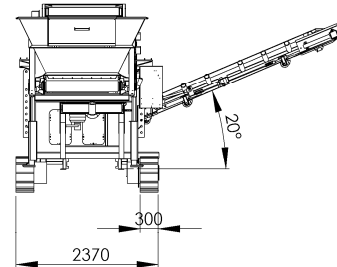
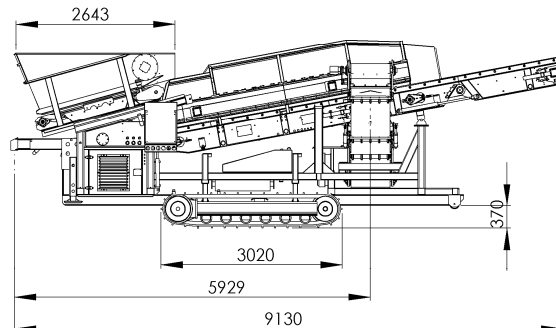

Schutzvermerk nach ISO 16016 beachten!

Allgemeines:

Durchsatzleistung:	max. 120 m ³ pro Stunde
Gewicht:	ca. 11 t
Bauform:	Hakenlift, raupenmobil
Abnahmen:	CE - Erklärung / Fahrzeugzulassung nach StVO (*)

Bunker:

Fördergut:	Sämtliches Schüttgut, Kompost, Erde, Müll usw.
Aufnahmefähigkeit:	2,50m ³
Beladungshöhe:	3,00m
Antrieb:	Stirnradgetriebe / Danfoss OM
Fördergeschwindigkeit:	Stufenlos regelbar, bei Überlastung automatische Ab- / Einschaltung.
Dosierschnecke:	Optional stufenlos einstellbar, um eine dosiertere Beschickung des Materials zu erreichen.
Gurtbreite:	Einsatz in Kompost, Baumrinde, usw. 1,20m
Profilierung:	Profiliertes Gurt mit glatter Oberfläche

Sternsieb:

Sternsiebfraktionen:	8 mm – 80 mm je nach Kundenwunsch
Sternsiebabmessungen:	4,80 m x 1,20 m
Antrieb:	Danfoss OMS, hochwertige Rollenkette mit gehärteten, galvanisierten Doppelkettenrädern
Lagerung:	Hochwertige Flanschlager, Größe je nach Absiebungsgröße unterschiedlich. Um eine längere Lebensdauer zu erreichen sind die Lager mit Zentralschmierpunkten versehen.
Kettenkasten:	Seitlich aufklappbar

Feinkornaustragband:

(rechte Seite)	
Abmessungen:	0,65 m x 5,10 m
Fördergeschwindigkeit:	Stufenlos regelbar
Gurtbreite:	0,65 m
Profilierung:	Glatt
Antrieb:	Danfoss OM

Technisches Datenblatt - Sternsieb 2-hta

Sternsieb 2 Fraktionen, Hakenlift Version raupenmobil

Überkornband:

(nach hinten)

Abmessungen:	1,20 m x 2,45 m
Fördergeschwindigkeit:	Stufenlos regelbar
Gurtbreite:	1,20 m
Profilierung:	Glatt
Antrieb:	Danfoss OM

Sammelband:

Abmessungen:	1,20 m x 3,10 m
Fördergeschwindigkeit:	Stufenlos regelbar
Gurtbreite:	1,20 m
Profilierung:	Glatt
Antrieb:	Danfoss OM

Motorspezifikation:

Hersteller:	Perkins / 1104C
Typ:	1104
Leistung:	61 kW
Abgasnorm:	Zertifiziert nach neuester Norm
Kühlung:	Wassergekühlt
Dieseltank:	380 Liter

Elektrische Steuerung:

Bedienerschaltschrank:	0,50 m x 0,50 m x 0,21 m
Bedienung:	Über Handbetrieb (über Poti)
Beschreibung:	Bedienungsfreundlich durch automatisches Start-Stopp Programm

Hydraulik:

Pumpen:	Bosch – Rexroth A10V0 Tandem / Triplex – Kombination (*)
Ventile:	Danfoss PVG 32
Kühlung:	Hydraulische Luftkühlung
Beschreibung:	Sicherheitseinrichtung durch Niveauabschaltung bei Hydraulikölverlust

Raupenfahrwerk:

Abmessungen:	Länge: 3,95 m, Breite: 0,40 m
Steuerung:	Maschine hydraulisch absenkbar, Fahrwerk angetrieben durch Funkfernbedienung

Lackierung:

Grundierung:	Eposist Lackierung
Endlackierung:	PU – Finish Lack
Farbton:	Hauston RAL 1007, optional in anderen Farbtönen möglich (*)

*(optionale Bestellmöglichkeit)