

SL40B

COMPACT
LINE



Nutzlast (SAE)	630 kg
Einsatzgewicht	2.045 kg
Motorleistung max.	28,0 kW 38 PS



EVOLVING TECHNOLOGY

HAUPTDATEN

Betriebsgewicht	2045 kg
max. Motorleistung (SAE)	28,0 kW / 38 PS
Nettoleistung an der Schwungscheibe (DIN 6271)	26,9 kW / 36 PS
Nettoleistung an der Schwungscheibe (SAE J 1349)	26,9 kW
Nettoleistung an der Schwungscheibe (ISO 9249)	26,9 kW
Nettoleistung an der Schwungscheibe (CEE 80/1269)	26,9 kW
Nenngeschwindigkeit	3200 min ⁻¹
Einsatz-Nutzlast SAE	630 kg
Hubkapazität	
bei max. Höhe	658 kg
Reißkraft	1545 kg

MOTOR

Modell.....	NH N 843-H
Typ	Diesel
Zylinder Stückzahl	3
Hubraum	1496 cm ³
Ansaugung	Saugmotor

ELEKTRISCHE ANLAGE

Spannung	12 V
Lichtmaschine.....	45 A

GETRIEBE

Typ	hydrostatisch
Fahrgeschwindigkeit vorwärts-rückwärts.....	0 - 12,5 km/h
Hydraulikpumpe	variabler Hubraum
Hydraulikmotoren	Axialkolben
Enduntersetzung	Kette
Standardbereifung	10.00 x 16,5

HYDRAULIKANLAGE

Typ.....	offener Kreis
Pumpe	Zahnrad
max. Fördermenge	46 l/min
max. Betriebsdruck	179 bar
Steuerblock.....	3 Sektionen
Hubzylinder	2
Bohrung x Hub	47 x 400 mm
Schaufelzylinder.....	2
Bohrung x Hub	48 x 460 mm

SCHAUFEL

Inhalt gehäuft (SAE)	0,33 m ³
Breite.....	1525 mm
Gewicht	150 kg

KABINE

Typ.....	ROPS/FOPS
----------	-----------

FULLMENGEN

Kraftstofftank	38,0 Liter
Kühlflüssigkeit	9,2 Liter
Motoröl	4,5 Liter
Hydraulikanlage	
(Getriebe und Ausrüstung)	19,0 Liter
Enduntersetzungsgetriebe (je)	5,7 Liter

ABMESSUNGEN (mm)

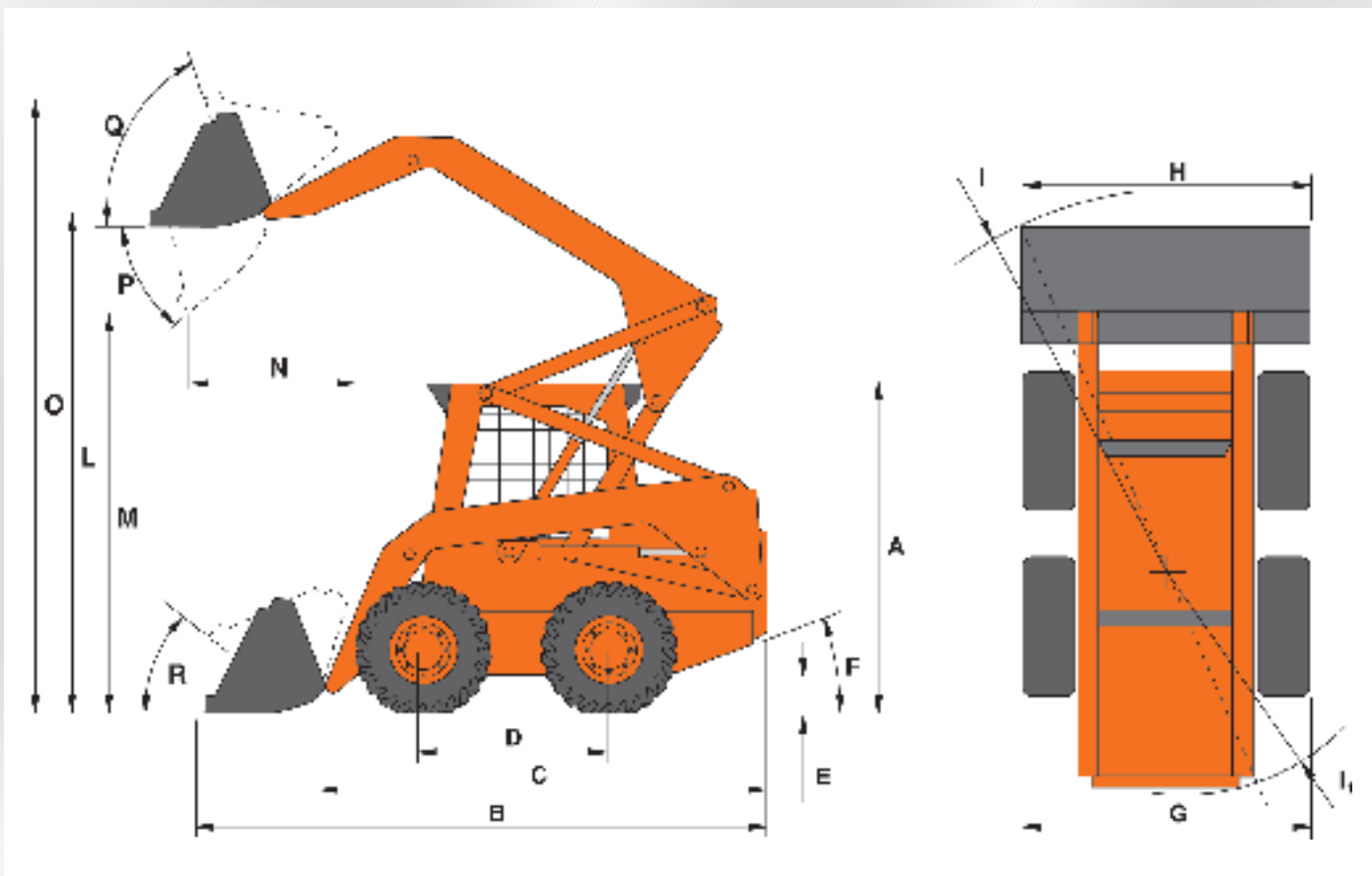

A	B	C	D	E	F	G	H	I	I ₁	L	M	N	O	P	Q	R
1846	3040	2445	952	210	26°	1524	1525	1790	1430	2820	2230	610	3200	45°	76°	35°