

COMPACTADORAS DE TIERRA VOLVO

SERIE SD



MORE CARE. BUILT IN.



VOLVO – ES UN SOCIO DE CONFIANZA

Nuestras compactadoras de tierra de la Serie SD son originales de Volvo Construction Equipment al cien por cien, construidas para prestaciones máximas incluso en las condiciones más extremas. Al igual que todas las demás máquinas Volvo, ofrecen más tiempo útil, más valor, una mayor seguridad y, naturalmente, más cuidado incorporado.

Gama completa

La Serie SD es una gama completa de compactadoras de tierra que consiste en 18 modelos, con pesos de aplicación desde 2,5 hasta 20 toneladas. Encontrará compactadoras Volvo funcionando en los más duros y difíciles proyectos de compactación alrededor del globo. Cubrimos todo, desde la compactación eficaz de zanjas para tuberías y carriles para bicicletas, hasta la compactación de grandes áreas en la construcción de carreteras y en proyectos de construcción de presas.

Tecnología que potencia su negocio

Todas nuestras compactadoras están diseñadas para hacer lo que mejor sabemos hacer, es decir, proteger a sus operadores, al medio ambiente y su inversión, al mismo tiempo que potenciamos la salud y la prosperidad de su negocio.

Las compactadoras Volvo destacan no sólo por su excelente trepabilidad, que las convierte en la primera opción para compactar pendientes. También desarrollan las más altas fuerzas de compactación en su clase, alcanzando el grado de compactación deseado con un mínimo número de pasadas, ahorrando tiempo y dinero para el cliente.

Con los segmentos de pata de cabra atornillados, los clientes pueden convertir un rodillo liso en una compactadora de pata de cabra. De este modo, se consigue una versatilidad adicional. Los segmentos se montan con facilidad y rapidez en el rodillo liso para compactar suelos cohesivos y materiales de relleno de roca.

El nuevo CompAnalyzer de Volvo proporciona a los contratistas la documentación completa del proceso de compactación y permite a los operadores organizar su trabajo de forma más eficaz.

Un socio de confianza

La Serie SD está respaldada por toda la fuerza de Volvo Construction Equipment, que ha sido una potencia en la industria desde su inicio hace 175 años. Tenemos muchos años de experiencia de colaboración con los clientes, para proporcionarles un servicio completo de mantenimiento y reparación, especialmente adaptado a sus necesidades.

De modo que relájese. Puede confiar en una empresa con más experiencia, más habilidad y una mayor dedicación a sus resultados que ninguna otra en la industria. Y vea lo que la Serie D de Volvo puede hacer por su negocio.



TRUST

CONFIANZA nombre:

- esperanza firme que se tiene de alguien o algo.
- contar con alguien o algo.



SERIE D

- FUERZAS ÁGILES CON INTELIGENCIA

Como la potencia y la fuerza no sirven para nada sin inteligencia, hemos decidido incorporarlo todo en las compactadoras de la Serie SD. Según el modelo, desde el SD25 hasta el SD200, podrá beneficiarse de distintas soluciones que contribuirán al éxito de su negocio.



Entorno del operador aislado contra las vibraciones

- La plataforma del operador o cabina de primera categoría montada en amortiguadores garantiza horas de operación seguras y productivas con excelente comodidad.

Centro de gravedad en bajo

- Todas las compactadoras de la Serie SD llevan el centro de gravedad ubicado en baja, lo cual se traduce en funcionamiento estable incluso en pendientes empinadas.

Sistema de pata de cabra atornillado

- El sistema de pata de cabra atornillado permite cambiar fácilmente de la compactación de suelos granulados a suelos más cohesivos y a relleno de roca.
- La mayoría de los modelos están disponibles en una Versión F que incorpora rodillo de pata de cabra.

Gran versatilidad

- Opción de hoja enrasadora.
- Gran selección de equipos opcionales.



Ajuste de frecuencia variable

- Usando el ajuste de frecuencia variable, el operador puede adaptar la vibración al material.
- La fuerza centrífuga variable permite la compactación hasta nada menos que un metro.

STRENGTH

FUERZA nombre:

- cualidad o estado de ser fuerte.
- capacidad para hacer o soportar.
- capacidad para esfuerzo o resistencia.
- capacidad para resistir fuerza.

Facilidad de servicio

- Accesibilidad excelente que facilita el mantenimiento diario.
- Capó de una sola pieza para acceder a la totalidad del compartimiento del motor.
- Sistema de refrigeración en montaje trasero que facilita el acceso para la limpieza.
- Plataforma de operador basculante para acceder a los componentes hidráulicos.
- Lumberas de prueba hidráulicas y filtros hidráulicos en montaje remoto.
- Cableado preinstalado para diversas funciones opcionales instaladas en el campo.
- Mirilla de nivel de aceite excéntrica.



Hoja niveladora

- Como opción, Volvo ofrece una hoja niveladora ajustable en altura y con basculamiento central.
- Con esta opción, el operador puede llenar zanjas o enrasar el material de relleno, obteniendo las condiciones ideales para tareas de compactación.

Sistema de tracción Ultra Grade

- El sistema de tracción hidrostática Ultra Grade, con propulsión de las ruedas y del rodillo, permite superar pendientes empinadas sin interrupción de la fuerza de tracción. El diferencial libre de patinado brinda flexibilidad de aplicación.

Trepabilidad

- La excelente tracción y el centro de gravedad en bajo contribuyen enormemente a la trepabilidad de las compactadoras SD, líder en el ramo, que permite la compactación en un pendientes de hasta el 75% (SD122DX).

Prestaciones óptimas de compactación

- La trepabilidad excelente convierte a las compactadoras Volvo en la primera opción para compactación de pendientes.
- Fuerza de compactación entre las más altas de sus categorías correspondientes.
- Sólo se necesita un número mínimo de pasadas: rendimiento elevado.
- Productividad máxima con CompAnalyzer y Comp-Gauge.



HÁGALO FÁCILMENTE Y BIEN PROTEGIDO

Volvo tiene una orgullosa tradición de ergonomía y seguridad por una sola razón: sus operaciones son realizadas por seres humanos. Todos los elementos del trabajo del operador deben ser seguros y fáciles, para conseguir así un mayor rendimiento de su trabajo. Minimizando la fatiga, facilitando el servicio y el mantenimiento preventivo y, más importante aún, eliminando los riesgos, dispondrá de más tiempo útil y de una mayor satisfacción de los operadores mientras tanto.



Soluciones inteligentes que le facilitan el día a día.

- Cabina grande, insonorizada y con montaje sobre amortiguación de primera categoría (opción).
- La consola derecha contiene el mando direccional, el mando de activación y desactivación de la vibración, toma de corriente, parada de emergencia, portavasos y compartimiento para guardar objetos.
- Asientos con suspensión de primera categoría, completamente ajustables y con base de asiento giratoria.
- Los indicadores e interruptores de control están convenientemente agrupados en la columna de la dirección, delante del operador.
- Climatizador (opción).
- Señales acústicas y luces de advertencia par avisar sobre la presión de aceite del motor, la temperatura del refrigerante, la temperatura del aceite hidráulico y la obturación del filtro de aire.
- Columna de dirección inclinable.
- Dos faros de trabajo delante y dos detrás.



Las compactadoras más pequeñas, SD25 y SD45, tienen plataformas del operador bien aisladas y con excelente visibilidad, para realizar tareas exigentes en lugares estrechos. La gama desde la SD70 hasta la SD200 puede equiparse con una cabina segura, cómoda y climatizada, para mantener al operador fresco durante todo el turno de trabajo.

Todas las compactadoras SD llevan paneles de operador bien equipados con indicadores de aceite, combustible y temperatura de refrigeración. Obviamente, pueden

equiparse con el inteligente CompAnalyzer, para control total del proceso de compactación.

La plataforma del operador o la cabina puede bascularse fácilmente para máximo acceso a los componentes hidráulicos de la compactadora durante el mantenimiento y servicio. El capó embisagrado de una sola pieza brinda acceso total a los puntos de servicio del motor. Además de facilitar las tareas de servicio, potencia también la disponibilidad de la máquina.



Aire acondicionado

Para comodidad del conductor, Volvo ofrece un sistema de aire acondicionado.

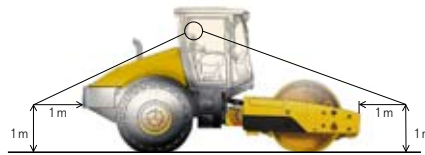

Seguridad máxima

"Visibilidad de un metro por un metro". El piso de la plataforma del operador está hecho de material antideslizante. Frenos de aplicación por resorte y liberación hidráulica. ROPS/FOPS con cinturones de seguridad. Avisador de marcha atrás.



Versión F

La mayoría de los modelos están disponibles en una Versión F que dispone de un rodillo de pata de cabra.



CompAnalyzer

El CompAnalyzer de Volvo proporciona a los contratistas la documentación con datos completos del proceso de compactación y permite al operador organizar su trabajo de forma más eficaz.



CompGauge

El indicador de compactación más pequeño es para los clientes que necesitan visualizar los valores de compactación actuales, pero sin documentación de datos.



Frecuencia ajustable

Usando el ajuste de frecuencia variable, el operador puede adaptar la vibración al material particular que esté compactando. En las máquinas más grandes, la fuerza centrífuga variable permite compactar de hasta un metro de profundidad.

INTELLIGENCE

INTELIGENCIA nombre:

- capacidad de comprender.
- entender y beneficiarse de la experiencia.
- tener la capacidad para crear.

COMPANALYZER

- PARA CONTROL CONSISTENTE DE LA COMPACTACIÓN



Documentación completa

Los indicadores de compactación son un requisito creciente en los grandes proyectos de construcción y obras públicas a gran escala.

El CompAnalyzer de Volvo proporciona a los contratistas documentación completa de los datos del proceso de compactación. El sistema visualiza el equivalente de hasta 350 km de recorrido de compactación. Con un rodillo de 2,13 m, cubre un área de 747.000 metros cuadrados.

Ahorra tiempo y dinero

El CompAnalyzer permite al operador organizar su trabajo en la forma más eficaz posible. La pantalla presenta datos continuos del progreso del trabajo de compactación. Tan pronto como se haya alcanzado el nivel máximo de compactación, el operador puede pasar a la sección siguiente. El uso del CompAnalyzer evita el trabajo innecesario, ahorrando tiempo y dinero.

Calidad de compactación aumentada

El CompAnalyzer de Volvo ayuda a los clientes a detectar de forma segura cualquier punto débil en las superficies previamente compactadas, permitiéndoles recompactarlas y estabilizarlas.

El usuario puede imprimir los datos de compactación en el interior de la cabina del operador. Hay una impresora térmica disponible para este objeto, que está conectada con el CompAnalyzer a través de una interfaz RS232.

Hermano pequeño CompGauge

Además del sistema CompAnalyzer, que encabeza la gama, Volvo ofrece un indicador de compactación más pequeño. Este sistema es una opción para los clientes que no necesitan documentar los datos. Es un sistema de fácil lectura que ofrece al operador una vista de conjunto constante de la compactación relativa del terreno, la frecuencia del vibrador y el modo de rebote.



ESPECIFICACIONES

Modelo	Peso operativo* (CECE)	Peso estático en rodillo	Peso de transporte	Frecuencia de vibración	Fuerza centrífuga	Amplitud nominal	Modelo de motor	Potencia del motor	Velocidad
SD25D	2 562 kg	1 292 kg	2 478 kg	36,7 Hz	62 kN	1,55 mm	Kubota V2203-M	32,8 kW @ 2 450 min ⁻¹	0 - 9,0 km/h
SD25F	2 685 kg	1 415 kg	2 600 kg	36,7 Hz	56 kN	1,40 mm	Kubota V2203-M	32,8 kW @ 2 450 min ⁻¹	0 - 9,6 km/h
SD45D	4 807 kg	2 449 kg	4 712 kg	31,7 Hz	99 kN	1,98 mm	Cummins 4BT 3.3	59,7 kW @ 2 200 min ⁻¹	0 - 7,4 km/h
SD45F	5 147 kg	2 789 kg	4 893 kg	31,7 Hz	99 kN	1,71 mm	Cummins 4BT 3.3	59,7 kW @ 2 200 min ⁻¹	0 - 7,7 km/h
SD70D	7 595 kg	3 780 kg	7 381 kg	30,8/33,8 Hz	143/104 kN	1,98/1,20 mm	Cummins B4.5T	73,8 kW @ 2 200 min ⁻¹	0 - 13,0 km/h 0 - 8,4 km/h
SD77DX	7 595 kg	3 780 kg	7 381 kg	23,3-33,8 Hz	143/104 kN	1,98/1,20 mm	Cummins B4.5T	73,8 kW @ 2 200 min ⁻¹	0 - 13,0 km/h 0 - 8,4 km/h
SD77F	7995 kg	4 180 kg	7 781 kg	23,3-33,8 Hz	171/135 kN	1,98/1,33 mm	Cummins B4.5T	73,8 kW @ 2 200 min ⁻¹	0 - 11,3 km/h 0 - 7,7 km/h
SD115D	11 490 kg	6 460 kg	11 275 kg	23,3-33,8 Hz	264/206 kN	1,92/1,29 mm	Cummins QSB 4.5 - COM III	97 kW @ 2 200 min ⁻¹	0 - 12,0 km/h 0 - 8,4 km/h
SD115F	12 020 kg	6 990 kg	11 805 kg	23,3-33,8 Hz	347/262 kN	2,14/1,39 mm	Cummins QSB 4.5 - COM III	97 kW @ 2 200 min ⁻¹	0 - 11,3 km/h 0 - 8,1 km/h
SD122D	12 515 kg	7 260 kg	12 200 kg	30,8/33,8 Hz	281/206 kN	1,90/1,17 mm	Cummins QSB 4.5 - COM III	119 kW @ 2 200 min ⁻¹	0 - 13,1 km/h 0 - 5,1 km/h
SD122DX	12 515 kg	7 260 kg	12 200 kg	23,3-33,8 Hz	281/206 kN	1,90/1,17 mm	Cummins QSB 4.5 - COM III	119 kW @ 2 200 min ⁻¹	0 - 13,1 km/h 0 - 5,1 km/h
SD122F	13 425 kg	8 170 kg	13 110 kg	23,3-33,8 Hz	293/284 kN	2,03/1,31 mm	Cummins QSB 4.5 - COM III	119 kW @ 2 200 min ⁻¹	0 - 12,7 km/h 0 - 4,5 km/h
SD160DX	16 199 kg	11 093 kg	16 062 kg	23,3-33,8 Hz	339/264 kN	1,97/1,28 mm	Cummins QSB 6.7 - COM III	129 kW @ 2 200 min ⁻¹	0 - 12,4 km/h 0 - 4,5 km/h
SD160F	16 489 kg	11 383 kg	16 352 kg	23,3-33,8 Hz	339/257 kN	2,21/1,68 mm	Cummins QSB 6.7 - COM III	129 kW @ 2 200 min ⁻¹	0 - 11,8 km/h 0 - 4,8 km/h
SD190DX	19 645 kg	12 725 kg	19 509 kg	23,3-33,8 Hz	339/221 kN	1,97/1,28 mm	Cummins QSB 6.7 - COM III	153 kW @ 2 000 min ⁻¹	0 - 12,5 km/h 0 - 4,5 km/h
SD200DX	20 643 kg	13 723 kg	20 506 kg	23,3-33,8 Hz	368/239 kN	1,76/1,14 mm	Cummins QSB 6.7 - COM III	153 kW @ 2 000 min ⁻¹	0 - 11,5 km/h 0 - 4,0 km/h
SD200F	20 328 kg	13 408 kg	20 191 kg	23,3-33,8 Hz	359/273 kN	1,99/1,51 mm	Cummins QSB 6.7 - COM III	153 kW @ 2 000 min ⁻¹	0 - 11,9 km/h 0 - 4,1 km/h

Modelo	Anchura de rodillo	Diámetro de rodillo	Espesor de carcasa	Diámetro sobre los tacos	Número de tacos	Altura de taco	Área de punta de taco	Trepabilidad (teórica)	Capacidad de combustible
SD25D	1 067 mm	787 mm	12 mm	-	-	-	-	60 %	45 L
SD25F	1 067 mm	787 mm	12 mm	914 mm	45	64 mm	55 cm ²	50 %	45 L
SD45D	1 372 mm	1 000 mm	20 mm	-	-	-	-	54 %	98 L
SD45F	1 372 mm	1 000 mm	20 mm	1 153 mm	63	76 mm	125 cm ²	49 %	98 L
SD70D	1 676 mm	1 219 mm	22 mm	-	-	-	-	63 %	178 L
SD77DX	1 676 mm	1 219 mm	22 mm	-	-	-	-	70 %	178 L
SD77F	1 676 mm	1 219 mm	22 mm	1 372 mm	84	76 mm	125 cm ²	70 %	178 L
SD115D	2 134 mm	1 500 mm	25 mm	-	-	-	-	62 %	267 L
SD115F	2 134 mm	1 500 mm	25 mm	1 702 mm	120	101 mm	125 cm ²	60 %	267 L
SD122D	2 134 mm	1 510 mm	30 mm	-	-	-	-	68 %	267 L
SD122DX	2 134 mm	1 510 mm	30 mm	-	-	-	-	75 %	267 L
SD122F	2 134 mm	1 510 mm	30 mm	1 764 mm	120	127 mm	125 cm ²	71 %	267 L
SD160DX	2 134 mm	1 600 mm	35 mm	-	-	-	-	65 %	267 L
SD160F	2 134 mm	1 510 mm	30 mm	1 764 mm	120	127 mm	125 cm ²	55 %	267 L
SD190DX	2 134 mm	1 600 mm	35 mm	-	-	-	-	60 %	267 L
SD200DX	2 134 mm	1 650 mm	40 mm	-	-	-	-	59 %	267 L
SD200F	2 134 mm	1 620 mm	25 mm	1 875 mm	136	127 mm	125 cm ²	49 %	267 L

* (incl. cabina y rascador interior)

Uno de los objetivos continuos de Volvo es mejorar sus productos. Por tanto, los diseños y las especificaciones pueden ser modificados sin aviso previo.

DIMENSIONES

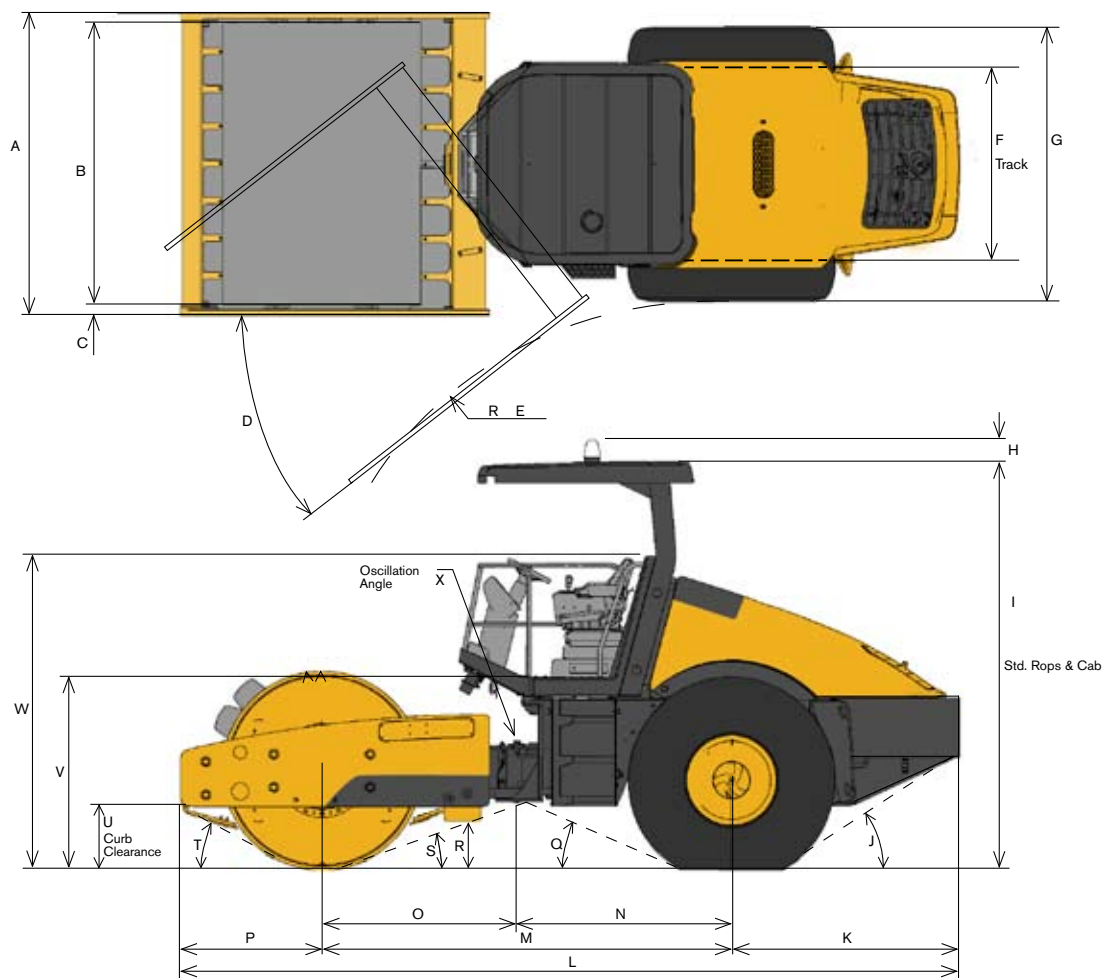

	A	B	C	D	E	F	G	H	I	J	K	L
SD25	1 220	1 067	84	35°	2 148	837	1 060	146	2 250	19°	957	3 180
SD45	1 590	1 372	88	41°	2 569	1 036	1 306	150	2 830	35°	955	4 053
SD70/77	1 870	1 676	74	38°	3 249	1 247	1 651	171	2 922	29°	1 516	5 044
SD115/122	2 286	2 134	79	38°	3 463	1 471	2 134	171	3 091	33°	1 726	5 895
SD160	2 406	2 134	136	38°	3 463	1 471	2 134	194	3 116	33°	1 736	5 994
SD190	2 536	2 134	176	38°	3 463	1 471	2 134	194	3 116	32°	1 861	6 280
SD200	2 486	2 134	176	38°	3 463	1 471	2 134	194	3 114	32°	1 861	6 280

	M	N	O	P	Q	R	S	T	U	V	W	X
SD25	1 673	885	788	550	15°	188	14°	27°	217	728	1 586	12°
SD45	2 400	1 325	1 075	697	17°	301	15°	30°	305	1 092	2 020	12°
SD70/77	2 673	1 500	1 173	855	21°	367	15°	31°	385	1 296	2 210	15°
SD115/122	3 100	1 625	1 475	1 069	24°	375	19°	28°	483	1 466	2 379	17°
SD160	3 099	1 626	1 588	1 159	24°	506	20°	25°	533	1 476	2 386	15°
SD190	3 214	1 626	1 588	1 205	25°	455	15°	19°	443	1 476	2386	15°
SD200	3 214	1 626	1 588	1 205	25°	465	15°	20°	468	1 482	2 386	15°

CARACTERÍSTICAS ESTÁNDAR / EQUIPOS OPCIONALES

Estándar ● Opcional ○	SD25D	SD25F	SD45D	SD45F	SD70D	SD77DX	SD77F	SD115D	SD115F
Prefiltro de aire	-	-	○	○	●	●	○*	●	○*
Conexión/desconexión de la vibración automática e indicador de impactos	-	-	-	-	○	○	○	○	○
Juego de conformidad CE	○	○	○	○	●	●	○	●	○
CompAnalyzer	-	-	-	-	○	○	○	○	○
CompGauge	-	-	-	-	○	○	○	○	○
Cabina ROPS con calefacción	-	-	-	-	○	○	○	○	○
Cabina ROPS con aire acondicionado y calefacción	-	-	-	-	○	○	○	○	○
Indicadores: Cuentahoras, tacómetro, combustible y temperatura del refrigerante	●	●	●	●	●	●	●	●	●
Paquete de indicadores: presión de aceite del motor, temperatura de aceite hidráulico y voltímetro	-	-	-	-	○	○	○	○	○
Barra rascadora en el interior del rodillo	○	○	○	○	○	○	○	○	○
Plataforma ROPS/FOPS aislada con barandillas y asiento	●	●	●	●	●	●	●	●	●
Juego patentado de pata de cabra en dos piezas de montaje rápido	○	-	○	-	○	○	-	○	-
Hoja enrasadora	○	○	○	○	○	○	○	○	○
Sistema de control de tracción	-	-	-	-	○	●	●	●	●
Neumáticos diagonales	-	-	○	-	●	●	-	●	-
Rascador universal del rodillo delantero	○	-	○	-	●	●	-	●	-
Frecuencia variable	-	-	-	-	○	●	●	●	●
Indicador de vibración y velocímetro	-	-	-	-	○	○	○	○	○
Luz de advertencia giratoria	○	○	○*	○*	○**	○**	○**	○**	○**
2 faros de trabajo delante y 2 detrás	○*	○*	○*	○*	●	●	○	●	○*
* Incluido en el juego CE ** Sólo equipo de serie con cabina	Relación parcial de equipos de serie y opciones disponibles								

Estándar ● Opcional ○	SD122D	SD122DX	SD122F	SD160DX	SD160F	SD190DX	SD200DX	SD200F
Prefiltro de aire	●	●	○*	○*	○*	○*	○*	○*
Conexión/desconexión de la vibración automática e indicador de impactos	○	○	○	○	○	○	○	○
Juego de conformidad CE	●	●	○	○	○	○	○	○
CompAnalyzer	○	○	○	○	○	○	○	○
CompGauge	○	○	○	○	○	○	○	○
Cabina ROPS con calefacción (204 kg de peso adicional)	○	○	○	○	○	○	○	○
Cabina ROPS con aire acondicionado y calefacción (249 kg de peso adicional)	○	○	○	○	○	○	○	○
Indicadores: Cuentahoras, tacómetro, combustible y temperatura del refrigerante	●	●	●	●	●	●	●	●
Paquete de indicadores: presión de aceite del motor, temperatura de aceite hidráulico y voltímetro	○	○	○	○	○	○	○	○
Barra rascadora en el interior del rodillo	○	○	○	○	○	○	○	○
Plataforma ROPS/FOPS aislada con barandillas y asiento	●	●	●	●	●	●	●	●
Juego patentado de pata de cabra en dos piezas de montaje rápido	○	○	-	○	-	○	-	-
Hoja enrasadora	○	○	○	○	○	○	-	-
Sistema de control de tracción	○	●	●	●	●	●	●	●
Neumáticos diagonales	●	●	-	●	-	●	●	-
Rascador universal del rodillo delantero	●	●	-	○*	-	○*	○*	-
Frecuencia variable	○	●	●	●	●	●	●	●
Indicador de vibración y velocímetro	○	○	○	○	○	○	○	○
Luz de advertencia giratoria	○**	○**	○**	○**	○**	○**	○**	○**
2 faros de trabajo delante y 2 detrás	●	●	○*	○*	○*	○*	○*	○*
* Incluido en el juego CE ** Sólo equipo de serie con cabina	Relación parcial de equipos de serie y opciones disponibles							



Volvo Construction Equipment es distinto. Nuestras máquinas se diseñan, se fabrican y se atienden de una manera diferente. La diferencia viene de su legado en ingeniería de unos 175 años. Un legado de dedicación en primera instancia a las personas que realmente utilizan las máquinas. A la contribución que puede realizar en cuanto a ofrecerles una mayor seguridad, comodidad y productividad. Al medio ambiente que compartimos todos. El resultado de esta dedicación es una gama creciente de máquinas y una red de asistencia mundial para permitirle hacer más cosas. La gente de todo el mundo está orgullosa de usar Volvo. Y estamos orgullosos de lo que diferencia a Volvo - **More care. Built in.**



No todos los productos están disponibles en todos los mercados. Nos reservamos el derecho a modificar las especificaciones y diseño sin previo aviso, conforme a nuestra política de mejora continua. Las ilustraciones no muestran necesariamente la versión estándar de la máquina.

VOLVO

Construction Equipment
www.volvoce.com

Ref. No. VOE33C1004355
Printed in Sweden 2009.03-2,5
Volvo, Hameln

Spanish
RM