

Pelle sur chenilles

R 944 C
Litronic®

Poids en ordre de marche : 38 500 - 46 300 kg
Puissance moteur : 190 kW / 258 ch
Godets rétro : 1,00 - 2,50 m³



LIEBHERR

R 944 C

Litronic

Poids en ordre de marche : 38 500 - 46 300 kg

Puissance moteur : 190 kW / 258 ch

Godets rétro : 1,00 - 2,50 m³



Performances

Les pelles hydrauliques sur chenilles Liebherr se distinguent par à une technique des plus modernes et une finition de haute qualité. Les sous-ensembles et composants principaux de la chaîne cinématique proviennent de notre production et sont parfaitement adaptés les uns aux autres.

La génération de moteurs perfectionnés pour la série C se fait le garant d'un débit de puissance optimisé, d'un haut rendement et d'une longue durée de vie et remplit les normes d'émission de la phase IIIA / Tier 3.

Fiabilité

Le niveau élevé d'exigence en matière de performances et de qualité est converti en solutions novatrices qui permettent de garantir une fiabilité et une disponibilité maximales. Plus de 50 ans d'expérience en construction de pelles hydrauliques permettent à Liebherr d'offrir une avance inégalée en matière de compétences tant sur le plan de la construction que du conseil.

Confort

La cabine offre au conducteur un poste de travail confortable et conçu dans le respect d'une ergonomie des plus modernes. La climatisation de série permet de travailler dans des conditions agréables quelles que soient les conditions climatiques.

Les pelles hydrauliques sur chenilles Liebherr sont particulièrement faciles d'entretien : les opérations de maintenance sont simples et rapides à effectuer grâce aux points d'entretien aisément accessibles.

Rentabilité

Les pelles hydrauliques sur chenilles Liebherr sont synonymes de productivité maximum. La commande active de la pelle garantit une parfaite synchronisation entre l'hydraulique et la gestion électronique de la pelle. Une large gamme d'équipements de travail, d'outils optionnels et de châssis sur chenilles de différentes dimensions confèrent à nos machines des qualités d'utilisation exceptionnelles.





Moteur Diesel Liebherr

- Développé spécialement pour les machines de travaux publics
- Grande longévité
- Alimentation en huile possible en inclinaison jusqu'à une pente de 100 %
- Commande moteur LIDEC (Liebherr Diesel Engine Control)
- Une technologie des plus modernes avec système pompe conduite injecteur
- Répond aux exigences des normes sur les émissions des gaz d'échappement de la phase IIIA / Tier 3



Performances

Les pelles hydrauliques sur chenilles Liebherr se distinguent par à une technique des plus modernes et une finition de haute qualité. Les sous-ensembles et composants principaux de la chaîne cinématique proviennent de notre production et sont parfaitement adaptés les uns aux autres.

La génération de moteurs perfectionnés pour la série C se fait le garant d'un débit de puissance optimisé, d'un haut rendement et d'une longue durée de vie et remplit les normes d'émission de la phase IIIA / Tier 3.

Productivité élevée

Des forces de pénétration et de cavage élevées

La cinématique parfaite de l'équipement de la R 954 C permet d'atteindre des forces de pénétration et de cavage élevées. C'est surtout l'utilisation de vérins de balancier et de godet largement dimensionnés qui permet d'obtenir des forces aussi exceptionnelles.

Regeneration Plus

La fonction « Regeneration Plus » permet d'accélérer la descente des équipements, de diminuer les pertes de pression et d'améliorer la sécurité. L'optimisation et le regroupement des fonctions « descente d'équipement sans pression », « Regeneration » et « dispositifs antirupture de flexibles », associées à la forte puissance de l'hydraulique, offrent une productivité élevée.

Technologie moteur Liebherr

La puissance Diesel Liebherr

Le moteur à 6 cylindres en ligne, perfectionné pour la R 944 C, est doté du nouveau système pompe conduite injecteur. Il se fait le garant d'un débit de puissance optimisé, d'un haut rendement et d'une longue durée de vie.

Cet équipement déploie déjà l'ensemble de sa puissance à bas régime et contribue ainsi, de façon significative, à une exploitation rentable de l'ensemble de l'engin.

Une combustion à émissions réduites

La nouvelle génération de moteurs, dotée d'une réserve de puissance optimisée, se fait le garant d'une combustion respectueuse de l'environnement. Des pressions d'injection plus élevées et la nouvelle technologie du système d'injection permettent de remplir les exigences des normes d'émission de la phase IIIA / Tier 3.

Un châssis robuste

- Une gamme très vaste de châssis, adaptée à toutes les contraintes d'utilisation : à réglage mécanique ou hydraulique, différentes largeurs de voie et longueurs de châssis
- Combinaison de tôles en acier et de pièces en acier moulé très résistantes pour une meilleure répartition des contraintes



Porte-outils multifonction

- Outil d'extraction approprié pour tous les types de matériau et pour toutes les conditions d'utilisation
- Changement d'outils mécaniques et hydrauliques en quelques secondes grâce au système d'attache rapide modulaire développé par Liebherr :
- Système Likufix pour le raccordement hydraulique de tous les outils à partir du poste de conduite
- Attache rapide Liebherr, pour le changement mécanique des outils



Filtre à particules modulaire en option

- Filtre à particules permettant de réduire l'émission de particules respirables
- Comprenant : un module d'entrée, un module de filtrage, un module de sortie et un module d'amortissement de bruit
- Certifié VERT

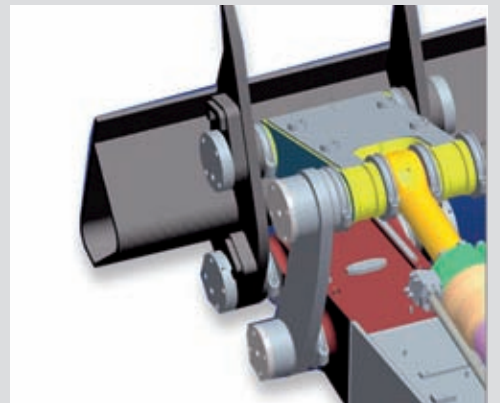

Fiabilité

Le niveau élevé d'exigence en matière de performances et de qualité est converti en solutions novatrices qui permettent de garantir une fiabilité et une disponibilité maximales. Plus de 50 ans d'expérience en construction de pelles hydrauliques permettent à Liebherr d'offrir une avance inégalée en matière de compétences tant sur le plan de la construction que du conseil.

Une technologie avec perspectives

Hydraulique optimisée

Des dérivations externes sur le distributeur hydraulique permettent de distribuer l'huile hydraulique en fonction des besoins et des mouvements de travail. Le logement des tuyauteries a été optimisé et placé entre le distributeur hydraulique et l'équipement afin d'accroître de façon significative la fiabilité de l'hydraulique.

La force à l'état brut

Les composants individuels de la chaîne cinématique tels que le moteur pour machines de travaux publics, la transmission, l'entraînement de l'orientation, les pompes de travail et les vérins hydrauliques proviennent de notre propre production et sont parfaitement adaptés les uns aux autres. Ils font tous partie d'un système global conçu afin d'assurer une longue durée de vie et sont ainsi les garants d'une fiabilité maximale.

La qualité jusque dans les moindres détails

Les tuyauteries de l'hydraulique et la lubrification ainsi que les câbles électriques sont disposés de manière claire afin d'assurer une sécurité de fonctionnement optimale et une disponibilité idéale de l'engin. Une protection maximale contre la corrosion est obtenue grâce au pré laquage et au traitement de surface auxquels sont soumis les composants.

Une conception qui cible la robustesse

Un concept d'équipements résistants

Grâce à l'utilisation de pièces en acier moulé sur l'ensemble des articulations, l'équipement de travail est fait pour résister aux conditions extrêmes.

Flux optimal des forces

Le support de la couronne de rotation, fait d'une seule pièce, transmet parfaitement les forces au châssis. Afin de les protéger, les couronnes de rotation Liebherr sont étanches et disposent d'une denture intérieure.

Cinématique du godet

- Cinématique du godet entièrement étanche (en option)
- Protection optimisée pour les travaux en zone humide
- Augmentation de la longévité de l'équipement

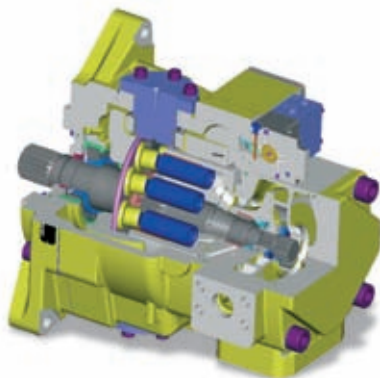

Composants clés made by Liebherr

- Adaptation parfaite des composants aux travaux de machines de TP
- Moteurs, pompes hydrauliques, réducteurs pour mécanisme d'orientation et de translation proviennent des unités de fabrication Liebherr
- Dans les unités de fabrication des composants en Suisse et en Allemagne sont utilisées les techniques de production les plus modernes



Vanne d'arrêt du réservoir hydraulique

- Interruption simple et rapide du circuit d'huile entre réservoir et système hydrauliques
- Pas de vidange de l'huile hydraulique nécessaire lors des opérations de maintenance et de réparation sur le circuit hydraulique

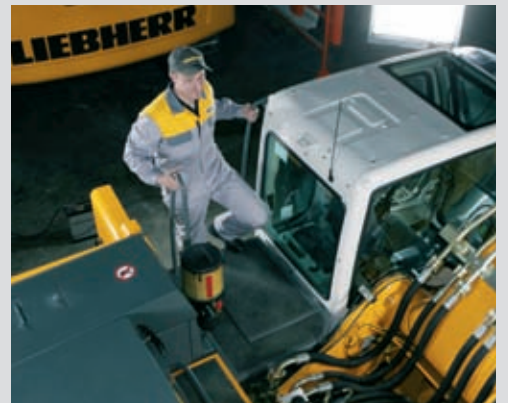

Confort

La cabine offre au conducteur un poste de travail confortable et conçu dans le respect d'une ergonomie des plus modernes. La climatisation de série permet de travailler dans des conditions agréables quelles que soient les conditions climatiques.

Les pelles hydrauliques sur chenilles Liebherr sont particulièrement faciles d'entretien : les opérations de maintenance sont simples et rapides à effectuer grâce aux points d'entretien aisément accessibles.

Maintenance aisée

Accessibilité

Tous les points de maintenance sont facilement accessibles. De plus, la 944 C est équipée de série d'un point de graissage central. Les opérations quotidiennes d'entretien peuvent ainsi être effectuées en un minimum de temps.

Un train de roulement facile d'entretien

Les galets porteurs, les galets de roulement et les paliers des maillons sont lubrifiés pour toute leur durée de vie. L'unité de tension de chaîne est protégée au niveau du vérin à graisse afin d'empêcher la pénétration de toute saleté.

Un poste de travail où l'on se sent bien

Une visibilité optimale

La cabine est toujours largement vitrée afin d'offrir une excellente visibilité sur la zone de travail et les alentours de la machine.

Un agencement bien pensé

Le design et la disposition du siège, des commandes et des témoins de contrôle sont parfaitement ajustés les uns aux autres dans un souci d'ergonomie globale. Le siège du conducteur est doté d'un amortisseur de vibrations et permet un réglage parfaitement adapté aux souhaits individuels du conducteur.

Une commande confortable

Les pupitres de commande et l'écran de contrôle synoptiques sont facilement accessibles et placés dans le champ visuel du conducteur. Les nouveaux manipulateurs de commande à force réduite sont ergonomiques et garantissent ainsi un travail agréable et sans fatigue.

Une montée facile

- Des montées confortables prévues des deux côtés permettent d'accéder facilement à tous les points de maintenance
- Des poignées placées de façon ergonomique garantissent une montée et une descente en toute sécurité
- Des mains courantes supplémentaires sur la tourelle pour une sécurité maximale



La cabine Liebherr

- Une visibilité optimale grâce à la grande surface vitrée
- Vitre latérale droite sans montant central
- Climatisation automatique de série
- Siège du conducteur à réglage individuel et doté d'un amortisseur de vibrations
- Volume de rangement fermé

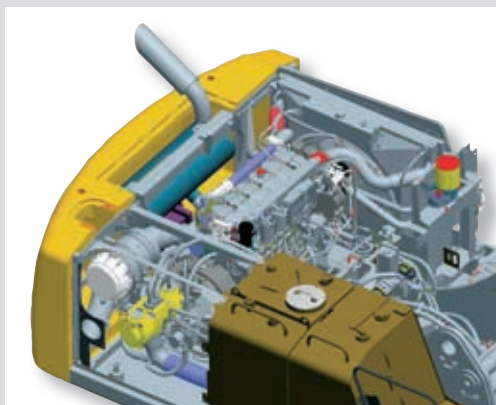

Ventilateur à entraînement hydrostatique

- Régulation thermostatique du régime du ventilateur en fonction de la température de l'huile moteur et du liquide de refroidissement.
- Phase de chauffe accélérée
- Garantie d'une qualité d'huile stable grâce à une température constante de l'huile
- Augmentation de la longévité des composants de l'entraînement
- Consommation optimale de la puissance nécessaire au ventilateur, d'où une économie d'énergie



Rentabilité

Les pelles hydrauliques sur chenilles Liebherr sont synonymes de productivité maximum. La commande active de la pelle garantit une parfaite synchronisation entre l'hydraulique et la gestion électronique de la pelle. Une large gamme d'équipements de travail, d'outils optionnels et de châssis sur chenilles de différentes dimensions confèrent à nos machines des qualités d'utilisation exceptionnelles.

Une technologie de premier rang pour une rentabilité maximale

Régulation électronique par puissance limite

Ce système de régulation permet de convertir efficacement la puissance moteur en puissance hydraulique d'où une utilisation optimale de la puissance. Il en résulte une meilleure utilisation des forces aux dents, une vitesse de travail plus élevée et une consommation de carburant moindre.

Système Tool-Management de Liebherr

Une gamme unique d'outils d'excavation et de modules à attache rapide se fait le garant d'un avantage économique indubitable sur les travaux à changement d'outil fréquent. S'appuyant sur des décennies d'expérience pratique, l'ensemble des composants du système Tool-Management de Liebherr est issu du développement et de la fabrication propres à l'entreprise.

Une disponibilité de pièces de rechange exceptionnelle

Un service de pièces de rechange rapide

Afin de couvrir les besoins mondiaux en pièces de rechange, nous tenons en permanence plus de 80000 références en stock pour notre gamme de matériels.

Compétence sur appel

Le service après-vente Liebherr est à votre disposition 24 h / 24 h. Nos spécialistes sont à votre disposition ; ils sont vos interlocuteurs privilégiés pour l'ensemble de vos questions, de la livraison de pièces de rechange aux opérations de réparation.

Des prestations de service après-vente incomparables

Liebherr vous propose un ensemble de prestations individuelles de service après-vente modulables sur mesure. Grâce aux pièces de rechange du programme ReMan, ReBuilt et Repair, Liebherr apporte la solution idéale à toutes les situations et, naturellement, toujours avec la qualité du constructeur.



Nouvelle forme de godet

- La nouvelle forme en L se caractérise par un fond plus long et des lames latérales fortement incurvées
- Particulièrement bien adaptée aux interventions sur terrain rocheux ainsi qu'au chargement de matériau dur et grossièrement concassé.
- Idéale pour la mise en place de pierres en talutage



Le Tool-Control de Liebherr

- Enregistre jusqu'à 10 réglages d'outil (pression et débit)
- Affiche le nom de l'outil
- Met à disposition dès le changement d'outil hydraulique les valeurs de pression et les débits programmés

Caractéristiques techniques



Moteur

Puissance selon norme ISO 9249	190 kW (258 ch) à 1 800 tr/min.
Type	Liebherr D 936 L
Conception	6 cylindres en ligne
Alésage/Course	122/150 mm
Cylindrée	10,5 l
Mode de combustion	Diesel 4 temps
	Injecteur-pompe
	Suralimenté avec refroidissement de l'air d'admission
	Réduction des émissions des gaz d'échappement
Système de refroidissement	Refroidissement par eau et radiateur à huile moteur intégré
Filtration	Filtre à air sec avec séparateur primaire et élément de sécurité
Réservoir de carburant	660 l
En série	Ralenti automatique
Circuit électrique	
Tension	24 V
Batteries	2 x 170 Ah/12 V
Démarrateur	24 V/6,6 kW
Alternateur	Triphasé 28 V/80 A



Circuit hydraulique

Pompes hydrauliques pour l'équipement et la translation	Deux pompes Liebherr à débit variable et plateau oscillant
Débit maxi.	2 x 303 l/min
Pression maxi.	350 bar
Régulation des pompes	Electro-hydraulique, avec régulation électronique par puissance limite, débit mini des pompes à pression maxi., coupure de pression, distribution de l'huile aux différents récepteurs proportionnelle à la demande
Pompes hydrauliques pour l'orientation	Pompe réversible à plateau oscillant, en circuit fermé
Débit maxi.	205 l/min
Pression maxi.	370 bar
Capacité du réservoir	460 l
Capacité du circuit hydr.	710 l
Filtration	2 filtres dans le circuit retour, avec filtres fins intégrés (5 µm)
Refroidissement	Un radiateur équipé d'un ventilateur à entraînement hydrostatique pour le refroidissement de l'eau, de l'air d'admission, le refroidissement de l'huile hydraulique
Modes de travail	Adaptation de la puissance du moteur et de l'hydraulique selon les applications, à l'aide d'un présélecteur du mode de fonctionnement
ECO	Travaux particulièrement économiques et non nuisibles à l'environnement
POWER	Pour des rendements d'extraction maxi. et applications difficiles
LIFT	Travaux de levage de charges
FINE	Travaux de précision réalisés par des mouvements extrêmement précis
Régulation du régime Liebherr Tool Control	Adaptation en continue de la puissance moteur 10 débits et pressions réglables en option pour accessoires optionnels



Commande

Système de répartition d'énergie	A l'aide de distributeurs hydrauliques intégrant des clapets de sécurité
Cumul de débit	Sur flèche et balancier
Circuit fermé	Pour le mécanisme d'orientation de la tourelle
Commande	
Rotation et équipement	Pilotage proportionnel par manipulateur en croix
Translation	- Pilotage proportionnel par pédales ou par levier - Présélection de la vitesse
Fonctions supplém.	Opérées par pédales à pilotage proportionnel ou par interrupteur



Orientation

Entraînement	Moteur hydraulique Liebherr à plateau oscillant avec clapet de freinage intégré
Réducteur	Liebherr compact à train planétaire
Couronne de rotation	Liebherr à une rangée de billes et denture intérieure étanche
Vitesse de rotation	0 - 8 tr/min. en continu
Couple de rotation	125 kNm
Frein de blocage	A disques sous bain d'huile (à action négative)
Option	Frein de positionnement actionné par pédale



Cabine

Conception	Montée sur plots élastiques, isolée phoniquement, vitres teintées, pare-brise escamotable sous le toit de la cabine. Porte avec fenêtre coulissante
Siège	Monté sur amortisseurs, réglable en hauteur et longitudinalement en fonction du poids et la corpulence du conducteur (6 positions)
Commandes	Intégrées dans les consoles, les manipulateurs sont réglables par rapport au siège
Contrôle	Affichage digital de l'état de fonctionnement actuel à l'aide d'un menu. Contrôle, affichage, avertissement (sonore et optique) automatiques et enregistrement des dysfonctionnements tels qu'une surchauffe du moteur, une pression d'huile moteur trop faible ou un niveau d'huile hydraulique trop bas
Climatisation	Système de climatisation en série, dispositif de refroidissement et de chauffage combiné, filtre à poussière additionnel dans le circuit d'air extérieur/air frais
Niveau sonore ISO 6396	L_{DA} (intérieur) = 75 dB(A)
2000/14/CE	L_{WA} (extérieur) = 105 dB(A)



Châssis

Variantes	NLC Exécution lourde, voie étroite
	LC Exécution lourde, voie élargie
	S-HD Exécution lourde pour application extrême
Entraînement	Moteur hydraulique Liebherr à plateau oscillant avec clapets de freinage des deux côtés
Réducteur	Liebherr compact à train planétaire
Vitesse de translation	NLC/LC : pos. standard - 3,6 km/h pos. rapide - 5,6 km/h S-HD : pos. standard - 2,8 km/h pos. rapide - 4,1 km/h
Force de traction maxi.	NLC/LC : 241 kN S-HD : 326 kN
Train de chenilles	NLC/LC : D 7, sans entretien S-HD : D 7 G, sans entretien
Galets de roulement/ Galets porteurs	9/2
Chenilles	Étanches et pré-lubrifiées
Tuiles	A triples nervures
Frein de stationnement	A disques, sous bain d'huile (à action négative)
Clapets de freinage	Intégrés dans le moteur de translation



Équipements

Conception	Combinaison de tôles d'acier et de pièces en acier moulé
Vérins hydrauliques	Vérins Liebherr avec système d'étanchéité et de guidage spécial et amortissement en fin de course
Paliers	Étanches et d'entretien réduit
Graissage	Semi-automatique (hormis des paliers situés au niveau de la biellette de liaison et du levier de renvoi)
Assemblage hydr.	Par brides SAE
Godet	De série avec système de dents Liebherr

Dimensions

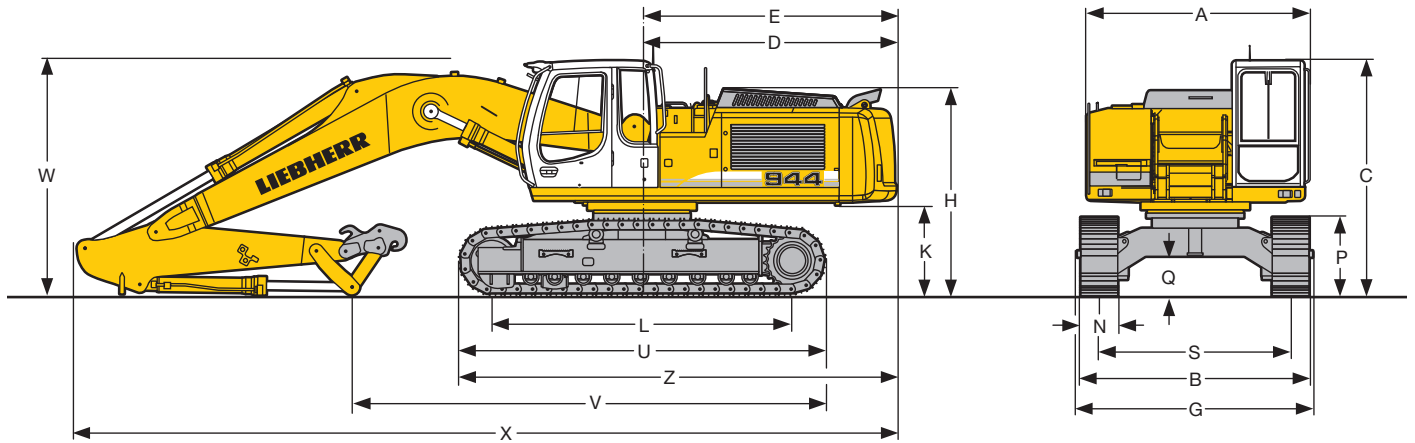

	NLC			LC			S-HD		
	mm			mm			mm		
A	3 060			3 060			3 060		
C	3 210			3 210			3 275		
D	3 471			3 471			3 471		
E	3 471			3 471			3 471		
H	2 820			2 820			2 885		
K	1 230			1 230			1 300		
L	4 108			4 108			4 400		
P	1 070			1 070			1 170		
Q	539			539			540		
U	5 030			5 030			5 378		
S	2 390			2 590			2 900		
N	500	600	750	500	600	750	500	600	750
B	2 890	2 990	3 140	3 090	3 190	3 340	3 400	3 500	3 650
G	2 982	2 982	3 282	3 182	3 182	3 482	3 732	3 732	3 732
Z	5 990			5 990			6 170		

	Longueur du balancier	Flèche monobloc 6,45 m	Bras réglable hydrauliquement 4,30 m	Flèche monobloc droite 6,80 m
	m	mm	mm	mm
V ¹⁾	2,10	7 000	8 000	7 350
V ²⁾	2,10	7 150	8 250	7 600
V ¹⁾	2,60	6 450	7 600	7 000
V ²⁾	2,60	6 650	7 800	7 200
V ¹⁾	3,30	5 800	7 050	6 400
V ²⁾	3,30	6 050	7 250	6 650
V ¹⁾	4,10	8 100	6 200	5 600
V ²⁾	4,10	8 300	6 400	5 800
W ¹⁾	2,10	3 200	2 750	2 950
W ²⁾	2,10	3 300	2 800	3 050
W ¹⁾	2,60	3 250	2 900	2 900
W ²⁾	2,60	3 300	2 900	2 950
W ¹⁾	3,30	3 250	3 100	3 100
W ²⁾	3,30	3 350	3 100	3 150
W ¹⁾	4,10	3 250	3 150	3 150
W ²⁾	4,10	3 300	3 150	3 200
X ¹⁾	2,10	11 350	12 400	11 750
X ²⁾	2,10	11 350	12 400	11 750
X ¹⁾	2,60	11 200	12 300	11 700
X ²⁾	2,60	11 200	12 300	11 700
X ¹⁾	3,30	11 250	12 350	11 750
X ²⁾	3,30	11 250	12 350	11 750
X ¹⁾	4,10	11 300	12 350	11 750
X ²⁾	4,10	11 300	12 350	11 750

1) Châssis NLC/LC

2) Châssis S-HD

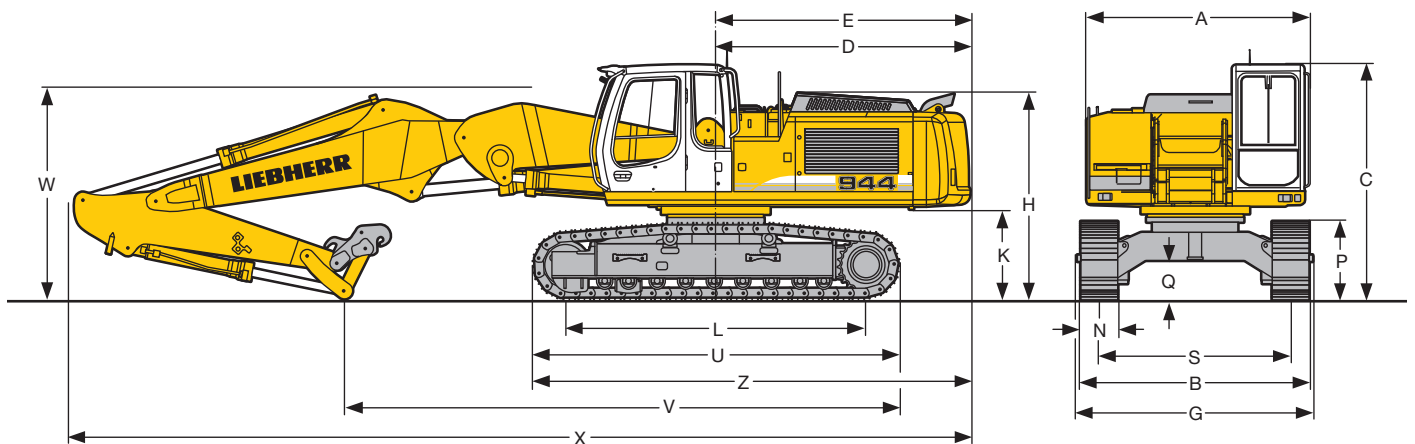

Equipement rétro

avec flèche monobloc 6,45 m

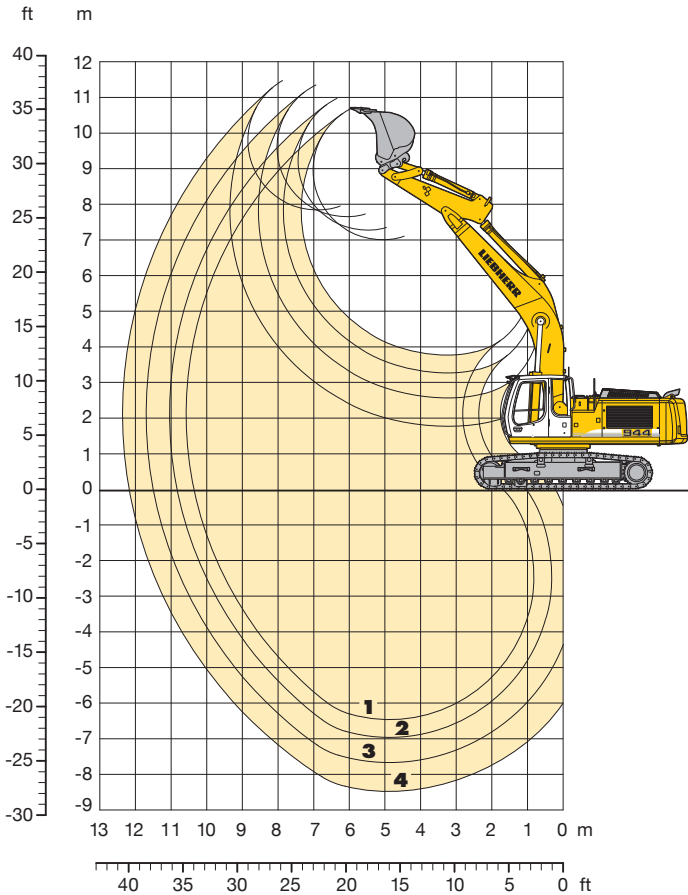

Débattements

avec changement rapide

		1	2	3	4
Longueurs de balancier	m	2,10	2,60	3,30	4,10
Profondeur maxi d'extraction	m	6,45	6,95	7,65	8,45
Portée maxi au sol	m	10,35	10,85	11,50	12,20
Hauteur maxi de déversement	m	7,00	7,25	7,65	7,85
Hauteur maxi à la dent	m	10,65	10,95	11,35	11,45

Forces aux dents

avec changement rapide

		1	2	3	4
Force de pénétration ISO	kN	212	187	161	139
	t	21,6	19,1	16,4	14,2
Force de cavage ISO	kN	205	205	205	205
	t	20,9	20,9	20,9	20,9

sans changement rapide

Force de pénétration ISO	kN	224	197	168	144
	t	22,8	20,1	17,1	14,7
Force de cavage ISO	kN	234	234	234	234
	t	23,9	23,9	23,9	23,9

Force de cavage ISO maxi avec godet dérocteur et sans changement rapide

300 kN (30,6 t)

Poids en ordre de marche et pression au sol

Le poids en ordre de marche comprend la pelle de base avec la flèche monobloc de 6,45 m, le balancier de 2,60 m, le changement rapide 66 et le godet de 1,75 m³.

Châssis	NLC			LC			S-HD			
Largeur des tuiles	mm	500	600	750	500	600	750	500	600	750
Poids	kg	38 500	38 950	39 600	38 600	39 050	39 700	42 500	43 000	44 250
Pression au sol	kg/cm ²	0,87	0,73	0,60	0,87	0,73	0,60	0,90	0,76	0,62

En option : contrepoids lourd

(avec un contrepoids lourd, le poids en ordre de marche augmente de 1 300 kg et la pression au sol de 0,03 kg/cm²)

Godets rétro Stabilité (limitation à 75% de la charge de basculement statique conformément à la norme ISO 10567*)

Largeur de coupe	Capacité ISO 7451	Poids	Châssis NLC				Châssis LC				Châssis S-HD			
			Longueur de balancier (m)				Longueur de balancier (m)				Longueur de balancier (m)			
			2,10	2,60	3,30	4,10	2,10	2,60	3,30	4,10	2,10	2,60	3,30	4,10
1 200 ¹⁾	1,25	1 280	□	□	□	□	□	□	□	□	□	□	□	
1 350 ¹⁾	1,50	1 370	□	□	□	□	□	□	□	□	□	□	□	
1 500 ¹⁾	1,75	1 460	□	□	□	△	□	□	△	□	□	□	△	
1 650 ¹⁾	2,00	1 580	□	□	△	■	□	□	△	■	□	□	■	
1 650 ¹⁾	2,25	1 690	□	△	■	▲	□	△	■	▲	□	□	△	
1 850 ¹⁾	2,50	1 810	△	■	▲	▲	△	■	▲	▲	□	□	■	
1 200 ²⁾	1,25	1 240	□	□	□	□	□	□	□	□	□	□	□	
1 350 ²⁾	1,50	1 330	□	□	□	△	□	□	△	□	□	□	△	
1 500 ²⁾	1,75	1 420	□	□	△	■	□	□	■	□	□	□	■	
1 650 ²⁾	2,00	1 540	□	△	■	▲	□	□	△	▲	□	□	▲	
1 650 ²⁾	2,25	1 650	△	■	▲	▲	□	△	■	▲	□	□	△	
1 850 ²⁾	2,50	1 770	■	▲	▲	▲	△	■	▲	▲	□	□	■	

* Indications données à portée maximale sur une rotation de la tourelle à 360° conformément à la norme ISO 10567

¹⁾ Godet rétro sans changement rapide avec dents Z 50 ²⁾ Godet rétro avec changement rapide avec dents Z 50

Autres godets rétro disponibles sur demande

Poids spécifique maxi des matériaux □ = ≤ 1,8 t/m³, △ = ≤ 1,5 t/m³, ■ = ≤ 1,2 t/m³, ▲ = non autorisé

Forces de levage

avec flèche monobloc 6,45 m

Balancier 2,10 m

Hauteur (m)	Châssis	Portée (m)					
		3,0	4,5	6,0	7,5	9,0	10,5
12,0	NLC						
	LC						
	S-HD						
10,5	NLC						
	LC						
	S-HD						
9,0	NLC						
	LC						
	S-HD						
7,5	NLC			9,3# (9,3#)			
	LC			9,3# (9,3#)			
	S-HD			9,4# (9,4#)			
6,0	NLC			9,8 (9,8#)	6,8 (8,8#)		
	LC			9,8# (9,8#)	7,3 (8,6#)		
	S-HD			9,9# (9,9#)	8,8# (8,8#)		
4,5	NLC		14,0 (14,3#)	9,2 (10,9#)	6,5 (9,1#)		
	LC		14,3# (14,3#)	10,0 (10,9#)	7,1 (9,1#)		
	S-HD		14,5# (14,5#)	10,9# (10,9#)	8,7 (9,2#)		
3,0	NLC		12,5 (17,0#)	8,5 (12,0#)	6,2 (9,7#)		
	LC		13,8 (17,0#)	9,3 (12,0#)	6,7 (9,7#)		
	S-HD		17,1# (17,1#)	11,5 (12,1#)	8,3 (9,7#)		
1,5	NLC		11,7 (16,9#)	8,0 (12,8#)	5,9 (10,0#)		
	LC		13,0 (16,9#)	8,8 (12,8#)	6,4 (10,0#)		
	S-HD		16,6 (16,9#)	11,0 (12,8#)	8,0 (10,0#)		
0	NLC		11,6 (17,0#)	7,7 (12,8#)	5,7 (10,0#)		
	LC		12,9 (17,0#)	8,5 (12,8#)	6,3 (10,0#)		
	S-HD		16,4 (17,0#)	10,7 (12,8#)	7,9 (10,0#)		
-1,5	NLC	16,2# (16,2#)	11,6 (15,5#)	7,7 (12,1#)	5,7 (9,4#)		
	LC	16,2# (16,2#)	12,9 (15,5#)	8,4 (12,1#)	6,2 (9,4#)		
	S-HD	16,7# (16,7#)	15,4# (15,4#)	10,7 (12,0#)	7,8 (9,3#)		
-3,0	NLC	15,3# (15,3#)	11,9 (13,1#)	7,8 (10,3#)			
	LC	15,3# (15,3#)	13,1# (13,1#)	8,6 (10,3#)			
	S-HD	15,1# (15,1#)	12,9# (12,9#)	10,2# (10,2#)			
-4,5	NLC		9,1# (9,1#)				
	LC		9,1# (9,1#)				
	S-HD		8,8# (8,8#)				
-6,0	NLC						
	LC						
	S-HD						

Balancier 2,60 m

Hauteur (m)	Châssis	Portée (m)					
		3,0	4,5	6,0	7,5	9,0	10,5
12,0	NLC						
	LC						
	S-HD						
10,5	NLC						
	LC						
	S-HD						
9,0	NLC						
	LC						
	S-HD						
7,5	NLC				6,3# (6,3#)		
	LC				6,3# (6,3#)		
	S-HD				6,7# (6,7#)		
6,0	NLC			9,2# (9,2#)	6,9 (8,2#)		
	LC			9,2# (9,2#)	7,4 (8,2#)		
	S-HD			9,2# (9,2#)	8,2# (8,2#)		
4,5	NLC	21,0# (21,0#)	13,2# (13,2#)	9,3 (10,3#)	6,6 (8,7#)	4,8 (6,1#)	
	LC	21,0# (21,0#)	13,2# (13,2#)	10,1 (10,3#)	7,1 (8,7#)	5,3 (6,1#)	
	S-HD	21,5# (21,5#)	13,4# (13,4#)	10,3# (10,3#)	8,7# (8,7#)	6,3# (6,3#)	
3,0	NLC		12,9 (16,0#)	8,6 (11,5#)	6,2 (9,3#)	4,7 (8,0#)	
	LC		14,2 (16,0#)	9,4 (11,5#)	6,8 (9,3#)	5,1 (8,0#)	
	S-HD		16,2# (16,2#)	11,6# (11,6#)	8,4 (9,3#)	6,4 (8,0#)	
1,5	NLC		11,9 (17,6#)	8,0 (12,5#)	5,9 (9,8#)	4,5 (7,9)	
	LC		13,2 (17,6#)	8,8 (12,5#)	6,4 (9,8#)	4,9 (8,0)	
	S-HD		16,8 (17,6#)	11,0 (12,5#)	8,0 (9,8#)	6,2 (8,2#)	
0	NLC		11,5 (17,5#)	7,7 (12,8#)	5,7 (10,0#)	4,4 (7,8)	
	LC		12,8 (17,5#)	8,5 (12,8#)	6,2 (10,0#)	4,8 (7,9)	
	S-HD	7,3# (7,3#)	16,4 (17,4#)	10,7 (12,8#)	7,8 (10,0#)	6,1 (8,0#)	
-1,5	NLC	14,6# (14,6#)	11,5 (16,3#)	7,6 (12,3#)	5,6 (9,6#)		
	LC	14,6# (14,6#)	12,8 (16,3#)	8,3 (12,3#)	6,1 (9,6#)		
	S-HD	15,0# (15,0#)	16,2# (16,2#)	10,6 (12,3#)	7,7 (9,6#)		
-3,0	NLC	18,0# (18,0#)	11,7 (14,2#)	7,6 (11,0#)	5,7 (8,3#)		
	LC	18,0# (18,0#)	13,0 (14,2#)	8,4 (11,0#)	6,2 (8,3#)		
	S-HD	17,8# (17,8#)	14,0# (14,0#)	10,7 (10,9#)	7,8 (8,2#)		
-4,5	NLC	13,1# (13,1#)	10,7# (10,7#)	7,9 (8,2#)			
	LC	13,1# (13,1#)	10,7# (10,7#)	8,2# (8,2#)			
	S-HD	12,7# (12,7#)	10,5# (10,5#)	8,0# (8,0#)			
-6,0	NLC						
	LC						
	S-HD						

Balancier 3,30 m

Hauteur (m)	Châssis	Portée (m)					
		3,0	4,5	6,0	7,5	9,0	10,5
12,0	NLC						
	LC						
	S-HD						
10,5	NLC						
	LC						
	S-HD						
9,0	NLC						
	LC						
	S-HD						
7,5	NLC				7,1 (7,3#)		
	LC				7,3# (7,3#)		
	S-HD				7,3# (7,3#)		
6,0	NLC				7,0 (7,5#)	5,0 (5,5#)	
	LC				7,5# (7,5#)	5,4 (5,5#)	
	S-HD				7,5# (7,5#)	5,7# (5,7#)	
4,5	NLC			9,3# (9,3#)	6,6 (8,0#)	4,9 (7,2#)	
	LC			9,3# (9,3#)	7,2 (8,0#)	5,3 (7,2#)	
	S-HD			9,4# (9,4#)	8,1# (8,1#)	6,5 (7,3#)	
3,0	NLC	8,7# (8,7#)	13,4 (14,6#)	8,8 (10,7#)	6,3 (8,7#)	4,7 (7,6#)	
	LC	8,7# (8,7#)	14,6# (14,6#)	9,6 (10,7#)	6,8 (8,7#)	5,1 (7,6#)	
	S-HD	8,0# (8,0#)	14,7# (14,7#)	10,8# (10,8#)	8,4 (8,8#)	6,3 (7,6#)	
1,5	NLC		12,1 (16,8#)	8,1 (11,9#)	5,9 (9,4#)	4,4 (7,9#)	
	LC		13,4 (16,8#)	8,9 (11,9#)	6,4 (9,4#)	4,9 (7,9#)	
	S-HD		16,9# (16,9#)	11,1 (12,0#)	8,0 (9,4#)	6,1 (7,9#)	
0	NLC	8,6# (8,6#)	11,5 (17,5#)	7,7 (12,6#)	5,6 (9,8#)	4,3 (7,7)	
	LC	8,6# (8,6#)	12,8 (17,5#)	8,4 (12,6#)	6,1 (9,8#)	4,7 (7,7)	
	S-HD	8,8# (8,8#)	16,3 (17,5#)	10,6 (12,6#)	7,7 (9,8#)	6,0 (8,0#)	
-1,5	NLC	13,2# (13,2#)	11,3 (16,9#)	7,4 (12,5#)	5,4 (9,7#)	4,2 (7,6)	
	LC	13,2# (13,2#)	12,6 (16,9#)	8,2 (12,5#)	6,0 (9,7#)	4,6 (7,7)	
	S-HD	13,4# (13,4#)	16,2 (16,8#)	10,4 (12,4#)	7,6 (9,7#)	5,9 (7,6#)	
-3,0	NLC	18,7# (18,7#)	11,4 (15,3#)	7,4 (11,5#)	5,4 (8,9#)		
	LC	18,7# (18,7#)	12,6 (15,3#)	8,2 (11,5#)	6,0 (8,9#)		
	S-HD	19,0# (19,0#)	15,2# (15,2#)	10,4 (11,5#)	7,6 (8,8#)		
-4,5	NLC	16,5# (16,5#)	11,7 (12,5#)	7,6 (9,5#)	5,6 (6,8#)		
	LC	16,5# (16,5#)	12,5# (12,5#)	8,4 (9,5#)	6,2 (6,8#)		
	S-HD	16,2# (16,2#)	12,9# (12,9#)	9,4# (9,4#)			
-6,0	NLC		7,7# (7,7#)				
	LC		7,7# (7,7#)				
	S-HD		7,4# (7,4#)				

Balancier 4,10 m

Hauteur (m)	Châssis	Portée (m)					
		3,0	4,5	6,0	7,5	9,0	10,5
12,0	NLC						
	LC						
	S-HD						
10,5	NLC						
	LC						
	S-HD						
9,0	NLC						
	LC						
	S-HD						
7,5	NLC					3,9# (3,9#)	
	LC					3,9# (3,9#)	
	S-HD					4,1# (4,1#)	
6,0	NLC					5,1 (6,0#)	
	LC					5,5 (6,0#)	
	S-HD					6,0# (6,0#)	
4,5	NLC					6,8 (7,2#)	4,9 (6,6#)
	LC					7,2# (7,2#)	5,4 (6,6#)
	S-HD					7,3# (7,3#)	6,6 (6,6#)
3,0	NLC	20,4# (20,4#)	12,8# (12,8#)	9,0 (9,7#)			3,5 (4,2#)
	LC	20,4# (20,4#)	12,8# (12,8#)	9,7# (9,7#)			3,9 (4,2#)
	S-HD	20,8# (20,8#)	12,9# (12,9#)	9,8# (9,8#)	8,1# (8,1#)	6,4 (7,0#)	4,2# (4,2#)
1,5	NLC	10,2# (10,2#)	12,6 (15,6#)	8,3 (11,1#)	5,9 (8,8#)	4,4 (7,4#)	3,4 (4,7#)
	LC	10,2# (10,2#)	13,9 (15,6#)	9,1 (11,1#)	6,5 (8,8#)	4,9 (7,4#)	3,7 (4,7#)
	S-HD	10,0# (10,0#)	15,7# (15,7#)	11,2# (11,2#)	8,1 (8,9#)	6,1 (7,5#)	4,7# (4,7#)
0	NLC	10,1# (10,1#)	11,6 (17,1#)	7,7 (12,1#)	5,6 (9,4#)	4,2 (7,7)	3,3 (3,9#)
	LC	10,1# (10,1#)	12,9 (17,1#)	8,5 (12,1#)	6,1 (9,4#)	4,6 (7,7)	3,6 (3,9#)
	S-HD	10,2# (10,2#)	16,5 (17,1#)	10,7 (12,1#)	7,7 (9,4#)	5,9 (7,7)	
-1,5	NLC	12,8# (12,8#)	11,2 (17,2#)	7,3 (12,4#)	5,3 (9,6#)	4,1 (7,5)	
	LC	12,8# (12,8#)	12,5 (17,2#)	8,1 (12,4#)	5,9 (9,6#)	4,5 (7,5)	
	S-HD	13,0# (13,0#)	16,0 (17,2#)	10,3 (12,4#)	7,5 (9,6#)	5,8 (7,7)	
-3,0	NLC	16,7# (16,7#)	11,1 (16,2#)	7,2 (12,0#)	5,2 (9,2#)	4,0 (7,2#)	
	LC	16,7# (16,7#)	12,4 (16,2#)	8,0 (12,0#)	5,8 (9,2#)	4,5 (7,2#)	
	S-HD	16,9# (16,9#)	16,0 (16,1#)	10,2 (11,9#)	7,4 (9,2#)	5,7 (7,1#)	
-4,5	NLC	19,8# (19,8#)	11,3 (14,1#)	7,3 (10,6#)	5,3 (8,0#)		
	LC	19,8# (19,8#)	12,5 (14,1#)	8,1 (10,6#)	5,9 (8,0#)		
	S-HD	19,6# (19,6#)	14,0# (14,0#)	10,3 (10,5#)	7,5 (7,9#)		
-6,0	NLC	14,1# (14,1#)	10,5# (10,5#)	7,6 (7,8#)			
	LC	14,1# (14,1#)	10,5# (10,5#)	7,8# (7,8#)			
	S-HD	13,7# (13,7#)	10,2# (10,2#)	7,6# (7,6#)			

Les charges au crochet du dispositif de changement rapide Liebherr 66 sans accessoires sont exprimées en tonnes (t) et indiquées pour une rotation de la tourelle à 360°, sur une surface dure, horizontale et portant uniformément. Les valeurs entre parenthèses sont indiquées pour la tourelle dans l'axe du châssis. Les valeurs sont déterminées avec des tuelles trois nervures de 600 mm. Conformément à la norme ISO 10567 les coefficients de sécurité correspondent à 75% de la charge de basculement statique ou à 87% de la limite hydraulique (#). La charge maximale au crochet du dispositif de changement rapide est de 18 t. En cas de démontage du dispositif de changement rapide, la charge est à majorer de 450 kg ; en cas de démontage du vérin de godet, du levier de renvoi et de la biellette la charge est à majorer de 590 kg supplémentaires. La capacité de charge de la machine est limitée en fonction de la stabilité, des limites hydrauliques ou de la charge maximale autorisée du crochet de levage.

Pour les travaux de levage de charges, conformément à la norme européenne EN 474-5, les pelles hydrauliques doivent être équipées de dispositifs anti-rupture de flexibles sur les vérins de flèche et d'un avertisseur de surcharge ainsi qu'un diagramme de charge.

Équipement rétro

avec bras réglable hydr. 4,30 m

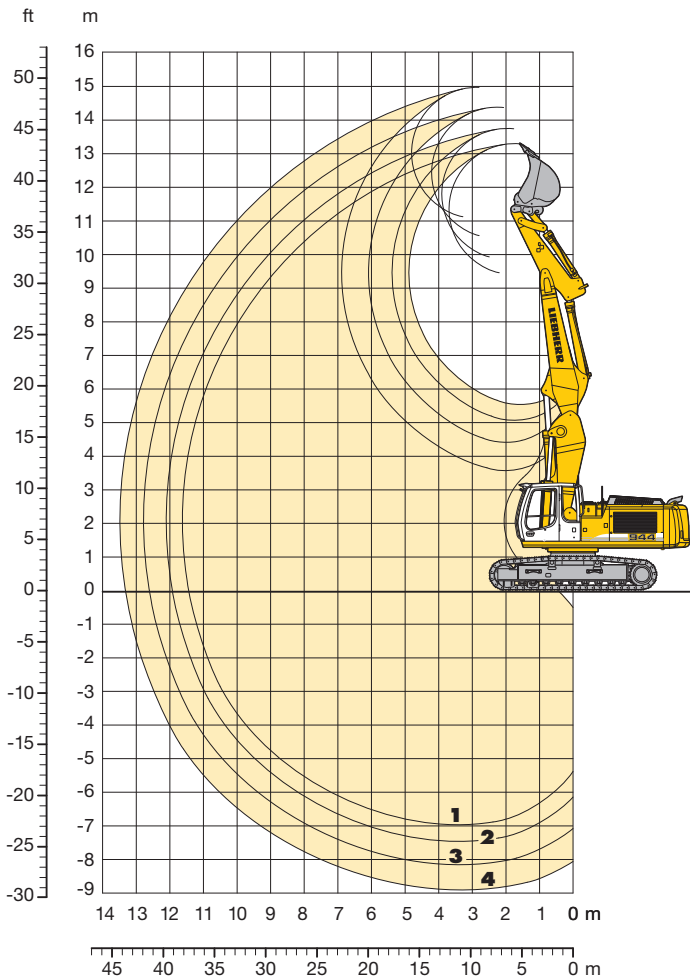

En option : contrepoids lourd
(avec un contrepoids lourd, le poids en ordre de marche augmente de 1 300 kg et la pression au sol de 0,03 kg/cm²)

Débattements

avec changement rapide

		1	2	3	4
Longueurs de balancier	m	2,10	2,60	3,30	4,10
Profondeur maxi d'extraction	m	6,95	7,45	8,15	8,90
Portée maxi au sol	m	11,40	11,90	12,60	13,30
Hauteur maxi de déversement	m	9,45	9,90	10,45	11,10
Hauteur maxi à la dent	m	13,25	13,70	14,35	14,95

Forces aux dents

avec changement rapide

		1	2	3	4
Force de pénétration ISO	kN	212	187	161	139
	t	21,6	19,1	16,4	14,2
Force de cavage ISO	kN	205	205	205	205
	t	20,9	20,9	20,9	20,9

sans changement rapide

Force de pénétration ISO	kN	224	197	168	144
	t	22,8	20,1	17,1	14,7
Force de cavage ISO	kN	234	234	234	234
	t	23,9	23,9	23,9	23,9

Force de cavage ISO maxi avec godet dérocteur et sans changement rapide 300 kN (30,6 t)

Poids en ordre de marche et pression au sol

Le poids en ordre de marche comprend la pelle de base avec le bras réglable hydrauliquement 4,30 m, le balancier de 2,60 m, le changement rapide 66 et le godet de 1,25 m³.

		NLC			LC			S-HD		
		500	600	750	500	600	750	500	600	750
Largeur des tuiles	mm	500	600	750	500	600	750	500	600	750
Poids	kg	40 550	41 000	41 650	40 650	41 100	41 750	44 550	45 050	46 300
Pression au sol	kg/cm ²	0,92	0,77	0,63	0,92	0,77	0,63	0,94	0,79	0,65

Godets rétro Stabilité (limitation à 75% de la charge de basculement statique conformément à la norme ISO 10567*)

Largeur de coupe mm	Capacité ISO 7451 m ³	Poids kg	Châssis NLC				Châssis LC				Châssis S-HD			
			Longueur de balancier (m)				Longueur de balancier (m)				Longueur de balancier (m)			
			2,10	2,60	3,30	4,10	2,10	2,60	3,30	4,10	2,10	2,60	3,30	4,10
1 050 ¹⁾	1,00	1 220	□	□	□	△	□	□	□	□	□	□	□	□
1 200 ¹⁾	1,25	1 280	□	□	△	■	□	□	△	□	□	□	□	□
1 350 ¹⁾	1,50	1 370	□	△	■	▲	□	□	△	■	□	□	□	□
1 500 ¹⁾	1,75	1 460	△	■	▲	▲	□	△	■	▲	□	□	□	△
1 650 ¹⁾	2,00	1 580	■	▲	▲	▲	△	■	▲	▲	□	□	△	■
1 650 ¹⁾	2,25	1 690	▲	▲	▲	▲	■	▲	▲	▲	□	△	■	▲
1 850 ¹⁾	2,50	1 810	▲	▲	▲	▲	▲	▲	▲	▲	△	■	▲	▲
1 050 ²⁾	1,00	1 150	□	□	□	△	□	□	□	□	□	□	□	□
1 200 ²⁾	1,25	1 240	□	□	△	■	□	□	△	□	□	□	□	□
1 350 ²⁾	1,50	1 330	△	△	■	▲	□	△	△	■	□	□	□	□
1 500 ²⁾	1,75	1 420	■	■	▲	▲	△	■	▲	▲	□	□	□	△
1 650 ²⁾	2,00	1 540	▲	▲	▲	▲	■	▲	▲	▲	□	△	△	■
1 650 ²⁾	2,25	1 650	▲	▲	▲	▲	▲	▲	▲	▲	△	■	■	▲
1 850 ²⁾	2,50	1 770	▲	▲	▲	▲	▲	▲	▲	▲	■	▲	▲	▲

* Indications données à portée maximale sur une rotation de la tourelle à 360° conformément à la norme ISO 10567

¹⁾ Godet rétro sans changement rapide avec dents Z 50 ²⁾ Godet rétro avec changement rapide avec dents Z 50

Autres godets rétro disponibles sur demande

Poids spécifique maxi des matériaux □ = ≤ 1,8 t/m³, △ = ≤ 1,5 t/m³, ■ = ≤ 1,2 t/m³, ▲ = non autorisé

Forces de levage

avec bras réglable hydr. 4,30 m

Balancier 2,10 m

Hauteur (m)	Châssis	Portée (m)					
		3,0	4,5	6,0	7,5	9,0	10,5
12,0	NLC						
	LC						
	S-HD						
10,5	NLC		12,2# (12,2#)				
	LC		12,2# (12,2#)				
	S-HD		12,5# (12,5#)				
9,0	NLC		14,0# (14,0#)	10,2 (11,9#)			
	LC		14,0# (14,0#)	11,0# (11,9#)			
	S-HD		14,0# (14,0#)	11,9# (11,9#)			
7,5	NLC	14,8# (14,8#)	15,6 (15,6#)	10,1 (12,0#)	6,8 (9,7#)		
	LC	14,8# (14,8#)	15,6# (15,6#)	10,8 (12,0#)	7,4 (9,7#)		
	S-HD	15,1# (15,1#)	15,7# (15,7#)	12,0# (12,0#)	9,0# (9,7#)		
6,0	NLC	24,8# (24,8#)	14,7# (16,5#)	9,8 (12,2#)	7,0 (9,7#)	4,5 (7,9#)	
	LC	23,8# (24,8#)	15,7# (16,5#)	10,5 (12,2#)	7,5 (9,7#)	5,0 (7,9#)	
	S-HD	23,8# (23,8#)	16,6# (16,6#)	12,1# (12,3#)	8,9# (9,7#)	6,3 (7,9#)	
4,5	NLC	20,4# (20,4#)	14,0# (16,7#)	9,6 (12,4#)	6,9 (9,7#)	4,6 (7,8#)	
	LC	20,4# (20,4#)	14,9# (16,7#)	10,2 (12,4#)	7,5 (9,7#)	5,0 (7,8#)	
	S-HD	19,3# (19,3#)	16,8# (16,8#)	11,7# (12,4#)	8,7# (9,7#)	6,3 (7,8#)	
3,0	NLC		13,7 (16,5#)	9,3 (12,1#)	6,6 (9,5#)	4,4 (7,7#)	
	LC		14,5# (16,5#)	10,1# (12,1#)	7,1 (9,5#)	4,9 (7,7#)	
	S-HD		16,5# (16,5#)	11,4 (12,1#)	8,7# (9,5#)	6,1 (7,7#)	
1,5	NLC		12,5 (16,8#)	8,5 (12,1#)	6,2 (9,4#)	4,2 (7,7#)	
	LC		13,9 (16,8#)	9,3 (12,1#)	6,7 (9,4#)	4,7 (7,7#)	
	S-HD		16,7# (16,8#)	11,4 (12,1#)	8,4 (9,4#)	5,9 (7,6#)	
0	NLC	16,4# (16,4#)	11,8 (17,0#)	7,9 (12,2#)	5,8 (9,6#)	4,0 (7,0#)	
	LC	16,4# (16,4#)	13,1 (17,0#)	8,8 (12,2#)	6,3 (9,6#)	4,5 (7,0#)	
	S-HD	16,8# (16,8#)	16,7 (17,0#)	11,0 (12,3#)	8,0 (9,6#)	5,7 (6,9#)	
-1,5	NLC	22,4 (24,8#)	11,5 (16,9#)	7,7 (12,4#)	5,4 (9,2#)	3,9 (4,8#)	
	LC	24,8# (24,8#)	12,8 (16,9#)	8,5 (12,4#)	6,0 (9,2#)	4,3 (4,8#)	
	S-HD	24,7# (24,7#)	16,4 (16,9#)	10,7 (12,4#)	7,6 (9,0#)	4,4# (4,4#)	
-3,0	NLC	22,4# (22,4#)	11,5 (15,6#)	7,5 (11,1#)	5,2 (6,4#)		
	LC	22,4# (22,4#)	12,8 (15,6#)	8,3 (11,1#)	5,8 (6,4#)		
	S-HD	22,2# (22,2#)	15,5# (15,5#)	10,6 (11,0#)	6,0# (6,0#)		
-4,5	NLC	17,6# (17,6#)	10,9# (10,9#)	5,5# (5,5#)			
	LC	17,6# (17,6#)	10,9# (10,9#)	5,5# (5,5#)			
	S-HD	17,2# (17,2#)	10,7# (10,7#)	4,8# (4,8#)			
-6,0	NLC						
	LC						
	S-HD						

Balancier 2,60 m

Hauteur (m)	Châssis	Portée (m)					
		3,0	4,5	6,0	7,5	9,0	10,5
12,0	NLC						
	LC						
	S-HD						
10,5	NLC		11,3# (11,3#)	7,8# (7,8#)			
	LC		11,3# (11,3#)	7,8# (7,8#)			
	S-HD		11,4# (11,4#)	8,4# (8,4#)			
9,0	NLC		11,3# (11,3#)	10,4 (11,3#)	6,8 (8,5#)		
	LC		11,3# (11,3#)	11,1 (11,3#)	7,3 (8,5#)		
	S-HD		11,3# (11,3#)	11,3# (11,3#)	8,8# (8,8#)		
7,5	NLC		12,3# (12,3#)	10,2 (11,6#)	7,1 (9,5#)		
	LC		12,3# (12,3#)	10,9 (11,6#)	7,7 (9,5#)		
	S-HD		12,4# (12,4#)	11,7# (11,7#)	9,0 (9,5#)		
6,0	NLC	24,6# (24,6#)	15,0 (16,0#)	9,9 (12,0#)	7,2 (9,6#)	4,8 (7,9#)	
	LC	24,6# (24,6#)	16,0 (16,0#)	10,6 (12,0#)	7,7 (9,6#)	5,2 (7,9#)	
	S-HD	24,8# (24,8#)	16,1# (16,1#)	12,0# (12,0#)	8,9 (9,6#)	6,5 (7,8#)	
4,5	NLC	21,5# (21,5#)	14,1 (16,9#)	9,6 (12,3#)	7,1 (9,6#)	4,8 (7,7#)	
	LC	21,5# (21,5#)	15,1# (16,9#)	10,2 (12,3#)	7,5 (9,6#)	5,2 (7,7#)	
	S-HD	20,7# (20,7#)	17,0# (17,0#)	11,7# (12,3#)	8,7 (9,6#)	6,5 (7,7#)	
3,0	NLC		17,6# (17,6#)	13,7 (16,5#)	9,4# (12,1#)	6,7 (9,4#)	4,6 (7,6#)
	LC		17,6# (17,6#)	14,6 (16,5#)	9,9# (12,1#)	7,3 (9,4#)	5,0 (7,6#)
	S-HD		16,2# (16,2#)	16,5# (16,5#)	11,4 (12,1#)	8,5# (9,4#)	6,3 (7,6#)
1,5	NLC		12,9 (16,6#)	8,6 (12,0#)	6,2 (9,3#)	4,4 (7,6#)	
	LC		14,3 (16,6#)	9,5 (12,0#)	6,8 (9,3#)	4,8 (7,6#)	
	S-HD		16,5 (16,6#)	11,3 (12,0#)	8,4 (9,3#)	6,1 (7,6#)	
0	NLC	16,1# (16,1#)	11,9 (16,8#)	8,0 (12,1#)	5,8 (9,4#)	4,1 (7,5#)	
	LC	16,1# (16,1#)	13,3 (16,8#)	8,8 (12,1#)	6,4 (9,4#)	4,6 (7,5#)	
	S-HD	16,4# (16,4#)	16,7# (16,8#)	11,1 (12,1#)	8,0 (9,4#)	5,8 (7,5#)	
-1,5	NLC	22,1# (22,1#)	11,5 (17,0#)	7,6 (12,3#)	5,5 (9,5#)	3,9 (6,3#)	
	LC	22,1# (22,1#)	12,8 (17,0#)	8,4 (12,3#)	6,1 (9,5#)	4,3 (6,3#)	
	S-HD	22,4# (22,4#)	16,4 (17,0#)	10,7 (12,3#)	7,7 (9,5#)	5,6 (6,3#)	
-3,0	NLC	22,4 (23,9#)	11,4 (16,2#)	7,5 (11,9#)	5,2 (8,0#)	2,2# (2,2#)	
	LC	23,9# (23,9#)	12,7 (16,2#)	8,3 (11,9#)	5,8 (8,0#)	2,2# (2,2#)	
	S-HD	23,7# (23,7#)	16,1# (16,1#)	10,6 (11,8#)	7,4 (7,7#)	2,1# (2,1#)	
-4,5	NLC	19,9# (19,9#)	11,7 (13,8#)	7,3 (8,0#)	2,8# (2,8#)		
	LC	19,9# (19,9#)	13,0 (13,8#)	8,0# (8,0#)	2,8# (2,8#)		
	S-HD	19,6# (19,6#)	13,6# (13,6#)	7,8# (7,8#)			
-6,0	NLC						
	LC						
	S-HD						

Balancier 3,30 m

Hauteur (m)	Châssis	Portée (m)					
		3,0	4,5	6,0	7,5	9,0	10,5
12,0	NLC		8,1# (8,1#)				
	LC		8,1# (8,1#)				
	S-HD		8,4# (8,4#)				
10,5	NLC		9,2# (9,2#)	8,6# (8,6#)			
	LC		9,2# (9,2#)	8,6# (8,6#)			
	S-HD			8,7# (8,7#)			
9,0	NLC			9,0# (9,0#)	7,1# (8,5#)		
	LC			9,0# (9,0#)	7,7 (8,5#)		
	S-HD			9,0# (9,0#)	8,5# (8,5#)		
7,5	NLC		8,6# (8,6#)	9,6# (9,6#)	7,3 (9,1#)	5,0 (7,7#)	
	LC		8,6# (8,6#)	9,6# (9,6#)	7,8 (9,1#)	5,4 (7,7#)	
	S-HD		8,7# (8,7#)	9,7# (9,7#)	9,1 (9,1#)	6,6 (7,7#)	
6,0	NLC	10,1# (10,1#)	11,6# (11,6#)	9,9 (11,4#)	7,2 (9,2#)	5,1 (7,7#)	
	LC	10,1# (10,1#)	11,6# (11,6#)	10,6 (11,4#)	7,6# (9,2#)	5,5 (7,7#)	
	S-HD	10,8# (10,8#)	11,9# (11,9#)	11,5# (11,5#)	8,9 (9,3#)	6,7# (7,7#)	
4,5	NLC	23,6# (23,6#)	14,3# (16,4#)	9,6 (11,9#)	7,0# (9,4#)	5,0 (7,6#)	3,3 (6,2)
	LC	23,6# (23,6#)	15,3 (16,4#)	10,2 (11,9#)	7,4 (9,4#)	5,4 (7,6#)	3,7 (6,2)
	S-HD	23,2# (23,2#)	16,4# (16,4#)	11,7 (12,0#)	8,6 (9,4#)	6,7 (7,6#)	4,7 (6,2#)
3,0	NLC	21,0# (21,0#)	13,7 (16,6#)	9,3# (12,1#)	6,8 (9,3#)	4,8 (5,3#)	3,3 (6,1)
	LC	21,0# (21,0#)	14,6# (16,6#)	9,9# (12,1#)	7,3 (9,3#)	5,3 (5,3#)	3,6 (6,1)
	S-HD	20,8# (20,8#)	16,5 (16,6#)	11,4 (12,1#)	8,4 (9,3#)	6,5 (7,5#)	4,6 (6,2#)
1,5	NLC	16,0# (16,0#)	13,4 (16,4#)	8,8 (11,8#)	6,3 (9,2#)	4,5 (7,4#)	3,1 (5,9)
	LC	16,0# (16,0#)	14,3 (16,4#)	9,7 (11,8#)	6,9 (9,2#)	5,0 (7,4#)	3,5 (6,0)
	S-HD	15,8# (15,8#)	16,3# (16,4#)	11,1 (11,8#)	8,3 (9,1#)	6,3 (7,4#)	4,5 (6,0#)
0	NLC	16,1# (16,1#)	12,1 (16,5#)	8,1 (11,8#)	5,8 (9,1#)	4,2 (7,5#)	3,0 (5,4#)
	LC	16,1# (16,1#)	13,5 (16,5#)	8,9 (11,8#)	6,4 (9,1#)	4,7 (7,5#)	3,3 (5,4#)
	S-HD	16,3# (16,3#)	16,4# (16,5#)	11,2 (11,8#)	8,1 (9,1#)	5,9 (7,5#)	4,3 (5,3#)
-1,5	NLC	19,8# (19,8#)	11,5 (16,8#)	7,6 (12,0#)	5,5 (9,4#)	3,9 (7,2#)	2,9 (3,3#)
	LC	19,8# (19,8#)	12,8 (16,8#)	8,4 (12,0#)	6,1 (9,4#)	4,4 (7,2#)	3,2 (3,3#)
	S-HD	20,1# (20,1#)	16,4 (16,8#)	10,7 (12,0#)	7,7 (9,4#)	5,6 (7,2#)	3,0# (3,0#)
-3,0	NLC	21,9 (24,9#)	11,2 (16,5#)	7,4 (12,0#)	5,3 (9,0#)	3,8 (5,5#)	
	LC	24,9# (24,9#)	12,5 (16,5#)	8,2 (12,0#)	5,8 (9,0#)	4,2 (5,5#)	
	S-HD	25,1# (25,1#)	16,2 (16,5#)	10,4 (12,0#)	7,5 (8,9#)	5,2# (5,2#)	
-4,5	NLC	22,2# (22,2#)	11,3 (15,0#)	7,3 (10,6#)	5,0 (5,9#)		
	LC	22,2# (22,2#)	12,6 (15,0#)	8,1 (10,6#)	5,6 (5,9#)		
	S-HD	22,2# (22,2#)	14,9# (14,9#)	10,3# (10,3#)	5,8# (5,8#)		
-6,0	NLC		9,0# (9,0#)	3,8# (3,8#)			
	LC		9,0# (9,0#)	3,8# (3,8#)			
	S-HD		14,9# (14,9#)	8,7# (8,7#)	3,5# (3,5#)		

Balancier 4,10 m

Hauteur (m)	Châssis	Portée (m)					
		3,0	4,5	6,0	7,5	9,0	10,5
12,0	NLC			5,6# (5,6#)			
	LC			5,6# (5,6#)			
	S-HD			5,9# (5,9#)			
10,5	NLC			7,1# (7,1#)	6,0# (6,0#)		
	LC			7,1# (7,1#)	6,0# (6,0#)		
	S-HD			7,1# (7,1#)	6,1# (6,1#)		
9,0	NLC			7,0# (7,0#)	7,0# (7,0#)	5,0 (5,6#)	
	LC			7,0# (7,0#)	7,0# (7,0#)	5,4 (5,6#)	
	S-HD			7,1# (7,1#)	7,0# (7,0#)	5,7# (5,7#)	
7,5	NLC			7,3# (7,3#)	7,3 (7,5#)	5,2 (7,0#)	3,5 (3,8#)
	LC			7,3# (7,3#)	7,5# (7,5#)	5,6 (7,0#)	3,8# (3,8#)
	S-HD			7,3# (7,3#)	7,5# (7,5#)	6,7 (7,0#)	4,0# (4,0#)
6,0	NLC		7,6# (7,6#)	8,6# (8,6#)	7,2 (8,5#)	5,3 (7,4#)	3,6 (6,1#)
	LC		7,6# (7,6#)	8,6# (8,6#)	7,7 (8,5#)	5,7 (7,4#)	3,9 (6,1#)
	S-HD		7,8# (7,8#)	8,7# (8,7#)	8,6# (8,6#)	6,7 (7,4#)	4,9 (6,2#)
4,5	NLC	24,2# (24,2#)	14,6 (15,5#)	9,7 (11,5#)	7,0 (9,1#)	5,2 (7,5#)	3,5 (6,2#)
	LC	24,2# (24,2#)	15,5# (15,5#)	10,2 (11,5#)	7,4 (9,1#)	5,6 (7,5#)	3,9 (6,2#)
	S-HD	24,4# (24,4#)	15,6# (15,6#)	11,5# (11,5#)	8,6# (9,1#)	6,6 (7,0#)	4,9 (6,2#)
3,0	NLC	21,7# (21,7#)	13,8 (16,5#)	9,2 (11,9#)	6,8# (9,2#)	5,0 (7,4#)	3,4 (6,1#)
	LC	21,7# (21,7#)	14,7# (16,5#)	9,8 (11,9#)	7,2# (9,2#)	5,5 (7,4#)	3,8 (6,1#)
	S-HD	21,9# (21,9#)	16,5# (16,5#)	11,3 (11,9#)	8,4 (9,2#)	6,5# (7,4#)	4,8 (6,1#)
1,5	NLC	21,5# (21,5#)	13,4 (16,2#)	9,0 (11,7#)	6,4 (9,0#)	4,7 (7,3#)	3,2 (6,0)
	LC	21,5# (21,5#)	14,3 (16,2#)	9,6 (11,7#)	7,0 (9,0#)	5,2 (

Équipement rétro

avec flèche monobloc droite 6,80 m

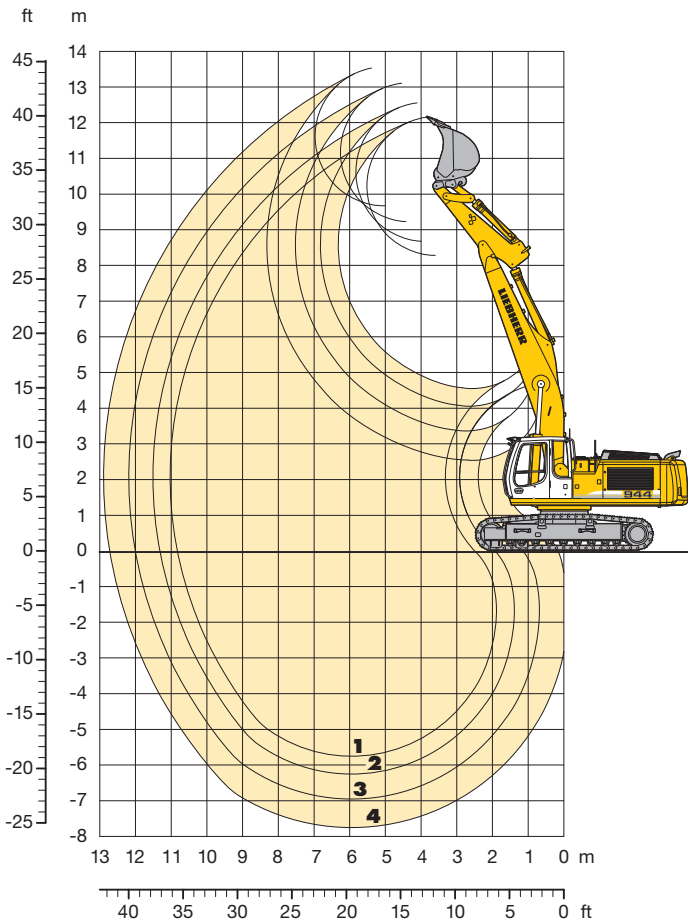

En option : contrepoids lourd
(avec un contrepoids lourd, le poids en ordre de marche augmente de 1 300 kg et la pression au sol de 0,03 kg/cm²)

Débattements

avec changement rapide

		1	2	3	4
Longueurs de balancier	m	2,10	2,60	3,30	4,10
Profondeur maxi d'extraction	m	5,75	6,25	6,95	7,75
Portée maxi au sol	m	10,80	11,30	12,00	12,70
Hauteur maxi de déversement	m	8,30	8,70	9,25	9,70
Hauteur maxi à la dent	m	12,15	12,55	13,10	13,55

Forces aux dents

avec changement rapide

		1	2	3	4
Force de pénétration ISO	kN	212	187	161	139
	t	21,6	19,1	16,4	14,2
Force de cavage ISO	kN	205	205	205	205
	t	20,9	20,9	20,9	20,9

sans changement rapide

Force de pénétration ISO	kN	224	197	168	144
	t	22,8	20,1	17,1	14,7
Force de cavage ISO	kN	234	234	234	234
	t	23,9	23,9	23,9	23,9

Force de cavage ISO maxi avec godet dérocteur et sans changement rapide 300 kN (30,6 t)

Poids en ordre de marche et pression au sol

Le poids en ordre de marche comprend la pelle de base avec la flèche monobloc droite 6,80 m, le balancier de 2,60 m, le changement rapide 66 et le godet de 1,50 m³.

Châssis	NLC			LC			S-HD			
Largeur des tuiles	mm	500	600	750	500	600	750	500	600	750
Poids	kg	38 550	39 000	39 650	38 650	39 100	39 750	42 550	43 050	44 300
Pression au sol	kg/cm ²	0,87	0,74	0,60	0,87	0,74	0,60	0,90	0,76	0,62

Godets rétro Stabilité (limitation à 75% de la charge de basculement statique conformément à la norme ISO 10567*)

Largeur de coupe mm	Capacité ISO 7451 m ³	Poids kg	Châssis NLC				Châssis LC				Châssis S-HD			
			Longueur de balancier (m)				Longueur de balancier (m)				Longueur de balancier (m)			
			2,10	2,60	3,30	4,10	2,10	2,60	3,30	4,10	2,10	2,60	3,30	4,10
1 050 ¹⁾	1,00	1 220	□	□	□	□	□	□	□	□	□	□	□	□
1 200 ¹⁾	1,25	1 280	□	□	□	□	□	□	□	□	□	□	□	□
1 350 ¹⁾	1,50	1 370	□	□	□	△	□	□	□	□	□	□	□	□
1 500 ¹⁾	1,75	1 460	□	□	△	■	□	□	□	△	□	□	□	△
1 650 ¹⁾	2,00	1 580	□	△	■	▲	□	□	△	■	□	□	□	■
1 650 ¹⁾	2,25	1 690	△	■	▲	▲	△	△	■	▲	□	□	△	▲
1 850 ¹⁾	2,50	1 810	■	▲	▲	▲	■	■	▲	▲	□	△	■	▲
1 050 ²⁾	1,00	1 150	□	□	□	□	□	□	□	□	□	□	□	□
1 200 ²⁾	1,25	1 240	□	□	□	□	□	□	□	□	□	□	□	□
1 350 ²⁾	1,50	1 330	□	□	△	■	□	□	□	△	□	□	□	△
1 500 ²⁾	1,75	1 420	□	△	■	▲	□	□	△	■	□	□	□	■
1 650 ²⁾	2,00	1 540	△	■	▲	▲	□	△	■	▲	□	□	□	▲
1 650 ²⁾	2,25	1 650	■	▲	▲	▲	△	■	▲	▲	□	□	△	▲
1 850 ²⁾	2,50	1 770	▲	▲	▲	▲	■	▲	▲	▲	□	△	■	▲

* Indications données à portée maximale sur une rotation de la tourelle à 360° conformément à la norme ISO 10567

¹⁾ Godet rétro sans changement rapide avec dents Z 50 ²⁾ Godet rétro avec changement rapide avec dents Z 50

Autres godets rétro disponibles sur demande

Poids spécifique maxi des matériaux □ = ≤ 1,8 t/m³, △ = ≤ 1,5 t/m³, ■ = ≤ 1,2 t/m³, ▲ = non autorisé

Forces de levage

avec flèche monobloc droite 6,80 m

Balancier 2,10 m

Hauteur (m)	Châssis	Portée (m)					
		3,0	4,5	6,0	7,5	9,0	10,5
12,0	NLC						
	LC						
	S-HD						
10,5	NLC						
	LC						
	S-HD						
9,0	NLC			9,4# (9,4#)			
	LC			9,4# (9,4#)			
	S-HD			9,9# (9,9#)			
7,5	NLC			9,9 (10,8#)	6,7 (8,2#)		
	LC			10,7 (10,8#)	7,3 (8,2#)		
	S-HD			10,8# (10,8#)	8,7# (8,7#)		
6,0	NLC	21,1# (21,1#)	14,4# (14,4#)	9,4 (11,3#)	6,6 (9,5#)		
	LC	21,1# (21,1#)	14,4# (14,4#)	10,3 (11,3#)	7,2 (9,5#)		
	S-HD	21,4# (21,4#)	14,5# (14,5#)	11,3# (11,3#)	8,8 (9,5#)		
4,5	NLC		13,3 (16,5#)	8,8 (12,1#)	6,3 (9,8#)	4,7 (7,8#)	
	LC		14,6 (16,5#)	9,6 (12,1#)	6,9 (9,8#)	5,1 (7,8#)	
	S-HD		16,6# (16,6#)	11,8 (12,1#)	8,5 (9,8#)	6,4 (8,1#)	
3,0	NLC			8,1 (12,8#)	5,9 (10,0#)	4,5 (8,0#)	
	LC			8,9 (12,8#)	6,5 (10,0#)	5,0 (8,0#)	
	S-HD			11,1 (12,8#)	8,1 (10,0#)	6,2 (8,2#)	
1,5	NLC			7,6 (12,8#)	5,7 (10,0#)	4,4 (7,8#)	
	LC			8,4 (12,8#)	6,2 (10,0#)	4,8 (7,9#)	
	S-HD			10,6 (12,7#)	7,8 (10,0#)	6,1 (8,0#)	
0	NLC		11,3 (13,3#)	7,4 (11,9#)	5,5 (9,4#)	4,3 (7,3#)	
	LC		12,6 (13,3#)	8,2 (11,9#)	6,1 (9,4#)	4,8 (7,3#)	
	S-HD		13,8# (13,8#)	10,4 (11,9#)	7,7 (9,4#)	6,0 (7,2#)	
-1,5	NLC		11,5 (11,8#)	7,5 (10,3#)	5,5 (8,2#)		
	LC		11,8# (11,8#)	8,2 (10,3#)	6,1 (8,2#)		
	S-HD		11,7# (11,7#)	10,2# (10,2#)	7,7 (8,1#)		
-3,0	NLC		8,7# (8,7#)	7,6 (7,8#)	5,7 (5,9#)		
	LC		8,7# (8,7#)	7,8# (7,8#)	5,9# (5,9#)		
	S-HD		8,5# (8,5#)	7,6# (7,6#)	5,7# (5,7#)		
-4,5	NLC						
	LC						
	S-HD						
-6,0	NLC						
	LC						
	S-HD						

Balancier 2,60 m

Hauteur (m)	Châssis	Portée (m)					
		3,0	4,5	6,0	7,5	9,0	10,5
12,0	NLC						
	LC						
	S-HD						
10,5	NLC						
	LC						
	S-HD						
9,0	NLC			10,1 (10,1#)			
	LC			10,1# (10,1#)			
	S-HD			10,2# (10,2#)			
7,5	NLC			10,0 (10,2#)	6,8 (9,0#)		
	LC			10,2# (10,2#)	7,4 (9,0#)		
	S-HD			10,2# (10,2#)	9,0# (9,0#)		
6,0	NLC		13,5# (13,5#)	9,6 (10,8#)	6,7 (9,1#)	4,8 (6,2#)	
	LC		13,5# (13,5#)	10,4 (10,8#)	7,2 (9,1#)	5,2 (6,2#)	
	S-HD		13,6# (13,6#)	10,8# (10,8#)	8,9 (9,2#)	6,5 (6,5#)	
4,5	NLC		13,8 (15,6#)	8,9 (11,7#)	6,3 (9,5#)	4,7 (8,1#)	
	LC		15,1 (15,6#)	9,8 (11,7#)	6,9 (9,5#)	5,1 (8,1#)	
	S-HD		15,7# (15,7#)	11,7# (11,7#)	8,5 (9,5#)	6,4 (8,1#)	
3,0	NLC			12,2 (17,4#)	8,2 (12,5#)	6,0 (9,8#)	4,5 (8,0#)
	LC			13,5 (17,4#)	9,0 (12,5#)	6,5 (9,8#)	5,0 (8,0#)
	S-HD			17,1 (17,5#)	11,2 (12,5#)	8,1 (9,9#)	6,2 (8,1#)
1,5	NLC			11,4 (11,8#)	7,7 (12,8#)	5,7 (9,9#)	4,4 (7,8#)
	LC			11,8# (11,8#)	8,5 (12,8#)	6,2 (9,9#)	4,8 (7,8#)
	S-HD			11,8# (11,8#)	10,7 (12,8#)	7,8 (9,9#)	6,0 (8,0#)
0	NLC		11,2 (14,5#)	7,4 (12,2#)	5,5 (9,6#)	4,3 (7,6#)	
	LC		12,5 (14,5#)	8,2 (12,2#)	6,0 (9,6#)	4,7 (7,6#)	
	S-HD		14,7# (14,7#)	10,4 (12,2#)	7,6 (9,6#)	5,9 (7,5#)	
-1,5	NLC	10,5# (10,5#)	11,3 (13,3#)	7,4 (10,9#)	5,4 (8,6#)		
	LC	10,5# (10,5#)	12,5 (13,3#)	8,1 (10,9#)	6,0 (8,6#)		
	S-HD	10,9# (10,9#)	13,2# (13,2#)	10,3 (10,8#)	7,6 (8,5#)		
-3,0	NLC		10,3# (10,3#)	7,5 (8,7#)	5,5 (6,8#)		
	LC		10,3# (10,3#)	8,2 (8,7#)	6,0 (6,6#)		
	S-HD		10,1# (10,1#)	8,6# (8,6#)	6,6# (6,6#)		
-4,5	NLC			5,3# (5,3#)			
	LC			5,3# (5,3#)			
	S-HD			5,1# (5,1#)			
-6,0	NLC						
	LC						
	S-HD						

Balancier 3,30 m

Hauteur (m)	Châssis	Portée (m)					
		3,0	4,5	6,0	7,5	9,0	10,5
12,0	NLC						
	LC						
	S-HD						
10,5	NLC			6,6# (6,6#)			
	LC			6,6# (6,6#)			
	S-HD			6,9# (6,9#)			
9,0	NLC				6,7# (6,7#)		
	LC				6,7# (6,7#)		
	S-HD				6,9# (6,9#)		
7,5	NLC			9,0# (9,0#)	7,0 (8,3#)	4,7# (4,7#)	
	LC			9,0# (9,0#)	7,6 (8,3#)	4,7# (4,7#)	
	S-HD			9,1# (9,1#)	8,3# (8,3#)	5,0# (5,0#)	
6,0	NLC			9,8 (10,0#)	6,8 (8,6#)	4,9 (7,6#)	
	LC			10,0# (10,0#)	7,3 (8,6#)	5,3 (7,6#)	
	S-HD			10,0# (10,0#)	8,6# (8,6#)	6,6 (7,6#)	
4,5	NLC	22,0# (22,0#)	14,3# (14,3#)	9,2 (10,9#)	6,4 (9,0#)	4,7 (7,7#)	
	LC	22,0# (22,0#)	14,3# (14,3#)	10,0 (10,9#)	7,0 (9,0#)	5,1 (7,7#)	
	S-HD	22,4# (22,4#)	14,4# (14,4#)	11,0# (11,0#)	8,6 (9,0#)	6,4 (7,7#)	
3,0	NLC		12,7 (16,5#)	8,4 (11,9#)	6,0 (9,5#)	4,5 (7,9#)	3,4 (4,7#)
	LC		14,0 (16,5#)	9,2 (11,9#)	6,6 (9,5#)	4,9 (7,9#)	3,8 (4,7#)
	S-HD		16,6# (16,6#)	11,4 (12,0#)	8,2 (9,5#)	6,2 (7,9#)	4,8# (4,8#)
1,5	NLC		11,5 (16,7#)	7,7 (12,5#)	5,6 (9,7#)	4,3 (7,7#)	3,3 (5,2#)
	LC		12,8 (16,7#)	8,5 (12,5#)	6,2 (9,7#)	4,7 (7,7#)	3,7 (5,2#)
	S-HD		16,4 (16,4#)	10,7 (12,5#)	7,8 (9,8#)	6,0 (7,9#)	4,7 (5,2#)
0	NLC		11,1 (15,6#)	7,3 (12,4#)	5,4 (9,6#)	4,1 (7,6#)	
	LC		12,3 (15,6#)	8,1 (12,4#)	5,9 (9,6#)	4,6 (7,6#)	
	S-HD	5,1# (5,1#)	15,7# (15,7#)	10,3 (12,4#)	7,5 (9,6#)	5,8 (7,7#)	
-1,5	NLC		9,8# (9,8#)	11,0 (14,8#)	7,2 (11,5#)	5,2 (9,0#)	4,1 (7,0#)
	LC		9,8# (9,8#)	12,3 (14,8#)	8,0 (11,5#)	5,8 (9,0#)	4,5 (7,0#)
	S-HD		10,1# (10,1#)	14,6# (14,6#)	10,2 (11,4#)	7,4 (8,9#)	5,7 (6,9#)
-3,0	NLC	13,7# (13,7#)	11,1 (12,0#)	7,2 (9,7#)	5,3 (7,6#)	4,1 (5,4#)	
	LC	13,7# (13,7#)	12,0# (12,0#)	8,0 (9,7#)	5,8 (7,6#)	4,6 (5,4#)	
	S-HD	13,5# (13,5#)	11,9# (11,9#)	9,6# (9,6#)	7,4 (7,5#)	5,3# (5,3#)	
-4,5	NLC		8,3# (8,3#)	6,9# (6,9#)	5,0# (5,0#)		
	LC		8,3# (8,3#)	6,9# (6,9#)	5,0# (5,0#)		
	S-HD		8,1# (8,1#)	6,7# (6,7#)	4,8# (4,8#)		
-6,0	NLC						
	LC						
	S-HD						

Balancier 4,10 m

Hauteur (m)	Châssis	Portée (m)						
		3,0	4,5	6,0	7,5	9,0	10,5	
12,0	NLC							
	LC							
	S-HD							
10,5	NLC							
	LC							
	S-HD							
9,0	NLC					6,4# (6,4#)		
	LC					6,4# (6,4#)		
	S-HD					6,4# (6,4#)		
7,5	NLC					7,0# (7,0#)	5,1 (5,8#)	
	LC					7,0# (7,0#)	5,5 (5,8#)	
	S-HD					7,1# (7,1#)	5,9# (5,9#)	
6,0	NLC					6,9 (7,8#)	5,0 (7,0#)	3,5# (3,5#)
	LC					7,5 (7,8#)	5,4 (7,0#)	3,9 (3,5#)
	S-HD					7,8# (7,8#)	6,7 (7,1#)	3,6# (3,6#)
4,5	NLC			10,1# (10,1#)	9,5 (9,9#)	6,5 (8,4#)	4,8 (7,3#)	3,5 (5,4#)
	LC			10,1# (10,1#)	9,9# (9,9#)	7,1 (8,4#)	5,2 (7,3#)	3,9 (5,4#)
	S-HD			10,5# (10,5#)	10,1# (10,1#)	8,4# (8,4#)	6,5 (7,3#)	4,9 (5,5#)
3,0	NLC	14,4# (14,4#)	13,4 (15,2#)	8,6 (11,2#)	6,1 (9,0#)	4,5 (7,5#)	3,4 (6,2#)	
	LC	14,4# (14,4#)	14,7 (15,2#)	9,5 (11,2#)	6,7 (9,0#)	4,9 (7,5#)	3,8 (6,2#)	
	S-HD	12,8# (12,8#)	15,3# (15,3#)	11,2# (11,2#)	8,3 (9,0#)	6,2 (7,6#)	4,8 (6,5#)	
1,5	NLC	5,2# (5,2#)	11,9 (16,9#)	7,9 (12,1#)	5,7 (9,4#)	4,3 (7,7#)	3,3 (6,0#)	
	LC	5,2# (5,2#)	13,2 (16,9#)	8,7 (12,1#)	6,2 (9,4#)	4,7 (7,7#)	3,6 (6,0#)	
	S-HD	5,2# (5,2#)	16,8 (17,0#)	10,9 (12,1#)	7,8 (9,5#)	5,9 (7,7#)	4,6 (6,4#)	
0	NLC	6,7# (6,7#)	11,1 (17,1#)	7,4 (12,4#)	5,3 (9,6#)	4,0 (7,5#)	3,2 (5,9#)	
	LC	6,7# (6,7#)	12,4 (17,1#)	8,1 (12,4#)	5,9 (9,6#)	4,5 (7,5#)	3,5 (5,9#)	
	S-HD	6,9# (6,9#)	15,9 (17,1#)	10,3 (12,4#)	7,5 (9,6#)	5,7 (7,7#)	4,5 (6,2#)	
-1,5	NLC	9,8# (9,8#)	10,8 (15,9#)	7,1 (11,9#)	5,1 (9,2#)	3,9 (7,3#)	3,1 (5,5#)	
	LC	9,8# (9,8#)	12,1 (15,9#)	7,8 (11,9#)	5,7 (9,2#)	4,4 (7,3#)	3,5 (5,5#)	
	S-HD	10,0# (10,0#)	15,6 (15,8#)	10,1 (11,8#)	7,3 (9,2#)	5,6 (7,2#)	4,5 (5,5#)	
-3,0	NLC	13,7# (13,7#)	10,8 (13,7#)	7,0 (10,6#)	5,1 (8,2#)	3,9 (6,3#)		
	LC	13,7# (13,7#)	12,1 (13,7#)	7,8 (10,6#)	5,6 (8,2#)	4,3 (6,3#)		
	S-HD	13,9# (13,9#)	13,6# (13,6#)	10,0 (10,5#)	7,2 (8,2#)	5,6 (6,2#)		
-4,5	NLC	12,7# (12,7#)	10,5# (10,5#)	7,1 (8,4#)	5,2 (6,4#)	4,1 (4,2#)		
	LC	12,7# (12,7#)	10,5# (10,5#)	7,9 (8,4#)	5,7 (6,4#)	4,2# (4,2#)		
	S-HD	12,4# (12,4#)	10,3# (10,3#)	8,2# (8,2#)	6,3# (6,3#)	4,0# (4,0#)		
-6,0	NLC		6,0# (6,0#)	4,9# (4,9#)	3,0# (3,0#)</			

Forces de levage

avec flèche monobloc 6,45 m et contrepoids lourd

Balancier 2,10 m

Hauteur (m)	Châssis	Portée (m)					
		3,0	4,5	6,0	7,5	9,0	10,5
12,0	NLC						
	LC						
	S-HD						
10,5	NLC						
	LC						
	S-HD						
9,0	NLC						
	LC						
	S-HD						
7,5	NLC			9,3# (9,3#)			
	LC			9,3# (9,3#)			
	S-HD			9,4# (9,4#)			
6,0	NLC			9,8# (9,8#)	7,5 (8,8#)		
	LC			9,8# (9,8#)	8,1 (8,8#)		
	S-HD			9,9# (9,9#)	8,8# (8,8#)		
4,5	NLC		14,3# (14,3#)	10,1 (10,9#)	7,2 (9,1#)		
	LC		14,3# (14,3#)	10,9# (10,9#)	7,8 (9,1#)		
	S-HD		14,5# (14,5#)	10,9# (10,9#)	9,2# (9,2#)		
3,0	NLC		13,9 (17,0#)	9,5 (12,0#)	6,9 (9,7#)		
	LC		15,3 (17,0#)	10,3 (12,0#)	7,5 (9,7#)		
	S-HD		17,1# (17,1#)	12,1# (12,1#)	9,2 (9,7#)		
1,5	NLC		13,2 (16,9#)	9,0 (12,8#)	6,6 (10,0#)		
	LC		14,5 (16,9#)	9,8 (12,8#)	7,2 (10,0#)		
	S-HD		16,9# (16,9#)	12,1 (12,9#)	8,9 (10,0#)		
0	NLC		13,0 (17,0#)	8,7 (12,8#)	6,4 (10,0#)		
	LC		14,4 (17,0#)	9,5 (12,8#)	7,0 (10,0#)		
	S-HD		17,0# (17,0#)	11,8 (12,8#)	8,7 (10,0#)		
-1,5	NLC	16,2# (16,2#)	13,1 (15,5#)	8,6 (12,1#)	6,4 (9,4#)		
	LC	16,2# (16,2#)	14,4 (15,5#)	9,4 (12,1#)	7,0 (9,4#)		
	S-HD	16,7# (16,7#)	15,4# (15,4#)	11,7 (12,0#)	8,6 (9,3#)		
-3,0	NLC	15,3# (15,3#)	13,1# (13,1#)	8,8 (10,3#)			
	LC	15,3# (15,3#)	13,1# (13,1#)	9,6 (10,3#)			
	S-HD	15,1# (15,1#)	12,9# (12,9#)	10,2# (10,2#)			
-4,5	NLC		9,1# (9,1#)				
	LC		9,1# (9,1#)				
	S-HD		8,8# (8,8#)				
-6,0	NLC						
	LC						
	S-HD						

Balancier 2,60 m

Hauteur (m)	Châssis	Portée (m)					
		3,0	4,5	6,0	7,5	9,0	10,5
12,0	NLC						
	LC						
	S-HD						
10,5	NLC						
	LC						
	S-HD						
9,0	NLC						
	LC						
	S-HD						
7,5	NLC					6,3# (6,3#)	
	LC					6,3# (6,3#)	
	S-HD					6,7# (6,7#)	
6,0	NLC			9,2# (9,2#)	7,6 (8,2#)		
	LC			9,2# (9,2#)	8,2 (8,2#)		
	S-HD			9,2# (9,2#)	8,2# (8,2#)		
4,5	NLC	21,0# (21,0#)	13,2# (13,2#)	10,3# (10,3#)	7,3 (8,7#)	5,4 (6,1#)	
	LC	21,0# (21,0#)	13,2# (13,2#)	10,3# (10,3#)	7,9 (8,7#)	5,9 (6,1#)	
	S-HD	21,5# (21,5#)	13,4# (13,4#)	10,3# (10,3#)	8,7# (8,7#)	6,3# (6,3#)	
3,0	NLC		14,4 (16,0#)	9,6 (11,5#)	7,0 (9,3#)	5,3 (8,0#)	
	LC		16,8 (16,0#)	10,4 (11,5#)	7,5 (9,3#)	5,7 (8,0#)	
	S-HD		16,2# (16,2#)	11,6# (11,6#)	9,2 (9,3#)	7,0 (8,0#)	
1,5	NLC		13,3 (17,6#)	9,0 (12,5#)	6,6 (9,8#)	5,1 (8,2#)	
	LC		14,7 (17,6#)	9,8 (12,5#)	7,2 (9,8#)	5,6 (8,2#)	
	S-HD		17,6# (17,6#)	12,1 (12,5#)	8,9 (9,8#)	6,8 (8,2#)	
0	NLC		13,0 (17,5#)	8,7 (12,8#)	6,4 (10,0#)	5,0 (8,0#)	
	LC		14,3 (17,5#)	9,5 (12,8#)	7,0 (10,0#)	5,4 (8,0#)	
	S-HD	7,3# (7,3#)	17,4# (17,4#)	11,8 (12,8#)	8,6 (10,0#)	6,7 (8,0#)	
-1,5	NLC	14,6# (14,6#)	12,9 (16,3#)	8,5 (12,3#)	6,3 (9,6#)		
	LC	14,6# (14,6#)	14,3 (16,3#)	9,4 (12,3#)	6,9 (9,6#)		
	S-HD	15,0# (15,0#)	16,2# (16,2#)	11,7 (12,3#)	8,5 (9,6#)		
-3,0	NLC	18,0# (18,0#)	13,1 (14,2#)	8,6 (11,0#)	6,4 (8,3#)		
	LC	18,0# (18,0#)	14,2# (14,2#)	9,4 (11,0#)	7,0 (8,3#)		
	S-HD	17,8# (17,8#)	14,0# (14,0#)	10,9# (10,9#)	8,2# (8,2#)		
-4,5	NLC	13,1# (13,1#)	10,7# (10,7#)	8,2# (8,2#)			
	LC	13,1# (13,1#)	10,7# (10,7#)	8,2# (8,2#)			
	S-HD	12,7# (12,7#)	10,5# (10,5#)	8,0# (8,0#)			
-6,0	NLC						
	LC						
	S-HD						

Balancier 3,30 m

Hauteur (m)	Châssis	Portée (m)					
		3,0	4,5	6,0	7,5	9,0	10,5
12,0	NLC						
	LC						
	S-HD						
10,5	NLC						
	LC						
	S-HD						
9,0	NLC						
	LC						
	S-HD						
7,5	NLC				7,3# (7,3#)		
	LC				7,3# (7,3#)		
	S-HD				7,3# (7,3#)		
6,0	NLC				7,5# (7,5#)	5,5# (5,5#)	
	LC				7,5# (7,5#)	5,5# (5,5#)	
	S-HD				7,5# (7,5#)	5,7# (5,7#)	
4,5	NLC			9,3# (9,3#)	7,4 (8,0#)	5,5 (7,2#)	
	LC			9,3# (9,3#)	8,0 (8,0#)	5,9 (7,2#)	
	S-HD			9,4# (9,4#)	8,1# (8,1#)	7,2 (7,3#)	
3,0	NLC	8,7# (8,7#)	14,6# (14,6#)	9,8 (10,7#)	7,0 (8,7#)	5,2 (7,6#)	
	LC	8,7# (8,7#)	14,6# (14,6#)	10,6 (10,7#)	7,6 (8,7#)	5,7 (7,6#)	
	S-HD	8,0# (8,0#)	14,7# (14,7#)	10,8# (10,8#)	8,8# (8,8#)	7,0 (7,6#)	
1,5	NLC		13,6 (16,8#)	9,1 (11,9#)	6,6 (9,4#)	5,0 (7,9#)	
	LC		14,9 (16,8#)	9,9 (11,9#)	7,2 (9,4#)	5,5 (7,9#)	
	S-HD		16,9# (16,9#)	12,0# (12,0#)	8,8 (9,4#)	6,8 (7,9#)	
0	NLC	8,6# (8,6#)	12,9 (17,5#)	8,6 (12,6#)	6,3 (9,8#)	4,9 (8,0#)	
	LC	8,6# (8,6#)	14,3 (17,5#)	9,4 (12,6#)	6,9 (9,8#)	5,3 (8,0#)	
	S-HD	8,8# (8,8#)	17,5# (17,5#)	11,7 (12,6#)	8,6 (9,8#)	6,6 (8,0#)	
-1,5	NLC	13,2# (13,2#)	12,7 (16,9#)	8,4 (12,5#)	6,2 (9,7#)	4,8 (7,7#)	
	LC	13,2# (13,2#)	14,1 (16,9#)	9,2 (12,5#)	6,7 (9,7#)	5,3 (7,7#)	
	S-HD	13,4# (13,4#)	16,8# (16,8#)	11,5 (12,4#)	8,4 (9,7#)	6,5 (7,6#)	
-3,0	NLC	18,7# (18,7#)	12,8 (15,3#)	8,4 (11,5#)	6,2 (8,9#)		
	LC	18,7# (18,7#)	14,1 (15,3#)	9,2 (11,5#)	6,7 (8,9#)		
	S-HD	19,0# (19,0#)	15,2# (15,2#)	11,5# (11,5#)	8,4 (8,8#)		
-4,5	NLC	16,5# (16,5#)	12,5# (12,5#)	8,6 (9,5#)	6,4 (6,8#)		
	LC	16,5# (16,5#)	12,5# (12,5#)	9,4 (9,5#)	6,8# (6,8#)		
	S-HD	16,2# (16,2#)	12,3# (12,3#)	9,4# (9,4#)			
-6,0	NLC		7,7# (7,7#)				
	LC		7,7# (7,7#)				
	S-HD		7,4# (7,4#)				

Balancier 4,10 m

Hauteur (m)	Châssis	Portée (m)					
		3,0	4,5	6,0	7,5	9,0	10,5
12,0	NLC						
	LC						
	S-HD						
10,5	NLC						
	LC						
	S-HD						
9,0	NLC						
	LC						
	S-HD						
7,5	NLC					3,9# (3,9#)	
	LC					3,9# (3,9#)	
	S-HD					4,1# (4,1#)	
6,0	NLC					5,7 (6,0#)	
	LC					6,0# (6,0#)	
	S-HD					6,0# (6,0#)	
4,5	NLC					7,2# (7,2#)	5,5 (6,6#)
	LC					7,2# (7,2#)	6,0 (6,6#)
	S-HD					7,3# (7,3#)	6,6# (6,6#)
3,0	NLC	20,4# (20,4#)	12,8# (12,8#)	9,7# (9,7#)	7,1 (8,0#)	5,3 (7,0#)	4,0 (4,2#)
	LC	20,4# (20,4#)	12,8# (12,8#)	9,7# (9,7#)	7,7 (8,0#)	5,7 (7,0#)	4,2# (4,2#)
	S-HD	20,8# (20,8#)	12,9# (12,9#)	9,8# (9,8#)	8,1# (8,1#)	7,0 (7,0#)	4,2# (4,2#)
1,5	NLC	10,2# (10,2#)	14,0 (15,6#)	9,3 (11,1#)	6,7 (8,8#)	5,0 (7,4#)	3,9 (4,7#)
	LC	10,2# (10,2#)	15,4 (15,6#)	10,1 (11,1#)	7,3 (8,8#)	5,5 (7,4#)	4,3 (4,7#)
	S-HD	10,0# (10,0#)	15,7# (15,7#)	11,2# (11,2#)	8,9# (8,9#)	6,8 (7,5#)	4,7# (4,7#)
0	NLC	10,1# (10,1#)	13,0 (17,1#)	8,7 (12,1#)	6,3 (9,4#)	4,8 (7,7#)	3,8 (3,9#)
	LC	10,1# (10,1#)	14,4 (17,1#)	9,5 (12,1#)	6,9 (9,4#)	5,3 (7,7#)	3,9# (3,9#)
	S-HD	10,2# (10,2#)	17,1# (17,1#)	11,8 (12,1#)	8,5 (9,4#)	6,5 (7,7#)	
-1,5	NLC	12,8# (12,8#)	12,6 (17,2#)	8,3 (12,4#)	6,1 (9,6#)	4,7 (7,7#)	
	LC	12,8# (12,8#)	14,0 (17,2#)	9,1 (12,4#)	6,7 (9,6#)	5,1 (7,7#)	
	S-HD	13,0# (13,0#)	17,2# (17,2#)	11,4 (12,4#)	8,3 (9,6#)	6,4 (7,7#)	
-3,0	NLC	16,7# (16,7#)	12,5 (16,2#)	8,2 (12,0#)	6,0 (9,2#)	4,6 (7,2#)	
	LC	16,7# (16,7#)	13,9 (16,2#)	9,0 (12,0#)	6,6 (9,2#)	5,1 (7,2#)	
	S-HD	16,9# (16,9#)	16,1# (16,1#)	11,3 (11,9#)	8,2 (9,2#)	6,4 (7,1#)	
-4,5	NLC	19,8# (19,8#)	12,7 (14,1#)	8,3 (10,6#)	6,0 (8,0#)		
	LC	19,8# (19,8#)	14,0 (14,1#)	9,1 (10,6#)	6,6 (8,0#)		
	S-HD	19,6# (19,6#)	14,0# (14,0#)	10,5# (10,5#)	7,9# (7,9#)		
-6,0	NLC		14,1# (14,1#)	10,5# (10,5#)	7,8# (7,8#)		
	LC		14,1# (14,1#)	10,5# (10,5#)	7,8# (7,8#)		
	S-HD		13,7# (13,7#)	10,2# (10,2#)	7,6# (7,6#)		

Les charges au crochet du dispositif de changement rapide Liebherr 66 sans accessoires sont exprimées en tonnes (t) et indiquées pour une rotation de la tourelle à 360°, sur une surface dure, horizontale et portant uniformément. Les valeurs entre parenthèses sont indiquées pour la tourelle dans l'axe du châssis. Les valeurs sont déterminées avec des tuiles trois nervures de 600 mm. Conformément à la norme ISO 10567 les coefficients de sécurité correspondent à 75 % de la charge de basculement statique ou à 87 % de la limite hydraulique (#). La charge maximale au crochet du dispositif de changement rapide est de 18 t. En cas de démontage du dispositif de changement rapide, la charge est à majorer de 450 kg ; en cas de démontage du vérin de godet, du levier de renvoi et de la biellette la charge est à majorer de 590 kg supplémentaires. La capacité de charge de la machine est limitée en fonction de la stabilité, des limites hydrauliques ou de la charge maximale autorisée du crochet de levage.

Pour les travaux de levage de charges, conformément à la norme européenne EN 474-5, les pelles hydrauliques doivent être équipées de dispositifs anti-rupture de flexibles sur les vérins de flèche et d'un avertisseur de surcharge ainsi qu'un diagramme de charge.

Forces de levage

avec bras réglable hydr. 4,30 m et contrepoids lourd

Balancier 2,10 m

Hauteur (m)	Châssis	Portée (m)					
		3,0	4,5	6,0	7,5	9,0	10,5
12,0	NLC						
	LC						
	S-HD						
10,5	NLC		12,2# (12,2#)				
	LC		12,2# (12,2#)				
	S-HD		12,5# (12,5#)				
9,0	NLC		14,0# (14,0#)	11,1 (11,9#)			
	LC		14,0# (14,0#)	11,7# (11,9#)			
	S-HD		14,0# (14,0#)	11,9# (11,9#)			
7,5	NLC	14,8# (14,8#)	15,6# (15,6#)	10,9 (12,0#)	7,6 (9,7#)		
	LC	14,8# (14,8#)	15,6# (15,6#)	11,6# (12,0#)	8,2 (9,7#)		
	S-HD	15,1# (15,1#)	15,7# (15,7#)	12,0# (12,0#)	9,6 (9,7#)		
6,0	NLC	24,8# (24,8#)	15,7 (16,5#)	10,6# (12,2#)	7,7 (9,7#)	5,1 (7,9#)	
	LC	24,8# (24,8#)	16,5# (16,5#)	11,2# (12,2#)	8,2# (9,7#)	5,6 (7,9#)	
	S-HD	23,8# (23,8#)	16,6# (16,6#)	12,3# (12,3#)	9,4 (9,7#)	6,9 (7,9#)	
4,5	NLC	20,4# (20,4#)	14,9 (16,7#)	10,3# (12,4#)	7,6 (9,7#)	5,2 (7,8#)	
	LC	20,4# (20,4#)	15,9# (16,7#)	10,9 (12,4#)	8,1# (9,7#)	5,6 (7,8#)	
	S-HD	19,3# (19,3#)	16,8# (16,8#)	12,3 (12,4#)	9,2 (9,7#)	6,9 (7,8#)	
3,0	NLC		14,6 (16,5#)	10,1 (12,1#)	7,3 (9,5#)	5,0 (7,7#)	
	LC		15,5 (16,5#)	10,7 (12,1#)	7,9 (9,5#)	5,5 (7,7#)	
	S-HD		16,5# (16,5#)	12,0# (12,1#)	9,1 (9,5#)	6,8 (7,7#)	
1,5	NLC		13,9 (16,8#)	9,5 (12,1#)	6,9 (9,4#)	4,8 (7,7#)	
	LC		15,4 (16,8#)	10,3 (12,1#)	7,5 (9,4#)	5,3 (7,7#)	
	S-HD		16,8# (16,8#)	12,0# (12,1#)	9,2 (9,4#)	6,6 (7,6#)	
0	NLC	16,4# (16,4#)	13,2 (17,0#)	8,9 (12,2#)	6,5 (9,6#)	4,6 (7,0#)	
	LC	16,4# (16,4#)	14,6 (17,0#)	9,8 (12,2#)	7,1 (9,6#)	5,1 (7,0#)	
	S-HD	16,8# (16,8#)	17,0# (17,0#)	12,1 (12,3#)	8,8 (9,6#)	6,4 (6,9#)	
-1,5	NLC	24,8# (24,8#)	12,9 (16,9#)	8,6 (12,4#)	6,2 (9,2#)	4,5 (4,8#)	
	LC	24,8# (24,8#)	14,3 (16,9#)	9,5 (12,4#)	6,8 (9,2#)	4,8# (4,8#)	
	S-HD	24,7# (24,7#)	16,9# (16,9#)	11,8 (12,4#)	8,4 (9,0#)	4,4# (4,4#)	
-3,0	NLC	22,4# (22,4#)	13,0 (15,6#)	8,5 (11,1#)	6,0 (6,4#)		
	LC	22,4# (22,4#)	14,3 (15,6#)	9,3 (11,1#)	6,4# (6,4#)		
	S-HD	22,2# (22,2#)	15,5# (15,5#)	11,0# (11,0#)	6,0# (6,0#)		
-4,5	NLC	17,6# (17,6#)	10,9# (10,9#)	5,5# (5,5#)			
	LC	17,6# (17,6#)	10,9# (10,9#)	5,5# (5,5#)			
	S-HD	17,2# (17,2#)	10,7# (10,7#)	4,8# (4,8#)			
-6,0	NLC						
	LC						
	S-HD						

Balancier 2,60 m

Hauteur (m)	Châssis	Portée (m)					
		3,0	4,5	6,0	7,5	9,0	10,5
12,0	NLC						
	LC						
	S-HD						
10,5	NLC		11,3# (11,3#)	7,8# (7,8#)			
	LC		11,3# (11,3#)	7,8# (7,8#)			
	S-HD		11,4# (11,4#)	8,4# (8,4#)			
9,0	NLC		11,3# (11,3#)	11,1 (11,3#)	7,5# (8,5#)		
	LC		11,3# (11,3#)	11,3# (11,3#)	8,0 (8,5#)		
	S-HD		11,3# (11,3#)	11,3# (11,3#)	8,8# (8,8#)		
7,5	NLC		12,3# (12,3#)	11,0 (11,6#)	7,8 (9,5#)		
	LC		12,3# (12,3#)	11,6# (11,6#)	8,3 (9,5#)		
	S-HD		12,4# (12,4#)	11,7# (11,7#)	9,5# (9,5#)		
6,0	NLC	24,6# (24,6#)	16,0# (16,0#)	10,6 (12,0#)	7,8# (9,6#)	5,4 (7,9#)	
	LC	24,6# (24,6#)	16,0# (16,0#)	11,3 (12,0#)	8,2# (9,6#)	5,9 (7,9#)	
	S-HD	24,8# (24,8#)	16,1# (16,1#)	12,0# (12,0#)	9,4 (9,6#)	7,1 (7,8#)	
4,5	NLC	21,5# (21,5#)	15,1# (16,9#)	10,2 (12,3#)	7,6 (9,6#)	5,3 (7,7#)	
	LC	21,5# (21,5#)	16,0# (16,9#)	10,9 (12,3#)	8,0# (9,6#)	5,8 (7,7#)	
	S-HD	20,7# (20,7#)	17,0# (17,0#)	12,3# (12,3#)	9,2# (9,6#)	7,1 (7,7#)	
3,0	NLC		17,6# (17,6#)	14,7 (16,5#)	10,0 (12,1#)	7,4 (9,4#)	5,2 (7,6#)
	LC		17,6# (17,6#)	15,5# (16,5#)	10,7# (12,1#)	8,0 (9,4#)	5,7 (7,6#)
	S-HD		16,2# (16,2#)	16,5# (16,5#)	12,0 (12,1#)	9,0 (9,4#)	7,0 (7,6#)
1,5	NLC		14,3 (16,6#)	9,6 (12,0#)	7,0 (9,3#)	4,9 (7,6#)	
	LC		15,5 (16,6#)	10,5 (12,0#)	7,6 (9,3#)	5,4 (7,6#)	
	S-HD		16,6# (16,6#)	11,9# (12,0#)	9,0 (9,3#)	6,7 (7,6#)	
0	NLC	16,1# (16,1#)	13,4 (16,8#)	9,0 (12,1#)	6,6 (9,4#)	4,7 (7,5#)	
	LC	16,1# (16,1#)	14,8 (16,8#)	9,8 (12,1#)	7,2 (9,4#)	5,2 (7,5#)	
	S-HD	16,4# (16,4#)	16,8# (16,8#)	12,0# (12,1#)	8,9 (9,4#)	6,5 (7,5#)	
-1,5	NLC	22,1# (22,1#)	12,9 (17,0#)	8,6 (12,3#)	6,3 (9,5#)	4,5 (6,3#)	
	LC	22,1# (22,1#)	14,3 (17,0#)	9,5 (12,3#)	6,9 (9,5#)	5,0 (6,3#)	
	S-HD	22,4# (22,4#)	17,0# (17,0#)	11,8 (12,3#)	8,5 (9,5#)	6,3 (6,3#)	
-3,0	NLC	23,9# (23,9#)	12,8 (16,2#)	8,5 (11,9#)	6,0 (8,0#)	2,2# (2,2#)	
	LC	23,9# (23,9#)	14,2 (16,2#)	9,3 (11,9#)	6,6 (8,0#)	2,2# (2,2#)	
	S-HD	23,7# (23,7#)	16,1# (16,1#)	11,7 (11,8#)	7,7# (7,7#)	2,1# (2,1#)	
-4,5	NLC	19,9# (19,9#)	13,1 (13,8#)	8,0# (8,0#)	2,8# (2,8#)		
	LC	19,9# (19,9#)	13,8# (13,8#)	8,0# (8,0#)	2,8# (2,8#)		
	S-HD	19,6# (19,6#)	13,6# (13,6#)	7,8# (7,8#)			
-6,0	NLC						
	LC						
	S-HD						

Balancier 3,30 m

Hauteur (m)	Châssis	Portée (m)					
		3,0	4,5	6,0	7,5	9,0	10,5
12,0	NLC		8,1# (8,1#)				
	LC		8,1# (8,1#)				
	S-HD		8,4# (8,4#)				
10,5	NLC		9,2# (9,2#)	8,6# (8,6#)			
	LC		9,2# (9,2#)	8,6# (8,6#)			
	S-HD		8,7# (8,7#)	8,7# (8,7#)			
9,0	NLC			9,0# (9,0#)	7,8 (8,5#)		
	LC			9,0# (9,0#)	8,3# (8,5#)		
	S-HD			9,0# (9,0#)	8,5# (8,5#)		
7,5	NLC		8,6# (8,6#)	9,6# (9,6#)	7,9# (9,1#)	5,5 (7,7#)	
	LC		8,6# (8,6#)	9,6# (9,6#)	8,4# (9,1#)	6,0 (7,7#)	
	S-HD		8,7# (8,7#)	9,7# (9,7#)	9,1# (9,1#)	7,3 (7,7#)	
6,0	NLC	10,1# (10,1#)	11,6# (11,6#)	10,7 (11,4#)	7,7 (9,2#)	5,6 (7,7#)	
	LC	10,1# (10,1#)	11,6# (11,6#)	11,3 (11,4#)	8,2 (9,2#)	6,1 (7,7#)	
	S-HD	10,8# (10,8#)	11,9# (11,9#)	11,5# (11,5#)	9,3# (9,3#)	7,2 (7,7#)	
4,5	NLC	23,6# (23,6#)	15,3 (16,4#)	10,2# (11,9#)	7,6# (9,4#)	5,6 (7,6#)	3,8 (6,2#)
	LC	23,6# (23,6#)	16,2 (16,4#)	10,9 (11,9#)	8,0 (9,4#)	6,0 (7,6#)	4,2 (6,2#)
	S-HD	23,2# (23,2#)	16,4# (16,4#)	12,0# (12,0#)	9,1# (9,4#)	7,1# (7,6#)	5,3 (6,2#)
3,0	NLC	21,0# (21,0#)	14,6# (16,6#)	9,9 (12,1#)	7,4# (9,3#)	5,4 (7,5#)	3,7 (6,2#)
	LC	21,0# (21,0#)	15,5 (16,6#)	10,6 (12,1#)	7,8 (9,3#)	5,9 (7,5#)	4,1 (6,2#)
	S-HD	20,8# (20,8#)	16,6# (16,6#)	11,9# (12,1#)	8,9 (9,3#)	7,0# (7,5#)	5,2 (6,2#)
1,5	NLC	16,0# (16,0#)	14,3 (16,4#)	9,8 (11,8#)	7,0 (9,2#)	5,1 (7,4#)	3,6 (6,0#)
	LC	16,0# (16,0#)	15,3 (16,4#)	10,4 (11,8#)	7,6 (9,2#)	5,6 (7,4#)	4,0 (6,0#)
	S-HD	15,8# (15,8#)	16,4# (16,4#)	11,7# (11,8#)	8,8# (9,1#)	6,9 (7,4#)	5,0 (6,0#)
0	NLC	16,1# (16,1#)	13,6 (16,5#)	9,1 (11,8#)	6,6 (9,1#)	4,8 (7,5#)	3,5 (5,4#)
	LC	16,1# (16,1#)	15,0 (16,5#)	9,9 (11,8#)	7,2 (9,1#)	5,3 (7,5#)	3,8 (5,4#)
	S-HD	16,3# (16,3#)	16,5# (16,5#)	11,7# (11,8#)	8,9 (9,1#)	6,6 (7,5#)	4,9 (5,3#)
-1,5	NLC	19,8# (19,8#)	12,9 (16,8#)	8,6 (12,0#)	6,3 (9,4#)	4,5 (7,2#)	3,3# (3,3#)
	LC	19,8# (19,8#)	14,3 (16,8#)	9,4 (12,0#)	6,9 (9,4#)	5,0 (7,2#)	3,3# (3,3#)
	S-HD	20,1# (20,1#)	16,8# (16,8#)	11,8 (12,0#)	8,5 (9,4#)	6,3 (7,2#)	3,0# (3,0#)
-3,0	NLC	24,6 (24,9#)	12,6 (16,5#)	8,3 (12,0#)	6,0 (9,0#)	4,4 (5,5#)	
	LC	24,9# (24,9#)	14,0 (16,5#)	9,2 (12,0#)	6,6 (9,0#)	4,8 (5,5#)	
	S-HD	25,1# (25,1#)	16,5# (16,5#)	11,5 (12,0#)	8,3 (8,9#)	5,2# (5,2#)	
-4,5	NLC	22,2# (22,2#)	12,7 (15,0#)	8,3 (10,6#)	5,8 (5,9#)		
	LC	22,2# (22,2#)	14,1 (15,0#)	9,2 (10,6#)	5,9# (5,9#)		
	S-HD	22,0# (22,0#)	14,9# (14,9#)	10,3# (10,3#)	5,8# (5,8#)		
-6,0	NLC	16,2# (16,2#)	9,0# (9,0#)	3,8# (3,8#)			
	LC	16,2# (16,2#)	9,0# (9,0#)	3,8# (3,8#)			
	S-HD	14,9# (14,9#)	8,7# (8,7#)	3,5# (3,5#)			

Balancier 4,10 m

Hauteur (m)	Châssis	Portée (m)					
		3,0	4,5	6,0	7,5	9,0	10,5
12,0	NLC			5,6# (5,6#)			
	LC			5,6# (5,6#)			
	S-HD			5,9# (5,9#)			
10,5	NLC			7,1# (7,1#)	6,0# (6,0#)		
	LC			7,1# (7,1#)	6,0# (6,0#)		
	S-HD			7,1# (7,1#)	6,1# (6,1#)		
9,0	NLC			7,0# (7,0#)	7,0# (7,0#)	5,6 (5,6#)	
	LC			7,0# (7,0#)	7,0# (7,0#)	5,6# (5,6#)	
	S-HD			7,1# (7,1#)	7,0# (7,0#)	5,7# (5,7#)	
7,5	NLC			7,3# (7,3#)	7,5# (7,5#)	5,8 (7,0#)	3,8# (3,8#)
	LC			7,3# (7,3#)	7,5# (7,5#)	6,2 (7,0#)	3,8# (3,8#)
	S-HD			7,3# (7,3#)	7,5# (7,5#)	7,0# (7,0#)	4,0# (4,0#)
6,0	NLC		7,6# (7,6#)	8,6# (8,6#)	7,7 (8,5#)	5,8 (7,4#)	4,1 (6,1#)
	LC		7,6# (7,6#)	8,6# (8,6#)	8,2# (8,5#)	6,2 (7,4#)	4,4 (6,1#)
	S-HD		7,8# (7,8#)	8,7# (8,7#)	8,6# (8,6#)	7,2 (7,4#)	5,4 (6,2#)
4,5	NLC	24,2# (24,2#)	15,5# (15,5#)	10,4 (11,5#)	7,5 (9,1#)	5,8 (7,5#)	4,0 (6,2#)
	LC	24,2# (24,2#)	15,5# (15,5#)	11,0 (11,5#)	8,0# (9,1#)	6,1 (7,5#)	4,4# (6,2#)
	S-HD	24,4# (24,4#)	15,6# (15,6#)	11,5# (11,5#)	9,1# (9,1#)	7,0# (7,0#)	5,4 (6,2#)
3,0	NLC	21,7# (21,7#)	14,7# (16,5#)	10,0 (11,9#)	7,3 (9,2#)	5,6 (7,4#)	3,9 (6,1#)
	LC	21,7# (21,7#)	15,6# (16,5#)	10,5 (11,9#)	7,7# (9,2#)	6,1 (7,4#)	4,3 (6,1#)
	S-HD	21,9# (21,9#)	16,5# (16,5#)	11,9# (11,9#)	8,8 (9,2#)	6,9 (7,4#)	5,3 (6,1#)
1,5	NLC	21,5# (21,5#)	14,3 (16,2#)	9,7 (11,7#)	7,2 (9,0#)	5,3 (7,3#)	

Forces de levage

avec flèche monobloc droite 6,80 m et contrepoids lourd

Balancier 2,10 m

Hauteur (m)	Châssis	Portée (m)					
		3,0	4,5	6,0	7,5	9,0	10,5
12,0	NLC						
	LC						
	S-HD						
10,5	NLC						
	LC						
	S-HD						
9,0	NLC			9,4# (9,4)			
	LC			9,4# (9,4)			
	S-HD			9,9# (9,9)			
7,5	NLC			10,8# (10,8)	7,4 (8,2#)		
	LC			10,8# (10,8)	8,0 (8,2#)		
	S-HD			10,8# (10,8)	8,7# (8,7#)		
6,0	NLC	21,1# (21,1#)	14,4# (14,4#)	10,4 (11,3#)	7,3 (9,5#)		
	LC	21,1# (21,1#)	14,4# (14,4#)	11,3 (11,3#)	7,9 (9,5#)		
	S-HD	21,4# (21,4#)	14,5# (14,5#)	11,3# (11,3#)	9,5# (9,5#)		
4,5	NLC		14,7 (16,5#)	9,8 (12,1#)	7,0 (9,8#)	5,3 (7,8#)	
	LC		16,1 (16,5#)	10,6 (12,1#)	7,6 (9,8#)	5,7 (7,8#)	
	S-HD		16,6# (16,6#)	12,1# (12,1#)	9,3 (9,8#)	7,0 (8,1#)	
3,0	NLC			9,1 (12,8#)	6,7 (10,0#)	5,1 (8,2#)	
	LC			9,9 (12,8#)	7,3 (10,0#)	5,6 (8,2#)	
	S-HD			12,2 (12,8#)	8,9 (10,0#)	6,9 (8,2#)	
1,5	NLC			8,6 (12,8#)	6,4 (10,0#)	5,0 (8,0#)	
	LC			9,4 (12,8#)	7,0 (10,0#)	5,4 (8,0#)	
	S-HD			11,7 (12,7#)	8,6 (10,0#)	6,7 (8,0#)	
0	NLC		12,8 (13,3#)	8,4 (11,9#)	6,3 (9,4#)	4,9 (7,3#)	
	LC		13,3# (13,3#)	9,2 (11,9#)	6,8 (9,4#)	5,4 (7,3#)	
	S-HD		13,8# (13,8#)	11,5 (11,9#)	8,5 (9,4#)	6,7 (7,2#)	
-1,5	NLC		11,8# (11,8#)	8,4 (10,3#)	6,2 (8,2#)		
	LC		11,8# (11,8#)	9,2 (10,3#)	6,8 (8,2#)		
	S-HD		11,7# (11,7#)	10,2# (10,2#)	8,1# (8,1#)		
-3,0	NLC		8,7# (8,7#)	7,8# (7,8#)	5,9# (5,9#)		
	LC		8,7# (8,7#)	7,8# (7,8#)	5,9# (5,9#)		
	S-HD		8,5# (8,5#)	7,6# (7,6#)	5,7# (5,7#)		
-4,5	NLC						
	LC						
	S-HD						
-6,0	NLC						
	LC						
	S-HD						

Balancier 2,60 m

Hauteur (m)	Châssis	Portée (m)					
		3,0	4,5	6,0	7,5	9,0	10,5
12,0	NLC						
	LC						
	S-HD						
10,5	NLC						
	LC						
	S-HD						
9,0	NLC					10,1# (10,1#)	
	LC					10,1# (10,1#)	
	S-HD					10,2# (10,2#)	
7,5	NLC					10,2# (10,2#)	7,6 (9,0#)
	LC					10,2# (10,2#)	8,2 (9,0#)
	S-HD					10,2# (10,2#)	9,0# (9,0#)
6,0	NLC						7,4 (9,1#)
	LC						8,0 (9,1#)
	S-HD						8,2# (9,2#)
4,5	NLC						5,4 (6,2#)
	LC						5,9 (6,2#)
	S-HD						6,5# (6,5#)
3,0	NLC						5,3 (8,1#)
	LC						5,7 (8,1#)
	S-HD						7,0 (8,1#)
1,5	NLC						7,1 (9,5#)
	LC						7,7 (9,5#)
	S-HD						9,3 (9,5#)
0	NLC						9,3 (9,5#)
	LC						9,3 (9,5#)
	S-HD						9,3 (9,5#)
-1,5	NLC						9,3 (9,5#)
	LC						9,3 (9,5#)
	S-HD						9,3 (9,5#)
-3,0	NLC						9,3 (9,5#)
	LC						9,3 (9,5#)
	S-HD						9,3 (9,5#)
-4,5	NLC						9,3 (9,5#)
	LC						9,3 (9,5#)
	S-HD						9,3 (9,5#)
-6,0	NLC						9,3 (9,5#)
	LC						9,3 (9,5#)
	S-HD						9,3 (9,5#)

Balancier 3,30 m

Hauteur (m)	Châssis	Portée (m)					
		3,0	4,5	6,0	7,5	9,0	10,5
12,0	NLC						
	LC						
	S-HD						
10,5	NLC						
	LC						
	S-HD						
9,0	NLC						
	LC						
	S-HD						
7,5	NLC						
	LC						
	S-HD						
6,0	NLC						
	LC						
	S-HD						
4,5	NLC						
	LC						
	S-HD						
3,0	NLC						
	LC						
	S-HD						
1,5	NLC						
	LC						
	S-HD						
0	NLC						
	LC						
	S-HD						
-1,5	NLC						
	LC						
	S-HD						
-3,0	NLC						
	LC						
	S-HD						
-4,5	NLC						
	LC						
	S-HD						
-6,0	NLC						
	LC						
	S-HD						

Balancier 4,10 m

Hauteur (m)	Châssis	Portée (m)					
		3,0	4,5	6,0	7,5	9,0	10,5
12,0	NLC						
	LC						
	S-HD						
10,5	NLC						
	LC						
	S-HD						
9,0	NLC						
	LC						
	S-HD						
7,5	NLC						
	LC						
	S-HD						
6,0	NLC						
	LC						
	S-HD						
4,5	NLC						
	LC						
	S-HD						
3,0	NLC						
	LC						
	S-HD						
1,5	NLC						
	LC						
	S-HD						
0	NLC						
	LC						
	S-HD						
-1,5	NLC						
	LC						
	S-HD						
-3,0	NLC						
	LC						
	S-HD						
-4,5	NLC						
	LC						
	S-HD						
-6,0	NLC						
	LC						
	S-HD						

Les charges au crochet du dispositif de changement rapide Liebherr 66 sans accessoires sont exprimées en tonnes (t) et indiquées pour une rotation de la tourelle à 360°, sur une surface dure, horizontale et portant uniformément. Les valeurs entre parenthèses sont indiquées pour la tourelle dans l'axe du châssis. Les valeurs sont déterminées avec des tuiles trois nervures de 600 mm. Conformément à la norme ISO 10567 les coefficients de sécurité correspondent à 75 % de la charge de basculement statique ou à 87 % de la limite hydraulique (#). La charge maximale au crochet du dispositif de changement rapide est de 18 t. En cas de démontage du dispositif de changement rapide, la charge est à majorer de 450 kg ; en cas de démontage du vérin de godet, du levier de renvoi et de la biellette la charge est à majorer de 590 kg supplémentaires. La capacité de charge de la machine est limitée en fonction de la stabilité, des limites hydrauliques ou de la charge maximale autorisée du crochet de levage.

Pour les travaux de levage de charges, conformément à la norme européenne EN 474-5, les pelles hydrauliques doivent être équipées de dispositifs anti-rupture de flexibles sur les vérins de flèche et d'un avertisseur de surcharge ainsi qu'un diagramme de charge.

Godets disponibles

Balanciers 2,10 m/2,60 m/3,30 m/4,10 m

Montage	Exécution	Largeur (mm)	Capacité (m ³)	Dents	Nombre de dents	Poids (kg)
Direct	STD	1 200	1,25	Z 50	4	1 280
Direct	STD	1 350	1,50	Z 50	4	1 370
Direct	STD	1 500	1,75	Z 50	4	1 460
Direct	STD	1 650	2,00	Z 50	5	1 580
Direct	STD	1 650	2,25	Z 50	5	1 690
Direct	STD	1 850	2,50	Z 50	6	1 810
Direct	HD	1 200	1,25	Z 50	4	1 380
Direct	HD	1 350	1,50	Z 50	4	1 470
Direct	HD	1 500	1,75	Z 50	4	1 560
Direct	HD	1 650	2,00	Z 50	5	1 700
Direct	HD	1 650	2,25	Z 50	5	1 820
Direct	HD	1 850	2,50	Z 50	6	1 990
SW 66	STD	1 050	1,00	Z 50	4	1 150
SW 66	STD	1 200	1,25	Z 50	4	1 240
SW 66	STD	1 350	1,50	Z 50	4	1 330
SW 66	STD	1 500	1,75	Z 50	4	1 420
SW 66	STD	1 650	2,00	Z 50	5	1 540
SW 66	STD	1 650	2,25	Z 50	5	1 650
SW 66	STD	1 850	2,50	Z 50	6	1 770
SW 66	HD	1 050	1,00	Z 50	4	1 230
SW 66	HD	1 200	1,25	Z 50	4	1 340
SW 66	HD	1 350	1,50	Z 50	4	1 430
SW 66	HD	1 500	1,75	Z 50	4	1 520
SW 66	HD	1 650	2,00	Z 50	5	1 660
SW 66	HD	1 650	2,25	Z 50	5	1 780
SW 66	HD	1 850	2,50	Z 50	6	1 950

Equipement



Châssis

Moteurs de translation à double rapport	•
Protection sur roue folle	•
Galets de roulement lubrifiés en continu	•
1 guide-chaîne par longeron	•
Chaînes étanches et graissées	•
Guide-chaîne sur les barbotins et au milieu	+
Barbotins avec éjecteur	+
Tôles inférieures renforcées sur la partie centrale	+
Kit de transformation chaîne D 7 en D 7 G	+



Tourelle

Capot moteur à amortissement pneumatique	•
Caisse à outils verrouillable	•
Main courante, revêtement antidérapant	•
Frein de blocage, sans entretien, intégré dans le réducteur	•
Batteries renforcées sans entretien	•
Coupe-circuit général du circuit électrique	•
Isolation phonique	•
Outillage complémentaire	•
Pompe électrique de remplissage de carburant	+
Frein d'orientation par pédale	+
Peinture spéciale	+
Contrepoids lourd	+



Hydraulique

Régulation par puissance limite électronique	•
Sélecteur du mode de travail avec réglage du régime moteur en continu	•
Accumulateur de pression pour une descente contrôlée de l'équipement lorsque le moteur est coupé	•
Vanne d'arrêt entre le réservoir hydraulique et les pompes	•
Débit mini pompes à pression élevée	•
Débit mini pompes avec manipulateurs en position neutre	•
Filtres fins intégrés (5 µm)	•
Points de mesure de la pression du circuit hydraulique	•
Circuits hydrauliques complémentaires	+
Remplissage avec huile biologique	+
Filtre pour circuit secondaire	+
Liebherr Tool Control	+



Moteur

Système injecteur pompe	•
Suralimenté	•
Filtre à air sec avec séparateur primaire et élément de sécurité	•
Ralenti automatique	•
Dispositif de démarrage à froid	+



Cabine

Structure en profilés, parois en tôle emboutie	•
Vitre de toit, vitre de droite et pare brise en verre feuilleté	•
Vitres teintées	•
Vitre droite sans montant central	•
Vitre coulissante dans la porte	•
Avant-toit de cabine	•
Essuie-glaces et lave-glaces	•
Sortie de secours par la lunette arrière	•
Store à enrouleur	•
Siège à réglage indépendant ou tributaire de la console (6 positions de réglage)	•
Vide poche	•
Espace de rangement fermé	•
Crochet portemanteau	•
Tapis de sol amovible	•
Eclairage intérieur	•
Rétroviseur intérieur	•
Allume-cigares et cendrier	•
Ceinture de sécurité	•
Affichage des heures de fonctionnement, visible de l'extérieur	•
Display multi-fonction	•
Climatisation automatique avec fonction dégivrage	•
Pré-équipement pour poste radio	•
Poste radio	+
Glacière électrique	+
Pare soleil	+
Chauffage d'appoint	+
Phares additionnels sur le toit de la cabine (arrière)	+
Essui-glace pour vitre basse	+
Essui-glace pour vitre de toit	+
Pare-brise blindé (non amovible)	+
Protection de chute de pierre FOPS	+
Siège avec suspension pneumatique, appui-tête et chauffage	+
Anti-vol électronique	+
Gyrophare	+
Extincteurs	+



Equipement

Graissage semi-automatique (sauf au niveau de la biellette de liaison et du levier de renvoi)	•
Vérins avec amortisseur de fin de course	•
ReGeneration plus	•
Brides de fixation SAE pour toutes les conduites haute pression	•
Phare de travail sur l'équipement	•
Paliers étanches/Joint torique entre le godet rétro et le balancier	•
Crochet de levage de 18 t avec sécurité sur le changement rapide	•
Graissage automatique Liebherr pour l'équipement et la couronne de rotation sauf au niveau de la biellette de liaison et du levier de renvoi)	+
Graissage centralisé pour la biellette avec couvercle de protection	+
Balancier étanche (entre godet et balancier)	+
Avertisseur de surcharges	+
Dispositif hydraulique ou mécanique de changement rapide de godets	+
Likufix	+
Protection tige de vérin	+
Conduites hydrauliques pour outils supplémentaires	+
Accouplements rapides pour outils supplémentaires	+
Gamme de godets Liebherr	+
Godets spéciaux additionnels	+
Peinture spéciale	+
Crochet de levage de 18 t sur le godet	+

• = Standard, + = Option

Les équipements ou accessoires d'autres fabricants ne peuvent être montés qu'avec l'autorisation de Liebherr.

Liebherr-France SAS

2 avenue Joseph Rey, B.P. 90287, F-68005 Colmar Cedex

+33 389 21 30 30, Fax +33 389 21 37 93

www.liebherr.com, E-Mail: info.lfr@liebherr.com