



Tractor people

*TRX*

*TRG*

THE  
**ERGIT100**  
SERIES

# ERGIT 100: UNA NUOVA IDEA DI TRATTORE

*Antonio Carraro SPA produce trattori speciali dedicati a professionisti ricettivi all'emozione di possedere qualcosa di unico e prezioso garantito da un marchio centenario ai vertici del migliore "made in Italy".*



La Serie **Ergit 100** rappresenta una nuova idea di trattore frutto di una filosofia costruttiva basata sulla semplificazione dell'engineering e sulla selezione di componenti di altissima qualità, fattori che determinano i 2 anni di garanzia. La cura del design, accattivante e funzionale al disimpegno negli spazi ristretti e la totale visibilità dell'operatore su tutti i fronti, determinando una guida piacevole e rilassante. I motori, dai 70 ai 100 hp, offrono eccezionali prestazioni di coppia e potenza contestualmente a minori consumi di carburante. La carrozzeria è verniciata con smalti idrosolubili che non inquinano l'atmosfera. Ogni soluzione tecnica è frutto di scelte che guardano a benefici socio-ambientali in termini di minor inquinamento e rumorosità.



THE  
**ERGIT100**  
SERIES





Star light

TYPE 4190M

4190M

4190M

TYPE 4190M

# TRX / TRG: “su misura” & “top di gamma”



**TRX** e **TRG** sono due trattori specializzati polivalenti destinati a lavorare in campo aperto o in colture a filare, in frutteti e vigneti; in terreni pianeggianti o in pendenza. TRX è un isodiametrico, lo specializzato “su misura”; TRG ha invece ruote posteriori maggiorate e rappresenta il trattore più imponente della Serie Ergit 100. Entrambe offrono una straordinaria maneggevolezza determinata da un raggio di volta molto contenuto.

Grazie alla brillante motorizzazione e all’aderenza costante al terreno, garantita dalla configurazione con motore a sbalzo e alla trazione integrale, TRX e TRG hanno un assetto stabile in ogni condizione. La straordinaria versatilità d’uso è determinata dalla guida reversibile: ogni mezzo può modificare assetto e filosofia d’impiego utilizzando un cospicuo numero di attrezzi per arature, trattamenti, raccolta, traino, gestione del verde, forestazione, cantieristica. La guida reversibile e l’ergonomia dei comandi semplificano il lavoro eliminando fatica e stress per l’operatore.



**TRX**



**DESIGN  
TECHNOLOGY  
INNOVATION**



**TRG**

# MULTIFUNZIONALITA': molte macchine in una

Assetto e filosofia d'impiego di TRX e TRG possono essere modificati grazie al sistema integrato sollevamento/impianto idraulico/PTO che permette di intercambiare rapidamente le attrezzature a traino o frontali, montate anche contemporaneamente.



**MANY TRACTORS IN ONE**



Aratro, fresa, muletto, cimatrice, pala, braccio laterale, turbina da neve, rasaerba, rimorchio, atomizzatore, trincia, sono solo alcune delle attrezzature più comuni utilizzate nei trattori Serie Ergit 100.

Il **set di pneumatici** è intercambiabile poiché ogni terreno ha il suo *grip* in grado di esaltare le prestazioni del trattore. Dimensioni ed ingombri sono altri fattori che amplificano la multifunzionalità di TRX e TRG ideati ad operare negli spazi più limitati.



TRATTORE TRADIZIONALE



70% 30%



80% 20%

TRATTORE AC

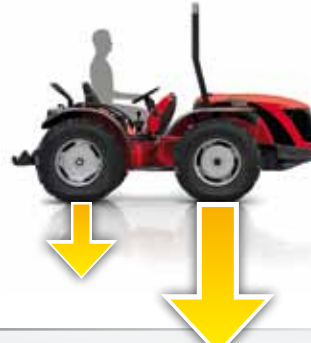

40% 60%



50% 50%

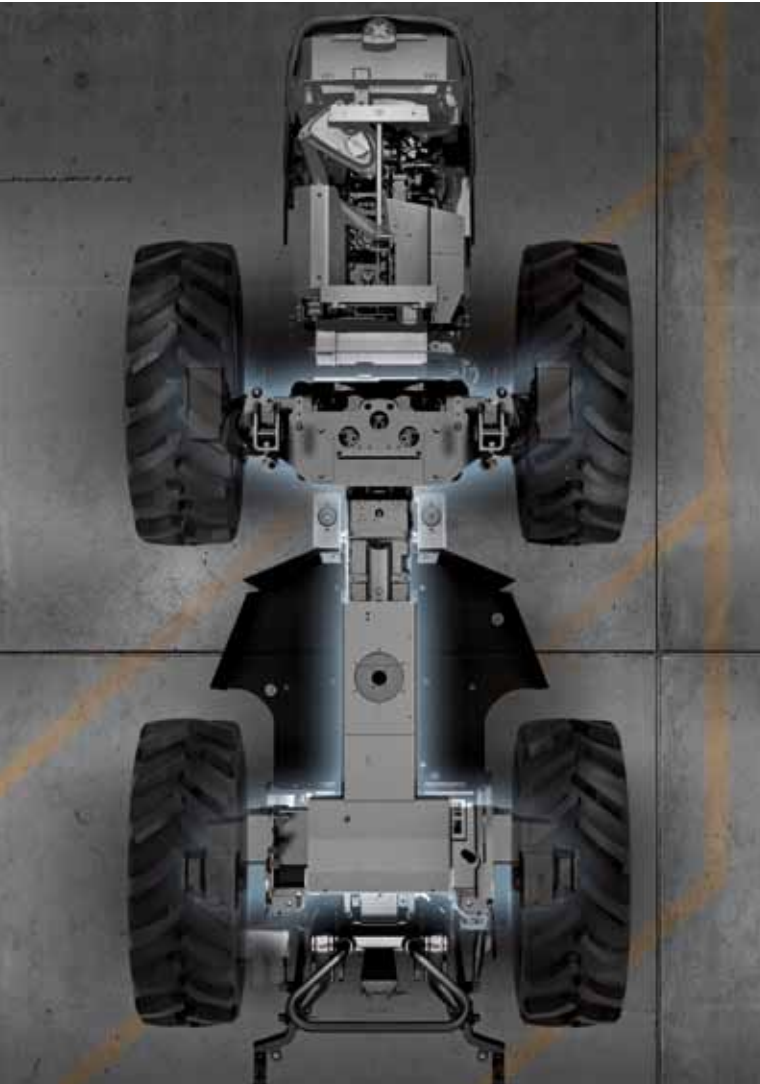



# ACTIO™: il telaio esclusivo firmato Antonio Carraro

**ACTIO™**, il Telaio Integrale Oscillante AC, costituito da un massiccio telaio in ghisa solidale agli assali al cui interno alloggia la trasmissione del trattore, è dotato di uno snodo centrale con oscillazione longitudinale fino a 15°. Le due parti oscillanti seguono indipendentemente le sinuosità del terreno assicurando stabilità e trazione in ogni istante. La costante aderenza dei pneumatici permette di scaricare a terra tutta la potenza del motore incrementando resa e sicurezza.

Il telaio ACTIO™ implica la configurazione del trattore con motore "a sbalzo" che determina baricentro basso ed un'equa ripartizione del peso del trattore: 60% sull'assale anteriore; 40% sul posteriore. Un bilanciamento ideale in presenza di attrezzature montate, con una distribuzione delle masse del 50% su ogni assale.

**ACTIO™**



- + **Stabilità:** baricentro basso e 4 ruote motrici
- + **Sicurezza:** tranquillità operativa
- + **Comfort:** posto guida centrale all'oscillazione del telaio
- + **Maneggevolezza:** passo corto e raggio di sterzata ridotto
- + **Aderenza:** equa ripartizione dei pesi
- + **Trazione:** 4 ruote motrici sempre incollate a terra



15°

# RGS™: due facce della stessa medaglia

## RGS™

**RGS™ Rev-Guide System**, il sistema di guida reversibile AC su torretta girevole, permette di invertire la direzione di guida in pochi secondi per operare in maniera professionale con attrezzature trainate o con attrezzature frontali. E' sufficiente far ruotare di 180° il monogruppo sedile/volante/cruscotto/pedaliera, per ottenere una nuova prospettiva di guida, uguale e contraria. Nel caso di dotazione di Joystick\* tutti i comandi ausiliari rimangono in posizione ergonomica. Il sistema RGS™ è parte integrante della multifunzionalità del trattore: facilita gli impieghi migliorando precisione e qualità di esecuzione.

PLUS

- + **Comfort:** sistema RGS™ semplice ed intuitivo senza doppi comandi
- + **Visibilità sull'attrezzo:** posto guida al centro del mezzo in entrambi i sensi
- + **Versatilità:** maggiore redditività del trattore



\*optional

VERSATILITY  
CREATIVITY  
SAVING



Baricentro basso, aderenza costante, stabilità, efficienza dei freni, protezione del posto guida: sono alcuni dei fattori di sicurezza "attiva", imprescindibili da fattori "passivi" quali la qualità dei componenti, il design, la scelta di motori ecologici. Il sistema frenante, costituito da 4 freni a dischi a bagno d'olio a comando idraulico, esenti da necessità di registrazioni, garantisce modularità nelle frenate più brusche ed affidabilità anche con trazione anteriore disinserita. La sicurezza di questo apparato ha consentito l'omologazione della velocità a **40 km/h**. Il sollevatore, posteriore con posizione e sforzo controllati dell'attrezzatura, contribuisce all'aderenza del trattore che rimane sempre "incollato a terra": macchina e attrezzo seguono le sinuosità del terreno senza sbandieramenti o sconnessioni trasversali garantendo il massimo rendimento. Il bloccaggio dei differenziali a comando elettroidraulico posteriore o simultaneo sui due assali evita slittamenti mantenendo il trattore sempre in trazione. Il posto guida, al centro del mezzo, con roll-bar o cabina omologati per carichi d'impatto anche violenti, garantisce la massima protezione per l'operatore.

TRATTORE AC

TRATTORE TRADIZIONALE



**SICUREZZA: attiva e passiva**



# ERGONOMIA & COMFORT

Il design, affusolato e scattante, ha la funzione di agevolare il disimpegno del trattore nelle colture aumentando la visibilità dell'operatore su attrezzo e terreno circostante. Il posto guida ha un accesso a bordo comodo, protegge l'operatore, offre un ampio spazio vivibile. La piattaforma del posto di guida è sospesa su **silent-block** che assorbono vibrazioni e attutiscono rumorosità.



Grazie al Telaio ACTIO™ il posto guida coincide con il centro di oscillazione del trattore: scuotimenti e sollecitazioni trasversali sono molto contenuti e anche dopo diverse ore di lavoro non si avverte stanchezza. La strumentazione di bordo è elegante, funzionale ed intuitiva: schermo antiriflesso retroilluminato, per le ore notturne; sistema d'informazione "on-off"; tachimetro digitale e contagiri della PTO; comandi elettroidraulici a pulsante.





TRATTORE AC

TRATTORE TRADIZIONALE

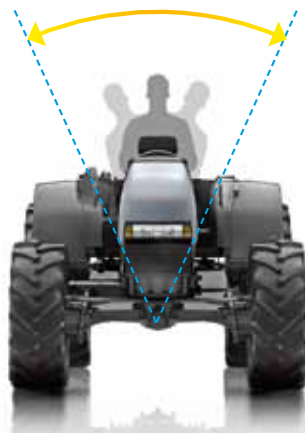

L'apparato illuminante, integrato nei parafranghi utilizza gruppi ottici a parabola riflettente per offrire un campo di illuminazione molto profondo in corrispondenza della carreggiata frontale, dell'attrezzatura e del campo circostante. Gli interventi di manutenzione sono pratici e veloci grazie all'apertura totale del cofano e alla facile rimozione degli elementi laterali delle fiancate e del coperchio della batteria.



+ *Efficienza: Minore fatica, maggiore resa del trattore*

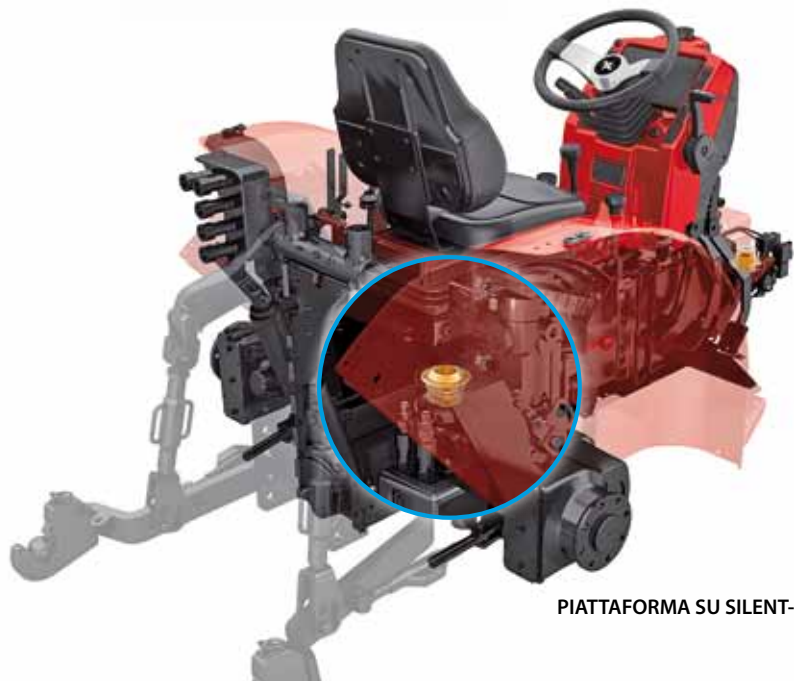

PIATTAFORMA SU SILENT-BLOCK



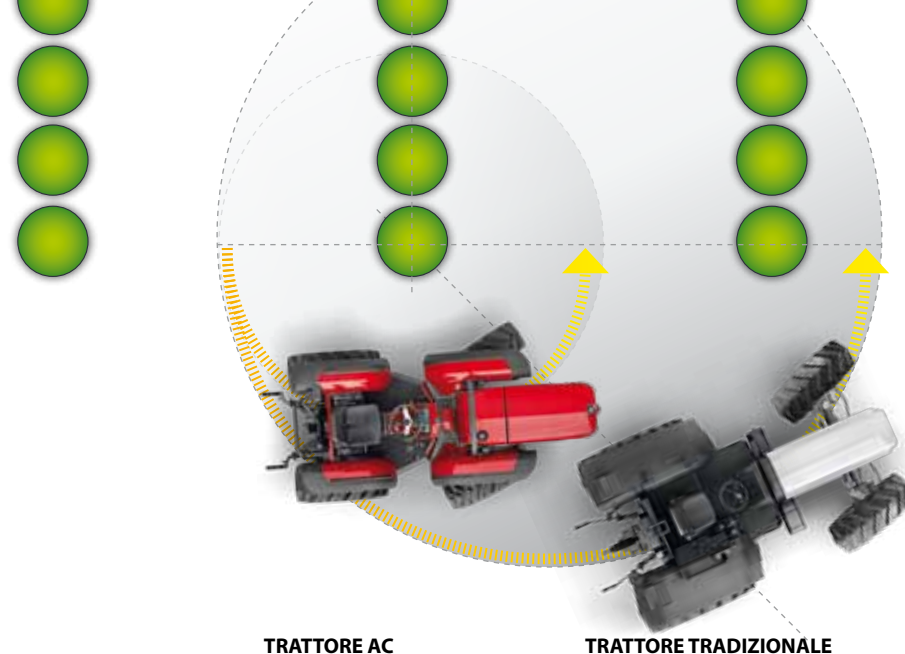

## STERZATA: precisa e strettissima

**AGILITY  
PRECISION  
SPEED**

Il passo corto e il raggio di volta molto stretto determinano grande agilità del trattore nei filari. Per ridurre ulteriormente il raggio di volta si azionano i freni sterzanti, accentuando nel contempo l'effetto "superbend" ottenuto grazie ai giunti omocineticici a doppio snodo. La ruota anteriore interna alla curva, aumenta naturalmente l'angolo di sterzata senza alcun impuntamento del mezzo. Il volante assistito da idroguida, docile e sensibile, assicura una grande precisione di manovra sul ripido, nelle andature traverse, nelle strettoie, tra i filari, nei parcheggi.

L'impianto idraulico dell'idroguida è indipendente ed è alimentato da una propria pompa idraulica ed è dotato di un sistema filtrante dell'olio.



+ *Maneggevolezza: comfort*

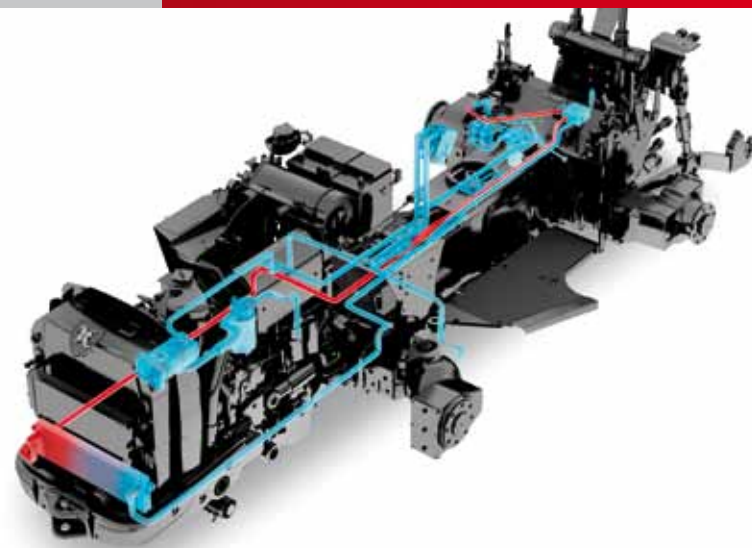

# MACCHINA E ATTREZZO: sistema armonico di tecnologie

Il sistema integrato costituito da sollevamento - impianto idraulico - PTO è idoneo per un gran numero di attrezzi frontali e posteriori. Il sollevamento è un monogruppo a cilindri verticali con attacco a 3 punti, pompa e impianto idraulico autonomo. Il sollevatore posteriore elettronico\* a posizione e sforzo controllati, gestisce con precisione l'attrezzatura contribuendo alla stabilità del trattore che segue le sinuosità del terreno senza sbandieramenti o sconessioni trasversali.

\*optional





## MACCHINA E ATTREZZO: sistema armonico di tecnologie

Il sollevatore anteriore\* ottimizza le lavorazioni in combinata come: trinciaerba anteriore con trincia interfilare posteriore; cimatrice anteriore con spollonatrice posteriore; cimatrice anteriore con trincia sermenti posteriore; lama da neve anteriore con spandisale/sabbia posteriore. La frizione della PTO a comando elettroidraulico ad innesto progressivo è dotata di pulsante di sicurezza per evitare l'azionamento involontario e l'avviamento del motore con PTO inserita.



- + **Praticità:** innesto facilitato dell'albero cardanico
- + **2 Velocità PTO:** risparmio carburante
- + **Comfort:** PTO inseribile in movimento
- + **Efficienza:** minore riscaldamento dell'olio
- + **Multifunzionalità:** velocità costante dei motori idraulici
- + **Funzionalità:** innesto senza strappi al motore
- + **Durata:** salvaguardia albero PTO
- + **Comfort:** minore stress per l'operatore

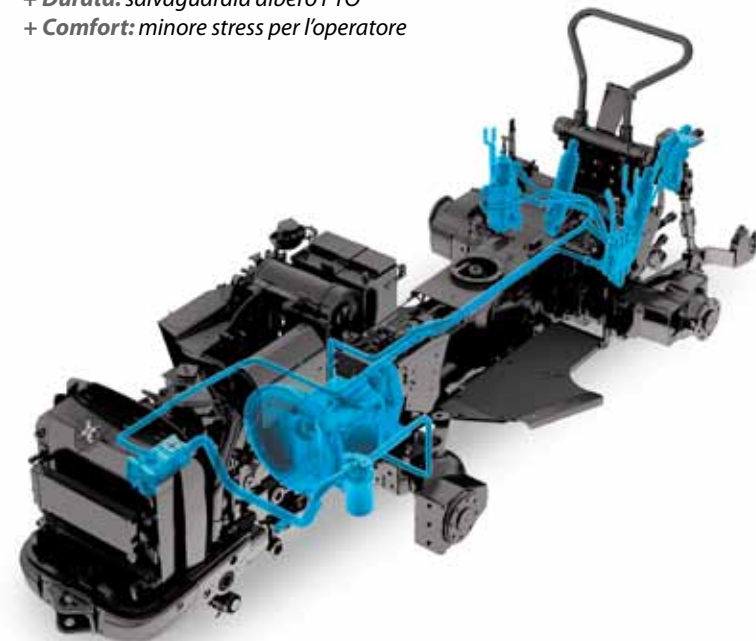





Pulsanti per la posizione d'alzata con memoria\*: due potenziometri per la regolazione della posizione e dello sforzo e blocco idraulico del sollevamento per il trasporto.



Tirante verticale idraulico e terzo punto\* rendono pratiche le regolazioni dal posto guida.



Con gancio traino slider\* a regolazione verticale rapida si ottimizza l'altezza d'attacco dell'attrezzatura trainata.



PTO a due velocità: 540 giri/min, 540 E (750 giri/min) e sincronizzata con le velocità del cambio. L'albero della PTO del tipo ASAE 1 3/8 è unico per tutte le velocità.



Impianto idraulico a 3 distributori: 1 a doppio effetto, 1 a doppio effetto con posizione flottante con fermo leva, 1 a semplice effetto + presa di ritorno olio. Totale: 6 innesti rapidi posteriori.



Il sollevatore anteriore\* ottimizza le lavorazioni in combinata con attrezzature posteriori.



La PTO anteriore\* (1000 gir/min) a comando elettroidraulico ad innesto progressivo con pulsante di sicurezza è esente dalla necessità di manutenzione.



Il bloccaggio posteriore dei differenziali evita slittamenti e ottimizza la trazione. Il disinserimento della trazione anteriore è utile nei trasferimenti su strada ed elimina danni al suolo sui manti delicati.

# CABINA: "Starlight"

Prodotto originale e omologato AC, offre un design a profilo a curvatura sferica, sobrio ed essenziale. Grazie alle guarnizioni a tenuta stagna e alle cerniere integrate, la cabina "Starlight"\* permette di penetrare nei filari più stretti senza danneggiare piante in fiore o frutti. Gli oblò anteriori e posteriori offrono visibilità sull'attrezzatura e sulla carreggiata. Il sistema di aerazione è dotato di impianto di sbrinamento rapido del parabrezza anteriore.

A bordo di "Starlight" il comfort acustico è di tipo automobilistico grazie al rivestimento interno di materiale fono-assorbente delle pareti dell'abitacolo. "Starlight" è predisposta per autoradio\*, porta-targa abbattibile e specchi retrovisori orientabili.



**COMFORT  
VISIBILITY  
SAFETY**



La ventilazione forzata dell'impianto di climatizzazione produce un effetto di pressurizzazione interna. L'aria in entrata è depurata da un filtro di grandi dimensioni, a richiesta anche a carboni attivi\*.



Comodo accesso al posto guida con visibilità a 360°.



Comandi cabina (tergicristalli, fari lavoro, lampeggiante) in posizione ergonomica anche in guida reversa.



## *Star light*

L'aria condizionata è prodotta da un potente impianto a fluido ecologico R134A che rinfresca l'ambiente anche con motore a basso regime di giri; il riscaldamento è garantito da un potente scambiatore in grado di contrastare le temperature più rigide.



Il gruppo porta-targa abbattibile.



Il tettuccio panoramico con tendina parasole e le porte completamente in cristallo garantiscono la visibilità in altezza e laterale.



# TRASMISSIONE E CAMBIO: molte velocità in sequenza logica

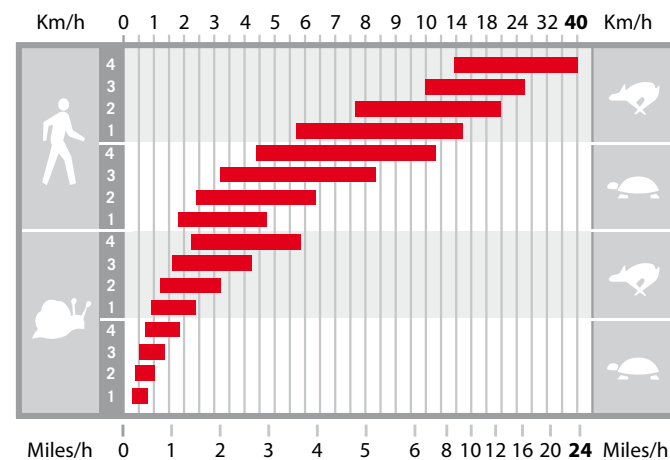

I trattori della Serie Ergit 100 montano frizioni di grandi dimensioni, straordinariamente affidabili, ad innesto morbido che non necessitano di registrazioni grazie al comando idraulico che recupera il gioco dovuto all'usura nel tempo. Il cambio ad ingranaggi è a profilo elicoidale: 32 marce, 16 AV e 16 RM, con invertitore sincronizzato inseribile anche con il trattore in movimento. Il gap minimo tra una marcia e l'altra assicura continuità operativa in ogni circostanza.

Il sistema **HI-LO\*** a comando elettroidraulico innestabile sotto carico e a qualsiasi regime, permette di ridurre del 20% la velocità selezionata al cambio, ottenendo una rosa di

32+32 marce. Si compone di due frizioni multiple a dischi sinterizzati in bagno d'olio. L'innesto elettroidraulico di una frizione comanda automaticamente il disinnesto dell'altra, azionata meccanicamente da una serie di molle. Questa soluzione tecnica evita che il trattore passi in marcia "folle" a motore spento.

\*optional

N.b. HI-LO escluso per modello 10400



- + **Affidabilità:** lunga durata della frizione
- + **Efficienza:** ampia gamma di velocità
- + **Comfort:** innesto morbido senza strappi al motore
- + **Risparmio:** minor consumo di carburante e riduzione dei costi di gestione



# MOTORE: potente e silenzioso

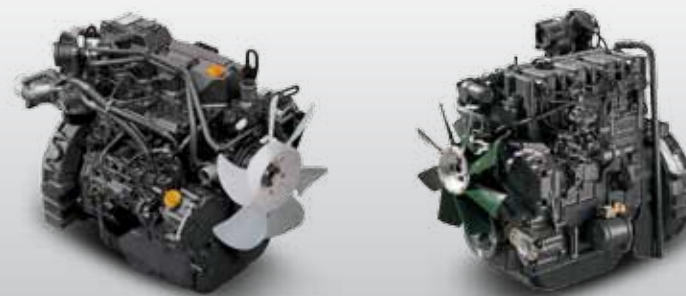

I propulsori utilizzati sono motori ai vertici della categoria che consentono le migliori prestazioni di coppia e potenza contestualmente a minori consumi, minore rumorosità, minori emissioni di carbonio. Tutti i motori rispondono alle norme "FASE 3A" che limitano le emissioni nocive dei motori diesel. Montano intercooler, turbo, EGR elettronico, multivalvole, a seconda del modello di trattore. Grazie a questa nuova generazione di motori la Casa ha ottenuto nuovi traguardi in termini di efficienza ed economia d'esercizio.

TRX: 4 versioni			
7800**	8400	9800**	10400*
70 CV	70 CV	87 CV	96 CV
4 cilindri	3 cilindri turbo	4 cilindri turbo	4 cilindri turbo
3300cc	2230cc	3300cc	3000cc
16 valvole	intercooler	16 valvole	intercooler

TRG: 2 versioni	
9800**	10400*
87 CV	96 CV
4 cilindri turbo	4 cilindri turbo
3300cc	3300cc
16 valvole	intercooler

\* motori a masse controrotanti.

\*\* motori a masse controrotanti con sistema d'iniezione ed EGR a controllo elettronico.



- + **Affidabilità:** qualità dei componenti
- + **Performance:** massima resa
- + **Comfort:** vibrazioni, rumorosità ed emissioni ridotti al minimo
- + **Risparmio:**
  - € minore numero di interventi di manutenzione
  - € ammortamento in tempi rapidi
  - € minori consumi di carburante



# JOYSTICK ELETTROIDRAULICO: tutte le funzioni sono in mano vostra

Il **JOYSTICK ON/OFF\*** offre un pratico azionamento del sollevatore e delle prese idrauliche posteriori ed anteriori. E' compatibile con i comandi di serie del sollevatore a posizione e sforzo controllato. L'operatore regola tutte le funzioni idrauliche compresa la velocità di sollevamento. Lo sforzo controllato garantisce la massima stabilità dell'attrezzatura in arature e movimentazioni di carichi determinando la massima produttività di lavoro.

**ON/OFF**



**PLUS**

- + *Ergonomia: pratico utilizzo*
- + *Comfort: operatività senza nessuno stress*
- + *Risparmio: riduzione dei tempi di procedura*

**JPM**



Il **JOYSTICK PROPORZIONALE JPM™\*** offre un pratico azionamento del sollevatore e delle prese idrauliche posteriori ed anteriori. Inoltre permette di regolare il flusso dell'olio verso le prese idrauliche ed il sollevatore garantendo un controllo assoluto della velocità e degli spostamenti delle attrezzature.

Un regolatore di portata della presa idraulica con mandata continua permette di controllare il funzionamento e la velocità dei motori idraulici e di gestire allo stesso tempo i movimenti idraulici dell'attrezzatura. Un regolatore di discesa permette di regolare la velocità di abbassamento dell'attrezzo, senza interferire sulla velocità di salita. Un interruttore esterno facilita l'aggancio delle attrezzature.

Tante funzioni diverse, sempre a portata di mano, facili da utilizzare grazie ai pulsanti colorati in sequenza logica disponibili sulla cloche.

\*optional

**HARMONY  
TECHNOLOGY  
PROGRESS**



# OPTIONAL



## **BULLBAR**

Elemento in tubolare d'acciaio a salvaguardia della carrozzeria; integra l'attacco del terzo punto nella configurazione con il sollevatore anteriore.



## **SOLLEVATORE E PTO ANTERIORE**

In combinazione con il bullbar permette l'utilizzo di tutte le attrezzature frontali con molteplici prese idrauliche.



## **ZAVORRE ANTERIORI**

Perfettamente integrate nella carrozzeria del trattore, non alterano il passo e l'ingombro del trattore.



## **GRIGLIE FARI**

A protezione della fanaleria ne salvaguardano l'integrità, arricchendo esteticamente la carrozzeria.



## **GANCIO SLIDER**

Integrato nel sollevamento posteriore, offre all'operatore varie posizioni per un pratico allestimento del trattore e rapido allineamento delle attrezzature trainate.



## **TIRANTE VERTICALE E TERZO PUNTO IDRAULICO**

Ottimizza il posizionamento e l'inclinazione delle attrezzature.



## **INNESTI RAPIDI POSTERIORI**

Joystick on/off > 6 innesti post. Joystick JPM > 6 innesti post. + 1 presa mandata continua con regolatore di flusso Tiranti verticali + terzo punto idraulico > 4 mini innesti post. indipendenti



## **INNESTI RAPIDI ANTERIORI**

Sollevamento anteriore > 6 innesti posteriori + 2 replicati



## **HI-LO**

Dispositivo innestabile sotto carico a comando elettroidraulico per la riduzione del 20% di tutte le marce 64 marce, 32 AV + 32 RM. (Escluso per modello 10400)



## **FLANGE IN GHISA POSTERIORI**

Flange in ghisa che incrementano il peso posteriore del trattore.



## **SOLLEVATORE ELETTRONICO**

Sollevatore con regolazione a pulsanti per una gestione millimetrica delle attrezzature.



## **SEDILE PNEUMATICO**

Sedile di ultima generazione con molleggio ad aria.



**TRX: lo specializzato su misura**

**GRIT  
RATIONALITY  
PROFITABILITY**



# TRG: l'ammiraglia della serie

**PERSONALITY**  
**ENDURANCE**  
**POWER**



# SAT: una squadra al servizio del Cliente



RICAMBI ORIGINALI  
GENUINE SPARE PARTS

## Ricambi e Assistenza Originali Antonio Carraro®

La rete di concessionari AC utilizza moderne attrezzature e strumenti appositamente realizzati per gli interventi di manutenzione dei trattori AC. Periodicamente i tecnici di ogni officina autorizzata sono tenuti a frequentare corsi di aggiornamento tecnico presso la Casa Madre.

Ogni officina autorizzata si avvale di personale altamente qualificato e dispone di un'ampia gamma di servizi per garantire ai propri Clienti massima tranquillità e protezione totale. I concessionari AC sono a disposizione per fornire ai propri Clienti informazioni sui servizi legati alla cura dei trattori AC.





### 24 mesi di garanzia

L'esperienza maturata nel corso degli anni e gli investimenti fatti in termini di materiali e risorse umane ha permesso alla Antonio Carraro di progettare e proporre al mercato la Serie Ergit 100 con una garanzia standard di 24 mesi al Cliente finale. La soddisfazione dei Clienti così come la loro sicurezza è ciò che più conta per Antonio Carraro. 24 mesi significa dare al Cliente maggior fiducia in ciò che ha acquistato e la sicurezza di avere alle spalle un servizio assistenza sempre disponibile e altamente qualificato per risolvere qualsiasi difficoltà. Una fitta rete di centri assistenza autorizzati assicurano una manutenzione efficiente e professionale dei mezzi.

### Post-vendita

Grazie alla rete capillare di concessionari e alla competenza dei Service Manager la Casa Madre è in grado di garantire competenza a 360°. Con i giusti interventi ogni trattore AC continuerà a fornire ottime prestazioni lungo tutto l'arco della sua vita lavorativa.

### Ricambi Originali Antonio Carraro

Ricambi Originali Antonio Carraro è un marchio registrato. Gli elevati standard di progettazione e i severi controlli sull'intero processo di produzione assicurano il massimo livello qualitativo. Con i Ricambi Originali AC il Cliente ha certezza di mantenere inalterate nel tempo le prestazioni del proprio trattore, preservando la sicurezza e il valore del mezzo usato.



# DATI TECNICI: TRX

THE  
**ERGIT 100**  
SERIES

Modello	TRX 7800	TRX 8400	TRX 9800	TRX 10400
<b>Telaio</b>	Integrale oscillante ACTIO™ • Reversibilità RGS™ • Ruote sterzanti • Quattro ruote motrici uguali • Riduttori finali anteriori e posteriori			
<b>Motore tipo</b>	Diesel a iniezione diretta con masse controrotanti (no mod. 8400)			
Normativa Emissioni	Fase 3A	Fase 3A	Fase 3A	Fase 3A
N. cilindri	4 - 16 Valvole	3 Turbo Intercooler	4 - 16 Valvole • Turbo	4 Turbo Intercooler
Cilindrata cc.	3319	2228	3319	2970
Potenza kW/CV (97/68/CE)	52/71	51,5/70	64/87	70/95
Giri motore max	2500	2300	2500	2600
Coppia max (Nm/giri)	236/1600	255/1650	286,7/1850	420/1000
Raffreddamento	Acqua	Acqua	Acqua	Acqua
Capacità serbatoio (litri):				
Con arco	60	60	60	60
Con cabina	50	50	50	50
<b>Trasmissione</b>	Cambio sincronizzato a 32 marce: 16 AV e 16 RM con invertitore sincronizzato			
<b>Presa di forza</b>	Posteriore, indipendente 540/540E giri/min a innesto elettroidraulico progressivo e sincronizzata con tutte le marce			
Albero	Profilo 1"3/8 a 6 scanalature con innesto facilitato			
<b>Frizione trasmissione</b>	A comando idraulico			
<b>Disinnesto trazione</b>	Anteriore a comando elettroidraulico			
<b>Sollevatore idraulico</b>	A posizione e sforzo controllato con attacco a tre punti			
Pressione di esercizio (bar)	160			
Capacità (Kg)	2400			
<b>Sterzo</b>	Idraulico con 2 pistoni			
<b>Freni</b>	Di servizio: ant/post a disco in bagno d'olio e sterzanti sul posteriore a comando idraulico Di soccorso e stazionamento: a nastro sulla trasmissione			
<b>Piattaforma</b>	Sospesa su Silent Block			
<b>Peso</b> in ordine di marcia:				
Con arco (kg)	2170÷2270	2050÷2150	2170÷2270	2090÷2190
Con cabina (kg)	2245÷2345	2210÷2310	2245÷2345	2200÷2300

## Dotazione di serie

- Reversibilità a centro rotante RGS™ • Bloccaggio differenziale posteriore o su entrambi gli assi a comando elettroidraulico • Impianto idraulico a due pompe idrauliche separate • Volante inclinabile • Barre sollevamento con attacchi rapidi • Sedile molleggiato e regolabile con cinture di sicurezza • Arco di protezione anteriore abbattibile • Dischi ruote registrabili • Impianto idraulico ausiliario posteriore a 3 leve • Gancio traino posteriore regolabile in altezza • Gancio traino anteriore • Strumento multifunzionale digitale Km/h e PTO • Batteria • Presa di corrente • Avviamento di sicurezza sull'invertitore e sulla PTO

## Optional

- HI-LO: dispositivo innestabile sotto carico a comando elettroidraulico per la riduzione del 20% di tutte le marce (64 marce, 32 AV + 32 RM) (no per 10400) • Cabina Star Light con aria climatizzata e lucernale sul tettuccio montata su Silent Block • Sollevamento e prese idrauliche con comando a Joystick in versione "ON/OFF" o "Proporzionale" • Supporto a sei contrappesi anteriori completo • Terzo punto e tirante verticale idraulico a comando elettroidraulico • Sollevamento idraulico anteriore • Presa di forza anteriore 1000 giri/min a comando elettroidraulico • Fino a cinque tipi di impianto idraulico anteriore per un massimo di 11 prese idrauliche ad innesto rapido • Sollevamento elettronico a posizione e sforzo controllato • Barre sollevamento registrabili con agganci rapidi • Molleggio sedile pneumatico • Gancio traino tipo Slider • Barra di traino oscillante • Coppia zavorre ruote ant./post. • Flange in ghisa per ruote 20" • Bullbar anteriore • Protezione su fanali anteriori



# DIMENSIONI TRX

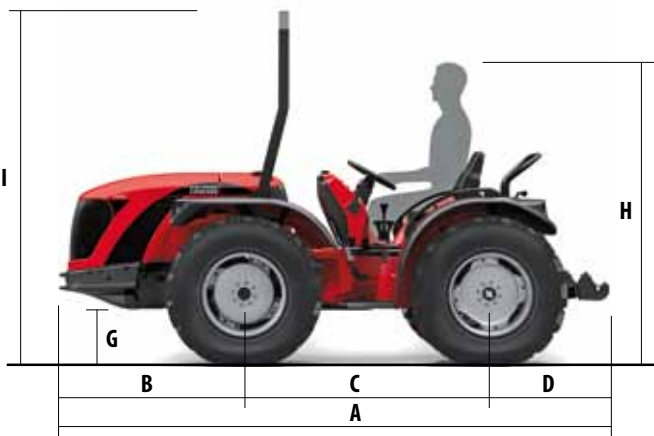

<b>250/80 R18</b>	<b>280/70 R18</b>	<b>9.5 R20</b>	<b>300/70 R20</b>	<b>11.2 R20</b>	<b>320/70 R20</b>	<b>300/80-15.3</b>
E 250	280	245	300	275	320	300

<b>320/65 R18</b>	<b>340/65 R18</b>	<b>400/55-17.5 Terra Twin</b>	<b>31x15.50-15 Terra</b>	<b>31x15.50-15 Softrac</b>	<b>36x13.50-15 Multitrac</b>
E 320	340	400	395	395	380

## Pneumatici Dimensioni (mm)

Anteriori	Posteriori	A	B	C	D	F	G	H**	I	L*	M	N*	O
<b>250/80-18</b>	<b>250/80-18</b>	3405÷3555	1190	1495	720÷870	2135	275	1908	2320	1380	1130	1350	1100
<b>280/70 R18</b>	<b>280/70 R18</b>	3405÷3555	1190	1495	720÷870	2135	275	1908	2320	1420	1140	1410	1130
<b>9.5 R20</b>	<b>9.5 R20</b>	3405÷3555	1190	1495	720÷870	2170	310	1938	2355	1390	1145	1390	1145
<b>300/70 R20</b>	<b>300/70 R20</b>	3405÷3555	1190	1495	720÷870	2170	310	1943	2355	1410	1115	1410	1115
<b>11.2 R20</b>	<b>11.2 R20</b>	3405÷3555	1190	1495	720÷870	2195	335	1963	2380	1390	1115	1415	1140
<b>320/70 R20</b>	<b>320/70 R20</b>	3405÷3555	1190	1495	720÷870	2195	335	1963	2380	1460	1140	1435	1115
<b>300/80-15.3</b>	<b>300/80-15.3</b>	3405÷3555	1190	1495	720÷870	2135	275	1908	2320	1445	1145	1440	1140
<b>320/65 R18</b>	<b>320/65 R18</b>	3405÷3555	1190	1495	720÷870	2135	275	1908	2320	1460	1140	1450	1130
<b>340/65 R18</b>	<b>340/65 R18</b>	3405÷3555	1190	1495	720÷870	2145	285	1908	2330	1485	1140	1475	1130
<b>400/55-17.5</b>	<b>400/55-17.5</b>	3405÷3555	1190	1495	720÷870	2120	260	1898	2305	1690	1290	1690	1290
<b>31x15.50-15</b>	<b>31x15.50-15</b>	3405÷3555	1190	1495	720÷870	2100	240	1863	2285	1690	1295	1690	1295
<b>36x13.50-15</b>	<b>36x13.50-15</b>	3405÷3555	1190	1495	720÷870	2125	265	1898	2310	1645	1265	1645	1265

\*Larghezza esterna minima

\*\*Altezza con operatore seduto di media altezza (cm 175)

# DATI TECNICI: TRG

THE  
**ERGIT100**  
SERIES

Modello	TRG 9800	TRG 10400
<b>Telaio</b>	Integrale oscillante ACTIO™ • Reversibilità RGS™ • Ruote sterzanti • Quattro ruote motrici disuguali • Riduttori finali anteriori e posteriori	
<b>Motore tipo</b>	Diesel a iniezione diretta con masse controrotanti	
Normativa Emissioni	Fase 3A	Fase 3A
N. cilindri	4 - 16 Valvole • Turbo	4 Turbo Intercooler
Cilindrata cc.	3319	2970
Potenza kW/CV (97/68/CE)	64/87	70/95
Giri motore max	2500	2600
Coppia max (Nm/giri)	286,7/1850	420/1000
Raffreddamento	Acqua	Acqua
Capacità serbatoio (litri)	60	60
<b>Trasmissione</b>	Cambio sincronizzato a 32 marce: 16 AV e 16 RM con invertitore sincronizzato	
<b>Presa di forza</b>	Posteriore, indipendente 540/540E giri/min a innesto elettroidraulico progressivo e sincronizzata con tutte le marce	
Albero	Profilo 1"3/8 a 6 scanalature con innesto facilitato	
<b>Frizione trasmissione</b>	A comando idraulico	
<b>Disinnesto trazione</b>	Anteriore a comando elettroidraulico	
<b>Sollevatore idraulico</b>	A posizione e sforzo controllato con attacco a tre punti	
Pressione di esercizio (bar)	160	
Capacità (Kg)	2400	
<b>Sterzo</b>	Idraulico con 2 pistoni	
<b>Freni</b>	Di servizio: ant/post a disco in bagno d'olio e sterzanti sul posteriore a comando idraulico Di soccorso e stazionamento: a nastro sulla trasmissione	
<b>Piattaforma</b>	Sospesa su Silent Block	
<b>Peso in ordine di marcia:</b>		
Con arco (kg)	2280÷2460	2200÷2380
Con cabina (kg)	2350÷2490	2280÷2460

## Dotazione di serie

- Reversibilità a centro rotante RGS™ • Bloccaggio differenziale posteriore o su entrambi gli assi a comando elettroidraulico • Impianto idraulico a due pompe idrauliche separate • Volante inclinabile • Barre sollevamento con attacchi rapidi • Sedile molleggiato e regolabile con cinture di sicurezza • Arco di protezione anteriore abbattibile
- Dischi ruote registrabili • Impianto idraulico ausiliario posteriore a 3 leve • Gancio traino posteriore regolabile in altezza • Gancio traino anteriore • Strumento multifunzionale digitale Km/h e PTO • Batteria • Presa di corrente • Avviamento di sicurezza sull'invertitore e sulla PTO

## Optional

- HI-LO: dispositivo innestabile sotto carico a comando elettroidraulico per la riduzione del 20% di tutte le marce (64 marce, 32 AV + 32 RM) (no per 10400) • Cabina Star Light con aria climatizzata e lucernale sul tettuccio montata su Sient Block • Sollevamento e prese idrauliche con comando a Joystick in versione "ON/OFF" o "Proporzionale" • Supporto a sei contrappesi anteriori completo • Terzo punto e tirante verticale idraulico a comando elettroidraulico • Sollevamento idraulico anteriore • Presa di forza anteriore 1000 giri/min a comando elettroidraulico • Fino a cinque tipi di impianto idraulico anteriore per un massimo di 11 prese idrauliche ad innesto rapido • Sollevamento elettronico a posizione e sforzo controllato • Barre sollevamento registrabili con agganci rapidi • Molleggio sedile pneumatico • Gancio traino tipo Slider • Barra di traino oscillante • Coppia zavorre ruote ant./post. • Flange in ghisa per ruote posteriori da 20" e 24" • Bullbar anteriore • Protezione su fanali anteriori

# DIMENSIONI TRG

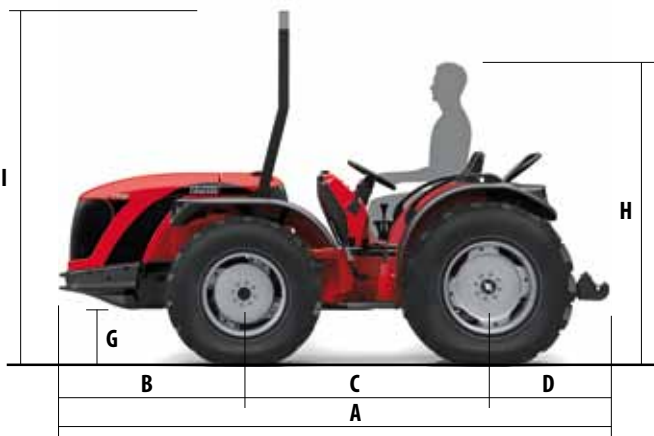

<b>Pneumatici anteriori</b>	<b>11.2 R20</b>	<b>320/70 R20</b>	<b>300/80-15.3</b>	<b>300/80-15.3</b>	<b>320/65 R18</b>	<b>320/70 R20</b>
L	275	320	300	300	320	320



<b>Pneumatici posteriori</b>	<b>320/85 R24</b>	<b>360/70 R24</b>	<b>360/70 R20</b>	<b>380/70 R20</b>	<b>420/65 R20</b>	<b>420/65 R24</b>
L	320	360	360	380	420	420

## Pneumatici Dimensioni (mm)

Anteriori	Posteriori	A	B	C	D	F	G	H**	I	L*	M	N*	O
<b>11.2 R20</b>	<b>320/85 R24</b>	3505÷3655	1220	1620	665÷815	2325	410	2095	2360	1415	1140	1390	1070
<b>320/70 R20</b>	<b>360/70 R24</b>	3505÷3655	1220	1620	665÷815	2325	410	2095	2360	1460	1140	1475	1120
<b>300/80-15.3</b>	<b>360/70 R20</b>	3505÷3655	1220	1620	665÷815	2270	355	2040	2305	1470	1170	1485	1130
<b>300/80-15.3</b>	<b>380/70 R20</b>	3505÷3655	1220	1620	665÷815	2280	355	2040	2305	1470	1170	1510	1130
<b>320/65 R18</b>	<b>420/65 R20</b>	3505÷3655	1220	1620	665÷815	2280	355	2040	2305	1570	1250	1610	1190
<b>320/70 R20</b>	<b>420/65 R24</b>	3505÷3655	1220	1620	665÷815	2325	410	2095	2360	1495	1175	1535	1115

\*Larghezza esterna minima

\*\*Altezza con operatore seduto di media altezza (cm 175)



**DEALER:**

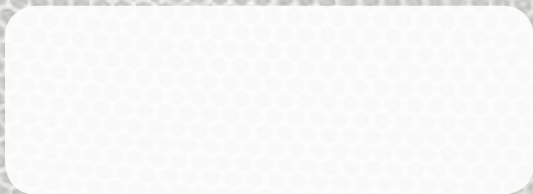

**ANTONIO CARRARO SPA**  
**Via Caltana, 24**  
**35011 Campodarsego Padova ITALY**  
**info@antoniocarraro.it**  
**antoniocarraro.com**

**COD. 47315 164 - 06/2010**