

CU 3500

Multiprocesador Universal con cambio rápido de Mandíbulas



- 1 Cabezal a abulonar.
- 2 Giro 360° Hidráulico.
- 3 Dos cilindro montado al reverse totalmente protegidos.
- 4 Cuerpo en acero de Alta Resistencia Elástica.
- 5 Sistema patentado de cambio rápido de mandíbulas (Mas o menos 20 minutos).
- 6 Juego de Mandíbulas entregada con soporte individual.
- 7 Mandíbulas con cinemática optimizada según aplicación.

CE

		H	O	P	F1	F2	F3	L*	I	IPN	HEA				Temps Cycle Total**				
	kg	mm	mm	mm	t	t	t	mm	mm	mm	mm	mm	mm	bar	l/min	sec	bar	l/min	t
CU 3500 BB	3500	2420	900	810	430	155	116	680	-	-	-	-	60	380	550	4"	140	28/40	38/55
CU 3500 CF	3350	2300	580	520	416	245	117	310	400	320	260	12	60	380	550	4"	140	28/40	38/55
CU 3500 CB	3300	2500	1000	860	476	168	120	170	-	-	-	-	60	380	550	4"	140	28/40	38/55

Peso sin cabezal.
L* : Anchura Mandíbula
**Tiempo de ciclo

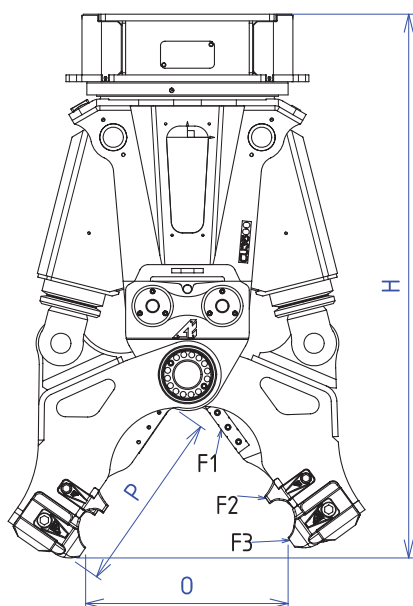
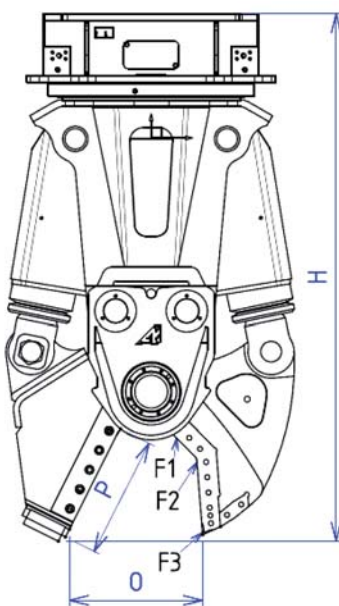
CU 3500 BB - B

CU 3500 CF

CU 3500 CB
