

1.570 - 5.620 kg

8 - 50 t



Geschäftsfeld Anbaugeräte und Werkzeuge für
Bau- und Industriemaschinen

BRECHERLÖFFEL **SERIE CB**

LST – DAS UNTERNEHMEN

LST - LEADING SUPPLY TECHNOLOGIES



LST Group

Die LST Group ist eine inhabergeführte, international agierende mittelständische Unternehmensgruppe. Schwerpunkt der LST Group ist das Geschäftsfeld Anbaugeräte und Werkzeuge für Bau- und Industriemaschinen (AWT). Weitere Standbeine bilden die Geschäftsfelder Stahl- und Maschinenbau (SME) sowie Bau- und Industriemaschinen (CIM). Neben der Hauptverwaltung in Herrsching verfügt die Unternehmensgruppe über eigene Produktionsstätten, Service- und Vertriebsniederlassungen in Deutschland, Österreich, Ungarn, Polen und der Schweiz.

Geschäftsfeld

Anbaugeräte und Werkzeuge für Bau- und Industriemaschinen (Attachment and Work Tools – AWT)

LST bedient als Full-Liner im Geschäftsfeld AWT die gesamte Wertschöpfungskette von der Entwicklung und Produktion bis hin zu Handel, Miete und Service. Mit kontinuierlichen Produktverbesserungen, zahlreichen technischen Innovationen, Kundennähe und Beratungskompetenz steigert die LST die Produktivität und Effizienz ihrer Kunden. Die starke Vertriebs- und Serviceorganisation mit eigenen Mietparks und umfassenden Dienstleistungen sichert der Unternehmensgruppe dabei eine zentrale Position im nationalen und internationalen Markt.

LST kombiniert als Systempartner und Erstausrüster namhafter Hersteller aus Industrie und Baubranche ein weltweites Netzwerk von Fachhändlern mit leistungsstarken Vertriebspartnerschaften. Zudem unterhält die Unternehmensgruppe enge Verbindungen zu renommierten Kooperationspartnern.

Mit zahlreichen Patenten für Komponenten, Methoden und Verfahren ist die LST führender Technologieanbieter und präsentiert ein breites Produktspektrum von Hydraulikhämmern, Abbruch- und Multifunktionszangen, Schrottscheren und Greifern bis hin zu Brechersystemen für Steinbrüche und Stahlhütten. Mit Bodenbearbeitungssystemen versorgt die LST Kunden auch im Segment Agrar- und Bodenstabilisierung umfassend. Außerdem ist die LST Group Spezialist für Hydraulikhämmer und Brecher, Zangen, Scheren, Pulverisierer, Greifer, Sortieren und Brechen, Löffel und Schaufeln, Bodenbearbeitung und Fräsen.

Hauptverwaltung
Gewerbestraße 17a
82211 Herrsching / Deutschland
Tel.: +49 (0)81 52 / 37 97-0
Fax: +49 (0)81 52 / 37 97-550
info@LST-group.com
www.LST-group.com

BRECHERLÖFFEL SERIE CB

BRECHEN DIREKT AUF DER BAUSTELLE

Der Brecherlöffel der Serie CB ist ein Anbaugerät ähnlich einem Backenbrecher, das direkt am Bagger montiert wird. Der Brecherlöffel ist ideal für den Einsatz auf Abbruch-Baustellen, im Recycling und dort, wo kleinere Mengen zu brechendes Material vorliegen oder direkt wieder eingebaut werden sollen.



Zusammen mit der Mobilität des Baggers und seiner einfachen Bedienbarkeit spart der Brecherlöffel Zeit und Geld, beispielsweise beim Brechen von Beton und stark bewehrtem Beton, bei Mauerwerk und Natursteinen. Armierungsstahl kann mit den Modellen der Serie CB separiert und aussortiert werden. Der Brecherlöffel eignet sich zudem optimal für Baustellen, auf denen Brecheranlagen nicht eingesetzt werden können, da der Betrieb von Brecherlöffeln genehmigungsfrei ist. Die Modelle der Serie CB werden über einen Hydraulikhammer-Kreislauf betrieben.

BRECHERLÖFFEL

SERIE CB

BRECHERLÖFFEL SERIE CB FÜR TRÄGERGERÄTE BIS 50 T

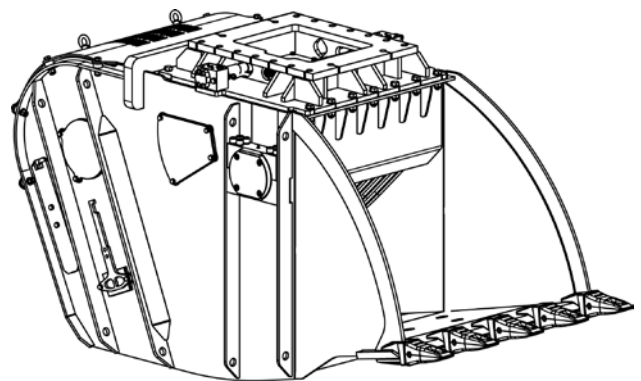

Modell		CB 160	CB 260	CB 410	CB 570
Baggergewicht	[t]	8 - 14	18 - 25	24 - 47	28 - 50
Einsatzgewicht ca.	[kg]	1570	2650	3700	5620
Inhalt	[l]	550	600	900	1050
Durchsatz	[m³/h]	8 - 21	12 - 32	18 - 42	25 - 52
Korngröße	[mm]	20 - 100	20 - 120	20 - 120	20 - 120
Breite	[mm]	1000	970	1170	1650
Höhe	[mm]	1200	1300	1400	1450
Länge	[mm]	1800	2400	2700	2450
Betriebsdruck min.	[bar]	230	230	230	230
Ölbedarf	[l/min]	120 - 320	115 - 210	115 - 210	220 - 320

BRECHERLÖFFEL SERIE CB



BRECHERLÖFFEL SERIE CB

ROBUST UND FLEXIBEL

Der Brecherlöffel Serie CB wird vollständig aus verschleißfesten Stählen gefertigt. Die robuste Konstruktion ist für lange Lebensdauer auch unter hoher Beanspruchung konzipiert. Der CB wird durch einen robusten Hydraulikmotor angetrieben, die Körnung des Materials ist in Stufen zwischen 20 und 120 mm einzustellen. Ein wechselbares Zahnsystem erleichtert die Aufnahme des zu brechenden Materials.

LST empfiehlt den Einbau einer Leckölleitung.

DIE VORTEILE AUF EINEN BLICK

- flexibel einsetzbar
- hohe Brechkraft
- robust und verschleißarm
- wartungs- und bedienerfreundlich
- geringe Unterhaltskosten
- geringe Staubentwicklung
- keine Genehmigung für Baustelleneinsätze erforderlich

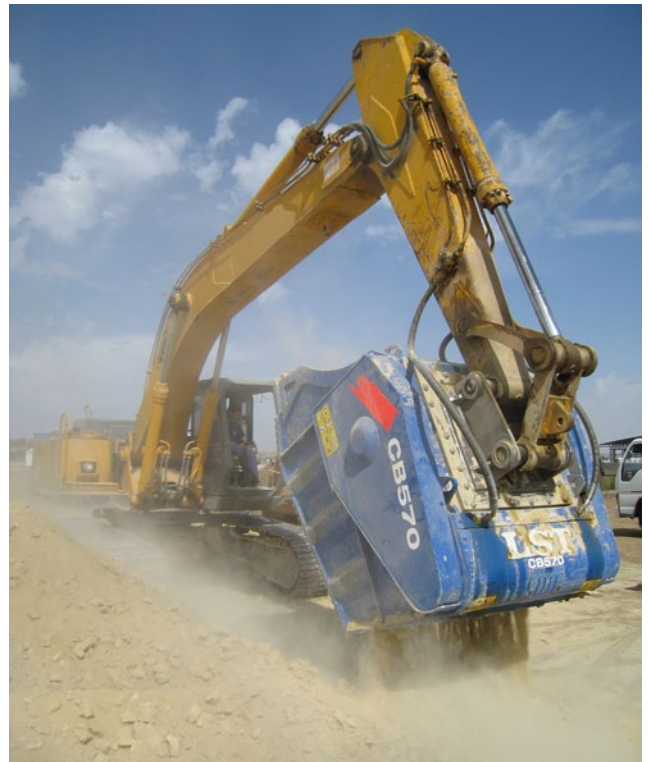

LST - ANBAUGERÄTE WEITERE PRODUKTE

Hydraulikhammer Serie XB
für Bagger von 0,6 – 120 t



Demolator Serie XMB
für Bagger von 24 - 120 t



Kombizangen-Pulverisierer Serie RP
für Bagger von 8 - 260 t



Schrottschere Serie AD
für Bagger von 2 – 95 t



Mehrschalengussgreifer Serie XMG
für Bagger von 25 – 55 t



Universalgreifer Serie USG
für Bagger von 1 – 26 t



Zweischalengreifer Serie BS
für Bagger von 1 – 12,5 t



Mehrschalenreifer Serie SM/SMF
für Bagger von 1 – 26 t



Rotierender Sieblöffel Serie RT
für Bagger von 3 – 42 t



Schreddersieblöffel Serie SB
für Bagger von 3 – 35 t



Frontanbaustreuer Serie FAS



**Großflächen-
Aufbaustreuer Serie LAS**



Vibrationsplatte Serie VP
für Bagger von 1,5 – 45 t



Fractum Brecher Serie FB
für Bagger von 20 - 70 t



Abbruchzange Serie DS
für Bagger von 2 - 158 t



Pulverisierer Serie P
für Bagger von 6 - 89 t



Multifunktionszange Serie MP
für Bagger von 14 - 79 t



Abbruch- und Sortiergreifer Serie DSG
für Bagger von 1,5 - 65 t



Zweischalengreifer GZ
für Bagger von 1 - 30 t



Holzgreifer Serie TM / TML
für Bagger von 2 - 24 t



Brecherlöffel Serie CB
für Bagger von 8 - 50 t



Umschlaggreifer Serie DMG
für Bagger von 14 - 42 t



Flächenfräse Serie SC
für Bagger von 2 - 60 t



**Multifunktions-
Anhängerstreuer Serie MTS**



Bodenstabilisierungsfräse Serie GSM



Erdbohrer Serie HA
für Bagger von 0,75 – 30 t



LST GROUP AWT – ANBAUGERÄTE UND WERKZEUGE FÜR BAU- UND INDUSTRIEMASCHINEN

Hauptverwaltung
Gewerbestraße 17a
82211 Herrsching / Deutschland
Tel.: +49(0)81 52/37 97-0
Fax: +49(0)81 52/37 97-550
info@LST-group.com
www.LST-group.com

www.myLST.com
Weltweites Portal für Gebrauchtmaschinen.

www.MeisselMarkt.de
Portal für Einsteckwerkzeuge für
Hydraulikhämmer aller Marken.

www.LST-aluminium.de
Portal für Verladestysteme, Aluminiumschienen,
Alukoffer und Aluminiumteile.

LST Group – Geschäftsfelder

- AWT – Anbaugeräte und Werkzeuge für Bau- und Industriemaschinen
- SME – Stahl- und Maschinenbau
- CIM – Bau- und Industriemaschinen

LST-HOTLINE – RUFEN SIE UNS AN:

0800-578 22 55*

***AUS DEUTSCHLAND KOSTENFREI**

