

**5080**

Chargeuses sur roues

**Caractéristiques techniques**

Caractéristiques moteur

Marque	Perkins
Type	854E-E34TAWF
Nombre de cylindres	4
Puissance (max.)	86 (117) kW (CV)
à (max.)	2,5 tr/min
Cylindrée	3,4 cm ³
Refroidissement	Eau / air d'admission



Système électrique

Tension	12 V
Batterie	95 Ah
Alternateur	120 A

Poids

Poids opérationnel (version standard)	7 kg
Capacité de levage (max.)	7.273 daN
Charges de basculement avec godet - machine droite	4,639 kg
Charges de basculement avec godet - machine braquée	3,871 kg
Charges de basculement avec fourches à palettes - machine droite	4,244 kg
Charges de basculement avec fourches à palettes - machine braquée	3,579 kg

Caractéristiques machine

Essieu	PA 1422/2
Poste de conduite	Cabine
Vitesse de translation (en option)	0 - 20 (30*) km/h
Gammes de vitesse	2
Réservoir de carburant	105 L
Réservoir hydraulique	95 L

Système hydraulique

Circuit de transmission - Pression de service	445 bar
Circuit de travail - Débit (en option)	100 (150*) L/min
Circuit de travail - Pression de service	210 bar

Transmission

Type de transmission	Hydrostatique
Propulsion	Arbre de transmission



Caractéristiques de bruit

Niveau sonore LwA moyen	101 dB(A)
Niveau sonore LwA garanti	103 dB(A)
Niveau de pression acoustique LpA indiqué	78 dB(A)

Calcul de la charge de basculement selon la norme ISO 14397

Vibrations (valeur effective pondérée)

Vibrations main-bras : Les vibrations main-bras ne dépassent pas 2,5 m/s².

Vibrations du corps entier : Cette machine est équipée d'un siège conducteur qui satisfait aux exigences de la norme EN ISO 7096:2000.

Lors d'une utilisation conforme de la chargeuse, les vibrations du corps entier peuvent varier entre 0,5 m/s² jusqu'à obtenir une valeur limite à court terme.

Nous recommandons d'utiliser pour le calcul des vibrations, selon la norme ISO/TR 25398:2006, les valeurs indiquées dans le tableau. Il faut également tenir compte des conditions d'utilisation réelles.

Les chariots télescopiques sont classés selon leur poids opérationnel, tout comme les chargeuses sur pneus.

Type de charge	Condition typique de fonctionnement	Moyenne			Écart type (s)		
		$1,4 \cdot a_{w,eqx}$ [m/s ²]	$1,4 \cdot a_{w,eqy}$ [m/s ²]	$a_{w,eqz}$ [m/s ²]	$1,4 \cdot s_x$ [m/s ²]	$1,4 \cdot s_y$ [m/s ²]	s_z [m/s ²]
Chargeuse sur pneus compacte (poids opérationnel < 4500 kg)	Load & carry (travaux de chargement et de transport)	0,94	0,86	0,65	0,27	0,29	0,13
Chargeuse sur pneus (poids opérationnel < 4500 kg)	Load & carry (travaux de chargement et de transport)	0,84	0,81	0,52	0,23	0,2	0,14
	Déploiement dans l'extraction (conditions d'utilisation rudes)	1,27	0,97	0,81	0,47	0,31	0,47
	Transfert	0,76	0,91	0,49	0,33	0,35	0,17
	Mode V	0,99	0,84	0,54	0,29	0,32	0,14

5080

Chargeuses sur roues

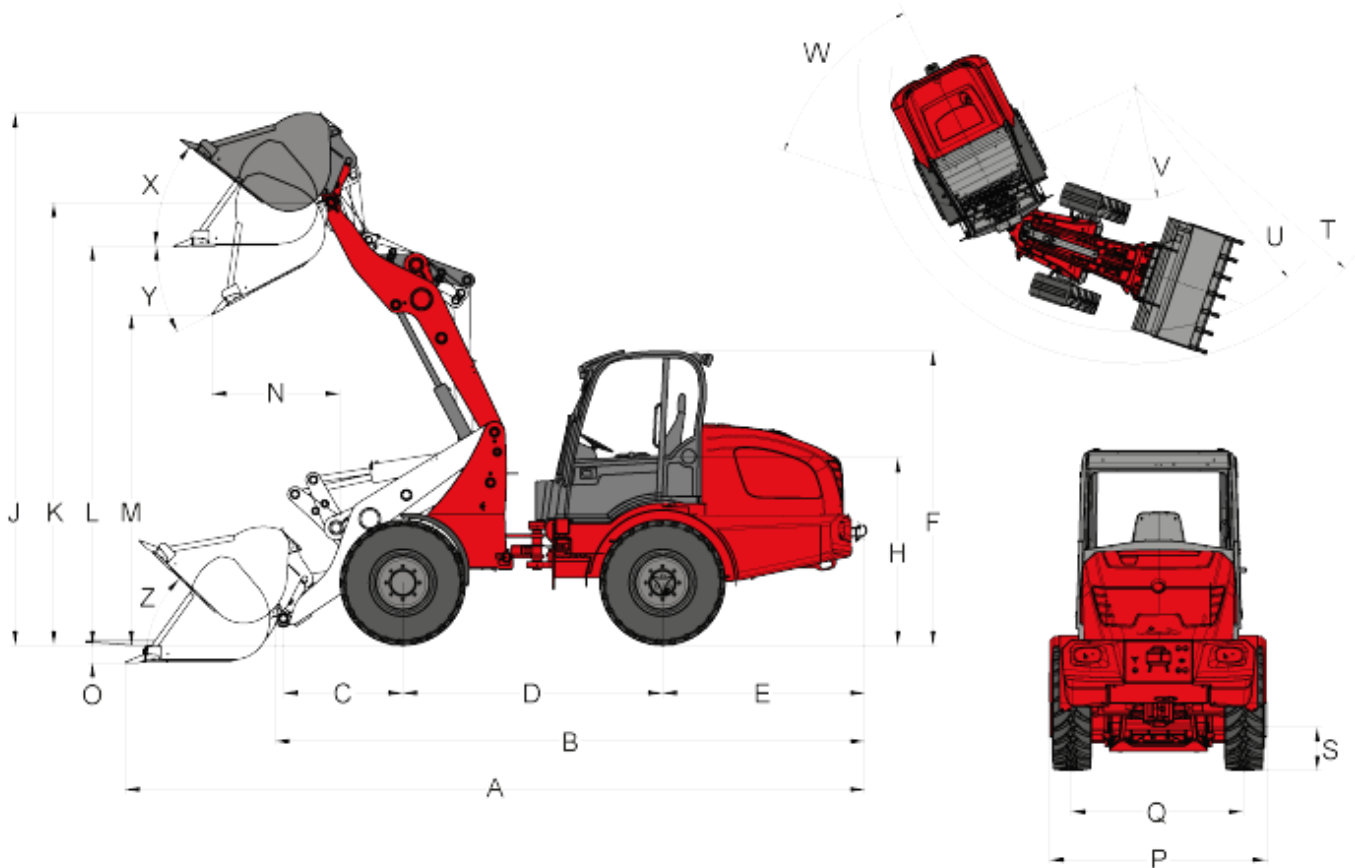
Dimensions

Pneumatiques standard 550 / 45 - 22,5 AS ET0

A	Longueur hors tout	6.127 mm
B	Longueur hors tout (sans godet)	4.886 mm
C	De l'axe des roues avant au pivot de godet	990 mm
D	Empattement	2.151 mm
E	De l'axe des roues arrière à la face arrière du contrepoids	1.676 mm
F	Hauteur avec cabine	2.694 mm
H	Hauteur à l'assise du siège	1.622 mm
J	Hauteur d'attaque max.	4.428 mm



K	Hauteur maximale du point de pivot du godet	3.686 mm
L	Hauteur de transbordement	3.325 mm
M	Hauteur de déversement	2.758 mm
N	Portée sur M	1.009 mm
O	Profondeur de creusage	128 mm
P	Largeur totale	1.990 mm
Q	Largeur de voie	1.422 mm
S	Garde au sol	375 mm
T	Rayon de braquage extérieur	4.172 mm
U	Rayon sur le bord extérieur	3.683 mm
V	Rayon intérieur	1.629 mm
W	Angle de direction	45 °
X	Angle de retour à la hauteur de levage max.	38 °
Y	Angle max. de déversement (max.)	28 °
Z	Angle de retour au sol	44 °

**5080**

Chargeuses sur roues

Équipement standard**Moteur**

- Perkins 845E-E34TAWF (86 kW / 117 ch)

Moteur

- Essieu planétaire PA1422/2
- Quatre roues motrices hydrostatiques, sens de marche au choix par joystick
- Frein de service : transmission hydrostatique agissant sur les quatre roues (sans usure)
- Frein de service et de stationnement central intégré à la transmission et agissant sur les 4 roues
- Blocage de différentiel 100% à commande électrohydraulique ; engagement à volonté sur les essieux avant et arrière
- Pneumatiques 550 / 45 - 22,5 AS ET0

Direction

- Articulation pivotante oscillante hydraulique, angle d'oscillation 12 °

Système hydraulique

- 3e circuit hydraulique à l'avant proportionnel par joystick
- Radiateur d'huile hydraulique
- Position flottante pour vérin de levage

Poste de conduite

- Cabine confort avec chauffage et ventilation, certifiée ROPS / FOPS
- Poste de conducteur à basculement latéral
- Siège suspendu grand confort avec ceinture de sécurité ; réglages de l'assise, du dossier et de la suspension
- Manipulateur hydraulique avec contacteur de sélection de direction et bouton d'activation du blocage de différentiel intégrés
- Volant réglable

Cinématique

- Cinématique Z

Divers

- Phares de travail (2 avant et 2 arrière)
- Éclairage routier conforme aux normes StVZO
- Compteur d'heures de fonctionnement
- Coupe-batterie
- Jauge de carburant
- Grâce à l'attache rapide hydraulique, les Système de changement d'attache rapide hydraulique pour équipements

**5080**

Chargeuses sur roues

Options**Moteur**

- Préchauffage du moteur

Poste de conduite

- Climatisation
- Siège confortable pneumatique
- Siège chauffant
- Radio

Éclairage

- Phares de travail LED (2 à l'avant et 2 à l'arrière)
- Phares de travail MEGA (2 à l'avant et 2 à l'arrière)
- Gyrophare

Moteur

- Grande vitesse 30 km/h
- Approche lente (conduite lente)

Système hydraulique

- Ligne de retour dépressurisée (à l'avant ou à l'arrière)
- 3e circuit hydraulique électrique proportionnel de série
- 3e circuit hydraulique Flow Sharing
- 4e circuit hydraulique supplémentaire
- 4e circuit hydraulique Flow Sharing
- Refroidisseur hydraulique supplémentaire
- Connexion hydraulique arrière (à double effet)
- 2 connexions hydrauliques arrière avec distributeur séparé

Raccords électriques

- Prise de courant à l'avant, tripolaire (fonction double)
- Prise de courant à l'avant à 7 pôles
- Prise de courant équipements arrière à tripolaire
- Prise de courant équipements arrière à 7 pôles

Divers

- Avertisseur sonore de marche arrière
- Clapet de maintien de charge dans le vérin de basculement
- Sac Sécurité avec triangle de signalisation et trousse de premier secours
- Boîte à outils
- Graissage centralisé automatique
- peinture spéciale
- Pompe à graisse manuelle
- Suspension du bras de levage
- Expertise TÜV pour la conduite sur routes

**Remarque**

Nous attirons votre attention sur le fait que l'offre produits peut varier d'un pays à l'autre. Dans ces conditions, les informations et les produits pourraient ne pas être valables dans votre pays. Les illustrations peuvent contenir des équipements optionnels. Spécifications susceptibles d'être modifiées sans préavis. Indications non contractuelles. Le contrat commercial constitue la seule référence. Vous pouvez consulter le manuel d'utilisation pour plus d'informations concernant la puissance du moteur ; la puissance effective peut varier selon des conditions d'utilisation spécifiques.

Sous réserve de modifications et d'erreurs. Images similaires.

Copyright © 2016 Weidemann GmbH.