



**Bobcat®**

**425**

Compacte graafmachines



**Standaardkenmerken**

Dozerblad van 1540 mm	Bediening hydraulische joysticks
Rubberen of stalen rupskettingen van 320 mm	Oprolbare veiligheids gordel
Ondersteunende hydraulica met snelkoppelingen	Vonkwerende uitlaat
Functie "zwevend blad"	Verende stoel met hoge beklede rugsteun
Controle stand console	* TOPS/ROPS-kap
Bekerhouder	Tweesnelheden rijversnelling
Bewaking motor en hydrauliek met uitschakelfunctie	Bescherming tegen vandalisme
Handbediende hulphydrauliefunctie	Werkdichten
Claxon	Garantie: 12 maanden, 2000 uren

**Gewicht**

Bedrijfgewicht met ROPS-kap	2604 kg
Bijkomend gewicht voor cabine met verwarming	47 kg
Bijkomend gewicht voor stalen rupskettingen	72 kg

**Motor**

Merk / Model	Kubota / V1505-E3B-BC-2
Brandstof / Koeling	Diesel / Vloeistof, pompcirculatie
Boring / Slag	78,0 mm / 78,4 mm
Maximaal vermogen bij 2300 tpm (DIN 70020)	18,8 kW
Maximaal koppel bij 1600 tpm (SAE J1349)	90,6 Nm
Aantal cilinders	4
Cilinderinhoud	1,5 l

**Prestaties**

Uitbrekkracht met de lepelsteel	14600 N
Uitbrekkracht met bakcilinder	22500 N
Trekkracht trekstang	25872 N
Gronddruk met rubberen rupskettingen	24,4 kPa
Gronddruk met stalen rupskettingen	25,5 kPa
Rijsnelheid laag	2,1 km/h
Rijsnelheid hoog	3,7 km/h
Maximale diepte van de verticale muur uitgraving	1654 mm

**Hydraulisch systeem**

Pomptype	Pomp met dubbele uitlaat, variabel verplaatsbare zuiger
Zuigerpompcapaciteit	55,2 l/min
Debiet hulphydrauliek	50 l/min
Ontlastings systeemdruk voor giek- en bakcircuit	230 Bar

**Inhoud vloeistoffen**

Koelsysteem	8,1 l
Motorolie en oliefilter	5,5 l
Brandstoftank	67,4 l
Hydraulisch reservoir	9,1 l
Hydraulisch systeem met bak en lepelsteencilinder ingetrokken, bak op de grond en dozerblad naar beneden	20,7 l

**Bedieningen**

Besturing	Richting en snelheid bediend door twee servodrukgestuurde hendels of pedalen
Hulphydrauliek	Elektrische schakelaar op rechterjoystick

**Zwenksysteem**

Giek verstelhoek links	90°
Giek verstelhoek rechts	50°
Zwenksnelheid	9,9 tpm

**Tractie**

Breedte rupsketting	320 mm
Klimvermogen	30°

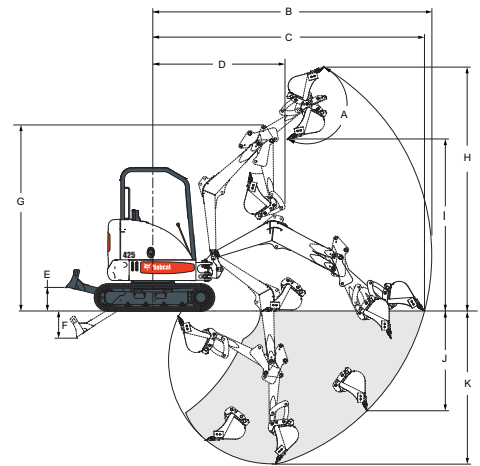
**Werkbereik**

(A)	185°	(E)	390 mm	(I)	2862 mm
(B)	4521 mm	(F)	446 mm	(J)	1654 mm
(C)	4639 mm	(G)	3096 mm	(K)	2541 mm
(D)	2199 mm	(H)	4063 mm		

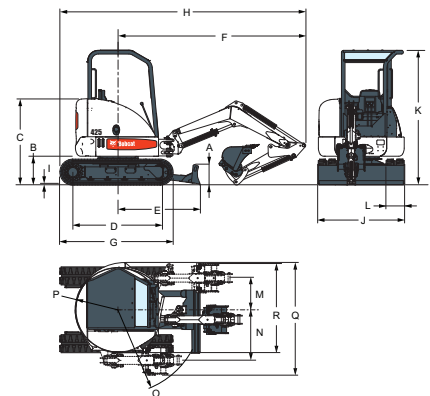
**Afmetingen**

(A)	359 mm	(G)	2005 mm	(M)	561 mm
(B)	512 mm	(H)	4351 mm	(N)	896 mm
(C)	1531 mm	(I)	25 mm	(O)	1486 mm
(D)	1563 mm	(J)	1540 mm	(P)	756 mm
(E)	1455 mm	(K)	2392 mm	(Q)	1912 mm
(F)	3320 mm	(L)	320 mm		

**Opties**

AM/FM-stereoradio	Sleutellose start
Bobcat™-snelkoppeling (BQC)	Kit hefketting
Type K	Kit voor speciale toepassingen
Bobcat™-snelkoppeling (BQC)	Stalen rupskettingen
Type SW	TOPS/ROPS-cabine met verwarming
Bolt-on tegengewicht	Bewegingsalarm
Afschutting cabine, vinyl	X-Change™ aanbouwstelsysteem
Uitlaatkatalysatorkit	
FOPS-kit	

**Aanbouwdelen**

Grondboor	Hydraulische klem (niet aanbevolen)
Sloopschaar	Verdichtingsplaat
Graadbak	PowerTilt®
Grijper	Opbrekstand
Hydra-Tilt	Sleufbak
Breekhamer	Sleuvengraver



www.bobcat.eu