

PALE GOMMATE COMPATTE (CWL)

SERIE F

21F | 121F | 221F | 321F

CASE

CONSTRUCTION



**PERFETTE PER
OGNI MISSIONE**

www.casece.com

EXPERTS FOR THE REAL WORLD

SINCE 1842

UNA LUNGA STORIA DI SUCCESSI NEL SETTORE



EXPERTS FOR THE REAL WORLD SINCE 1842

1842 Fondazione di Case.

1869 Case realizza la prima macchina a vapore trasportabile: nascono le macchine per le costruzioni stradali.

1957 La prima terna integrata di produzione industriale al mondo: una prerogativa Case.

1958 Case realizza la prima pala gommata 4-RM, la W9.

1992 Case amplia la sua gamma di pale gommate con i modelli

21B, 121B, 221B e 321B.

1998 Viene realizzato il sistema antibeccheggio Ride control per le terne e le pale compatte: un'altra prerogativa Case.

2001 L'esclusivo modulo di raffreddamento "Cooling Cube" montato sulle pale gommate Case consente di avere un motore pulito, affidabilità e un notevole carico utile per le benne

2005 Viene lanciata la Serie E, conforme alle normative EU Stage IIIA / Tier 3 e dotata dell'opzione "High Travel Speed".

2014 Case lancia le nuove Minipale Compatte Tier 4 Final / EU Stage IIIB.

2015 Case amplia la sua linea europea di prodotti con l'introduzione della nuova gamma di motolivellatrici.

MOTORE PERFETTE PER OGNI MISSIONE



EMISSIONI CONTENUTE

Tecnologia avanzata dei motori FPT sviluppata nel nostro gruppo

Le macchine Case sono dotate della avanzata tecnologia motoristica sviluppata, all'interno di CNH Industrial, dalla Divisione motoristica FPT Industrial, la prima ad aver realizzato soluzioni di contenimento delle emissioni ad alto rendimento sia per le applicazioni stradali sia per quelle «off road». Grazie al suo ampio portafoglio di tecnologie e prodotti, FPT mette a disposizione dei clienti Case il vantaggio competitivo delle tecnologie powertrain, caratterizzate da elevate prestazioni e ridotti costi di esercizio; si tratta di tecnologie ampiamente collaudate realizzate da un costruttore di motori mondiale che produce oltre 600.000 motori l'anno.

- Motore con sistema Common Rail ad alta pressione a iniezione multipla, turbocompresso, a 4 cilindri da 3,4 litri con valvola di scarico per un'ottima stabilità della pressione turbo
- Conforme alla normativa europea Stage IIIB e alla normativa Tier 4 final, con utilizzo di **tecnologia esente da manutenzione:**

- I DOC produce NO₂ tramite ossidazione di NO



Modello	21F	121F	221F	321F
Potenza	58 CV / 43 kW	64 CV / 48 kW	74 CV / 55 kW	74 CV / 55 kW
Coppia	245 N.m	261 N.m	316 N.m	316 N.m

PALE GOMMATE COMPATTE (CWL) SERIE F



ECCELLENTE STABILITÀ

Assale posteriore oscillante

La combinazione del giunto articolato e dell'assale posteriore oscillante riduce l'oscillazione massima della cabina del 50% o superiore.



CONTROLLO “MILLIMETRICO”

Pedale freno/inch

Disinnesta progressivamente la trasmissione durante la fase di decelerazione e innesta progressivamente i freni.

PRODUTTIVITÀ E PRECISIONE IN OGNI MISSIONE

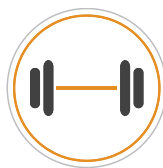

CARICO UTILE ELEVATO

Gestisce i pallet
più pesanti

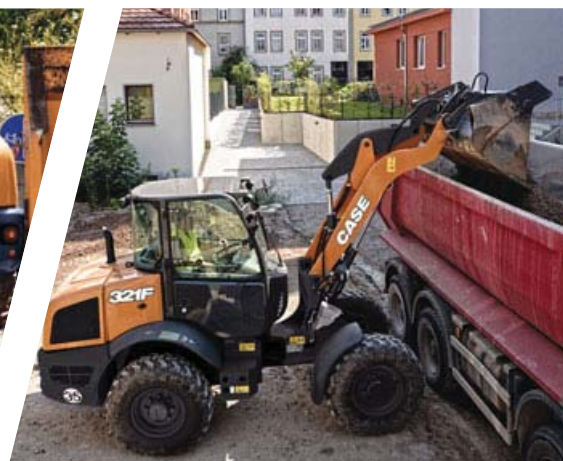

CABINA A PROFILO RIBASSATO

Prendete la strada più breve

Nessuno spreco di tempo grazie all'altezza ridotta della cabina:

- 21F e 121F: 2,46 m • 221F: 2,63 m
- 321F: 2,68 m

Potrete sempre scegliere il percorso più breve per spostarvi dal punto A al punto B in caso di lavori in interni o trasporto su camion.



ALTEZZA DI SCARICO SUPERIORE

Carico centrato ad altezza superiore

L'altezza superiore al perno benna e i bracci curvi (z-bar) di Case semplificano l'operazione di carico al centro del rimorchio senza toccare il bordo con i bracci.

PRINCIPALI MOTIVI PER SCEGLIERE LA SERIE F



VERSATILITÀ ELEVATA

Facili operazioni di fresatura dell'asfalto, sgombero della neve, spazzatura, compattazione e molto altro con:

- 1 o 2 circuiti idraulici ausiliari
- velocità superridotta: flusso max a velocità ridotta costante
- Opzione High flow sui modelli 221 e 321F
- Ampia gamma di accessori Case



CAMBIO RAPIDO DEGLI ACCESSORI

- Attacco idraulico controllato dal joystick Case all-in-one
- Connettori a innesto push-pull a pressione



SISTEMA RIDE CONTROL AUTOMATICO

Il sistema Ride Control, che si attiva solo quando necessario, evita l'oscillazione del braccio oltre i 7 km/h.



ELEVATO CARICO UTILE

- Carico di ribaltamento da 1,8 t a 2,5 t
- Il sistema Ride Control automatico ottimizza la ritenzione della benna



CABINA COMODA E SICURA

- 10 bocchette dell'aria assicurano una perfetta climatizzazione in tutte le stagioni
- Tutte le funzioni possono essere comandate dal joystick Case



RAGGIO DI ROTAZIONE RIDOTTO

facilita le operazioni quotidiane in spazi ristretti



CABINA A PROFILO RIBASSATO

Facile da trasportare su camion, rapido accesso alla cabina

- 21F e 121F: 2,46 m
- 221F: 2,63 m
- 321F: 2,68 m



SICUREZZA CABINA

Vi protegge in caso di ribaltamento della macchina o di caduta di oggetti del peso di 227 kg da un'altezza di 5 m (ROPS e FOPS di livello II)



EMISSIONI CONTENUTE

- Conforme alla normativa EU Stage IIIB / Tier 4 final
- Nessun filtro antiparticolato
- Nessun iniettore di benzina nello scarico



MOVIMENTO RAPIDO

- Innesto della velocità lepre/tartaruga sotto carico
- I modelli 221F e 321F sono disponibili in versione High Travel Speed (HTS): 33 km/h



ACCESSO FACILITATO

Si sale e si scende in un secondo



ECCELLENTE STABILITÀ

- Maggiore comfort dell'operatore mentre la cabina è in posizione verticale
- Livellamento più facile sui terreni irregolari

ACCESSORI GRANDE ADATTABILITÀ



VERSATILITÀ ELEVATA

Pronto per ogni accessorio

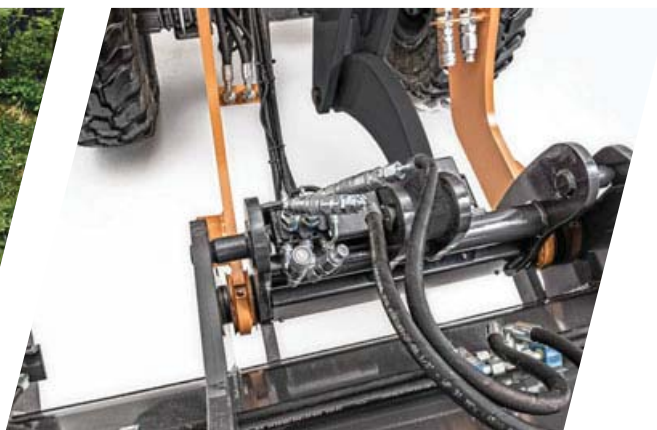

CAMBIO RAPIDO DEGLI ACCESSORI

**Attaccate e staccate
le vostre attrezzature**

Grazie ai connettori a innesto push-pull a pressione, non sarà necessario ricorrere a utensili manuali per il cambio degli accessori

Presà elettrica anteriore

multifunzionale, che può essere impiegata per accessori speciali

«High flow» a richiesta

- Portata standard (pressione max.: 230 bar):
 - 21F-121F: 67 lpm @ 2500 rpm
 - 221F-321F: 85 lpm @ 2500 rpm
- Portata del pacchetto «high flow», disponibile su 221F e 321F:
 - 130 lpm @ 2500 rpm

L'opzione High Flow rientra sempre nel pacchetto che comprende velocità superridotta «Creep speed», presa elettrica anteriore e drenaggio di ritorno a pressione

COMFORT E SICUREZZA IN OGNI CONDIZIONE DI LAVORO



CABINA COMODA E SICURA

Lavorate tutto il giorno



*Joystick CASE
ALL-IN-ONE*

Poggiapolsi regolabile

10 bocchette dell'aria

*Regolazione dell'inclinazione
del volante*



SICUREZZA CABINA

Struttura della cabina: i ROPS
e FOPS di livello 2 sono di serie

Progettata per proteggere l'operatore in caso di ribaltamento della macchina o caduta di una pietra del peso di 227 kg da un'altezza di 5 m sul tettuccio



ACCESSO FACILITATO

Ingresso facilitato

Grazie al pavimento ribassato della cabina e ai gradini larghi.

Interno Cabina «De luxe»

E' disponibile a richiesta l'allestimento De Luxe che prevede il volante regolabile in altezza, vari vani portaoggetti aggiuntivi disposti attorno al sedile e sotto il braccio sinistro dell'operatore.

PALE GOMMATE COMPATTE (CWL) SERIE F

DIMENSIONI GENERALI

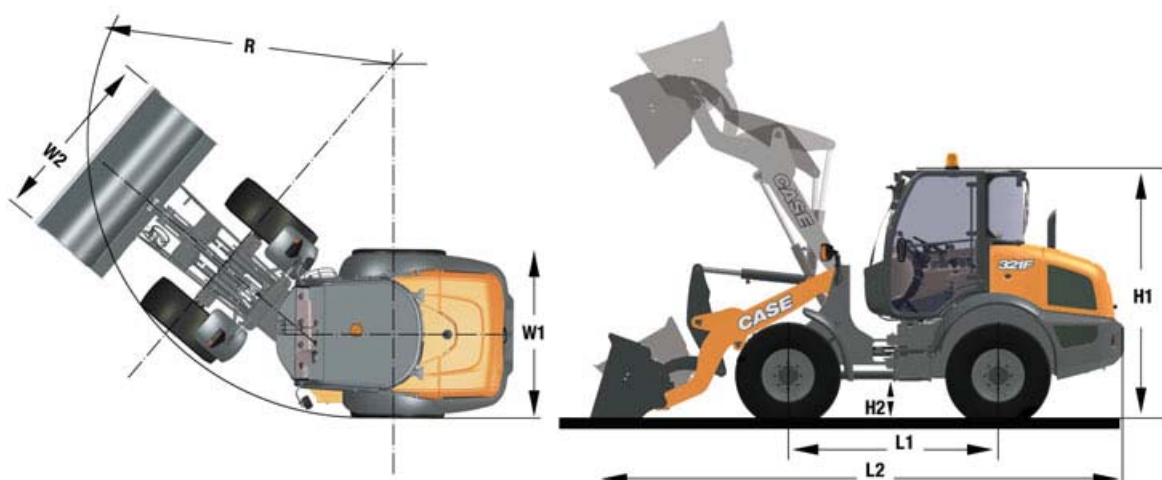

	21F	121F	221F	321F
H1	2,46 m	2,46 m	2,63 m	2,68 m
H2	45 cm	45 cm	44 cm	49 cm
W1	1,74 m	1,74 m	1,80 m	1,86 m
W2	1,90 m	2,05 m	2,05 m	2,10 m
L1	2,08 m	2,08 m	2,22 m	2,23 m
R	3,72 m	3,72 m	3,99 m	3,99 m

TRASMISSIONE

Trasmissione idrostatica a quattro ruote motrici _____ la velocità di traslazione è proporzionale alla pressione dell'acceleratore

Velocità con pneumatici standard

Velocità di esercizio, intervallo _____ 0-5 km/h

Velocità di traslazione, intervallo _____ 0-20 km/h

High Travel Speed opzionale _____ 33 km/h

(su richiesta per i modelli 221F e 321F)

Pedale "Freno/inch"

Passaggio di potenza dalla trasmissione all'impianto idraulico della benna a giri al minuto costanti. Ottimo controllo della velocità a velocità ridotta.

Velocità superridotta opzionale (su richiesta per i modelli 221F e 321F):

Imposta e regola la velocità di traslazione nell'intervallo 1-5 km/h, regola il numero di giri del motore per operazioni a mani libere di fresatura dell'asfalto, sgombero della neve, spazzatura.

SCELTA ASSALI E DIFFERENZIALI

- 21F: differenziali aperti anteriore e posteriore
- 121F, 221F, 321F: differenziale a slittamento limitato (LSD) su assali anteriori e posteriori
- E' disponibile a richiesta su 221F e 321F il blocco 100% con differenziali aperti anteriore e posteriore

PNEUMATICI

Standard

21F/121F _____ 12.5-18

221F _____ 12.5-20

321F _____ 14.5-20

Altri pneumatici speciali su richiesta

FRENI

Freni standard _____ freno a disco. Posizionati nei mozzi sui modelli 221F/321F, montati al centro sui modelli 21F/121F

Freni di stazionamento _____ freno a disco sull'albero di trasmissione

STERZO

Sterzo a perno centrale interamente idraulico. Le ruote anteriori e posteriori seguono la stessa traccia. Angolo di sterzata di 40° su ogni lato. Funzione sterzata di emergenza

IMPIANTO ELETTRICO

Tensione _____ 12 V

Batteria _____ 95 A.h

Alternatore _____ 120 A.h

CAPACITÀ

Diesel _____ 86 l

Olio motore _____ 7 l

Liquido di raffreddamento _____ 13 l

Olio idraulico totale _____ 53 l

Assale anteriore _____ 9 l

Assale posteriore _____ 11 l

IMPIANTO IDRAULICO

Pompa a ingranaggi per l'impianto idraulico di carico e sterzo. Valvola prioritaria a supporto dell'impianto idraulico dello sterzo. Le funzioni 3a e 4a sono controllate in modo proporzionale dal Joystick Case all-in-one con pulsante memoria flusso di serie

Portata standard:

21F-121F _____ 67 lpm @ 2500 rpm

221F-321F _____ 85 lpm @ 2500 rpm

Pacchetto High Flow:

disponibile su richiesta per i modelli

221F-321F _____ 130 lpm @ 2500 rpm

LIVELLO DI EMISSIONE SONORA E VIBRAZIONI

Esterno - Livello di potenza sonora garantito LWA (1)101 dB

Interno cabina - Livello di pressione _____ 71 dB

Vibrazione del corpo, del braccio e della mano (3) _____ < 2.5 / 0.5 m/s²

(1) Conformemente alla normativa 2000/14/EG e appendici.

(2) Conformemente alla normativa ISO 6396.

(3) Conformemente alla normativa ISO 8041.

EMISSIONI

Conforme alla normativa europea Stage 3B e alla normativa Tier 4 final,

CARICO FACILE DEI PALLET

Livellamento automatico meccanico per entrambe le tipologie di bracci: sia per XT (paralleli) sia per Z-bar



Z-bar è il tipo di attacco più versatile. Offre una forza di strappo superiore grazie ai 2 cilindri di sollevamento e a un'altezza di scarico superiore.

XT è l'attacco migliore per la gestione dei pallet. La visibilità del pallet è migliore con un unico cilindro di sollevamento e il carico utile è ottimale.

SPECIFICHE CON FORCHE

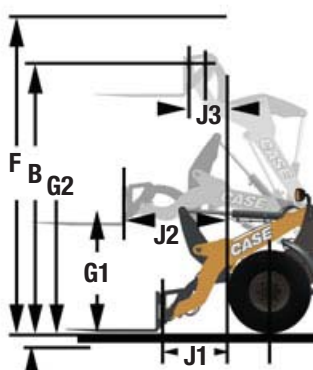

	21F		121F		221F	321F
	Z-BAR	XT	Z-BAR	XT	Z-BAR	Z-BAR
Carico di ribaltamento in linea	2,8 t	3,0 t	3,0 t	3,2 t	3,1 t	3,6 t
Carico di ribalt. articolato (40°)	2,4 t	2,6 t	2,6 t	2,8 t	2,7 t	3,0 t
Carico utile a 80%*	1,9 t	2,1 t	2,1 t	2,2 t	2,2 t	2,5 t
F Altezza totale max.	3,48 m	3,63 m	3,53 m	3,65 m	3,63 m	3,73 m
B Altezza al perno benna	3,14 m	3,11 m	3,18 m	3,13 m	3,29 m	3,40 m
G2 Altezza max. delle forche	2,90 m	2,96 m	2,95 m	2,97 m	3,08 m	3,19 m
G1 Altezza delle forche a sbraccio massimo	1,27 m	1,34 m	1,27 m	1,34 m	1,34 m	1,39 m
J1 Sbraccio a terra	0,94 m	0,77 m	1,01 m	0,80 m	0,99 m	0,99 m
J2 Sbraccio massimo	1,35 m	1,26 m	1,41 m	1,27 m	1,43 m	1,43 m
J3 Sbraccio ad altezza. max	0,59 m	0,46 m	0,63 m	0,47 m	0,61 m	0,61 m
Peso operativo con forche	5020 kg	4910 kg	5310 kg	5090 kg	5559 kg	6060 kg

* su terreno pianeggiante, secondo ISO 8313 e EN 474-3

SPECIFICHE CON BENNA

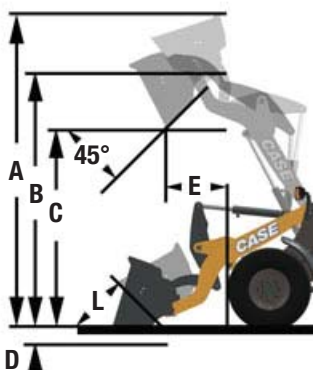

	21F		121F		221F	321F
	Z-BAR	XT	Z-BAR	XT	Z-BAR	Z-BAR
Volume della benna (SAE)	0,7-1,0 m ³		0,8-1,1 m ³		0,9 - 1,2 m ³	1,0 - 1,3 m ³
Carico di ribaltamento in linea	3,9 t	3,8 t	4,1 t	4,1 t	4,2 t	4,6 t
Carico di ribalt. articolato (40°)	3,2 t	3,3 t	3,3 t	3,5 t	3,6 t	3,7 t
Carico utile a 50%	1,6 t	1,6 t	1,7 t	1,8 t	1,8 t	1,9 t
Forza di strappo	5925 daN	4024 daN	5375 daN	3849 daN	6269 daN	6194 daN
L2 Lunghezza con benna	5,28 m	5,23 m	5,39 m	5,33 m	5,62 m	5,68 m
A Altezza max. della benna	3,94 m	3,94 m	4,01 m	4,09 m	4,18 m	4,32 m
B Altezza al perno benna	3,14 m	3,11 m	3,18 m	3,13 m	3,29 m	3,40 m
C Altezza di scarico a 45°	2,49 m	2,34 m	2,52 m	2,35 m	2,60 m	2,69 m
D Profondità di scavo	7,3 cm	13 cm	12 cm	14 cm	10 cm	8,4 cm
E Sbraccio a tutta altezza	77 cm	71 cm	83 cm	74 cm	85 cm	85 cm
Peso operativo (benna std.)	5115 kg	5015 kg	5423 kg	5208 kg	5694 kg	6195 kg
Peso operativo (benna 4-in-1)	5414 kg	5304 kg	5742 kg	5507 kg	6034 kg	6535 kg

www.casece.com
EXPERTS FOR THE REAL WORLD
SINCE 1842

CASE
CONSTRUCTION



Form No. 2009117 - MediaCross Firenze - 03/18

CONTATTI
CASE CONSTRUCTION EQUIPMENT

CNH INDUSTRIAL - UK
First Floor, Barclay Court 2,
Heavens Walk,
Doncaster - DN4 5HZ
UNITED KINGDOM
Tel: 00800 2273 7373

CNH INDUSTRIAL ITALIA SPA
Strada di Settimo, 323
10099 San Mauro Torinese (TO)
ITALIA
Tel: 00800 2273 7373

CNH INDUSTRIAL
DEUTSCHLAND GMBH
Case Baumaschinen
Benzstr. 1-3 - D-74076 Heilbronn
DEUTSCHLAND
Tel: 00800 2273 7373

CNH INDUSTRIAL
MAQUINARIA SPAIN, S.A.
Avda. José Gárate, 11
28823 Coslada (Madrid)
ESPAÑA
Tel: 00800 2273 7373

CNH INDUSTRIAL FRANCE, S.A.
16-18 Rue des Rochettes
91150 Morigny-Champigny
FRANCE
Tel: 00800 2273 7373

NOTA: Le dotazioni di serie e opzionali possono cambiare in base alle richieste e alle leggi in vigore nei diversi paesi. Le foto possono mostrare dotazioni non di serie o non citate nel presente pieghevole - consultate il concessionario CASE. CNH Industrial si riserva il diritto di modificare senza preavviso le caratteristiche delle sue macchine, senza alcun obbligo dipendente da tali modifiche.

Conforme alla direttiva 2006/42/CE

CASE
00800-2273-7373

La chiamata è gratuita da telefono fisso.
Per le chiamate da cellulare consultare
le tariffe del proprio gestore telefonico.

