

**1880**  
Hoftrac**Specifiche tecniche**

	<b>1880 FSD</b>	<b>1880 cabina</b>
<b>Dati del motore</b>		
Costruttore	Perkins	Perkins
Tipo di motore	404D-22	404D-22
Cilindri	4	4
Potenza (max.) kW (CV)	36,3 (50*)	36,3 (50*)
Con (max.) giri/min	2.800	2.800
Cilindrata cm <sup>3</sup>	2.216	2.216
Raffreddamento	Acqua	Acqua
<b>Motore elettrico</b>		
<b>Batteria standard</b>		
<b>Batteria optional</b>		

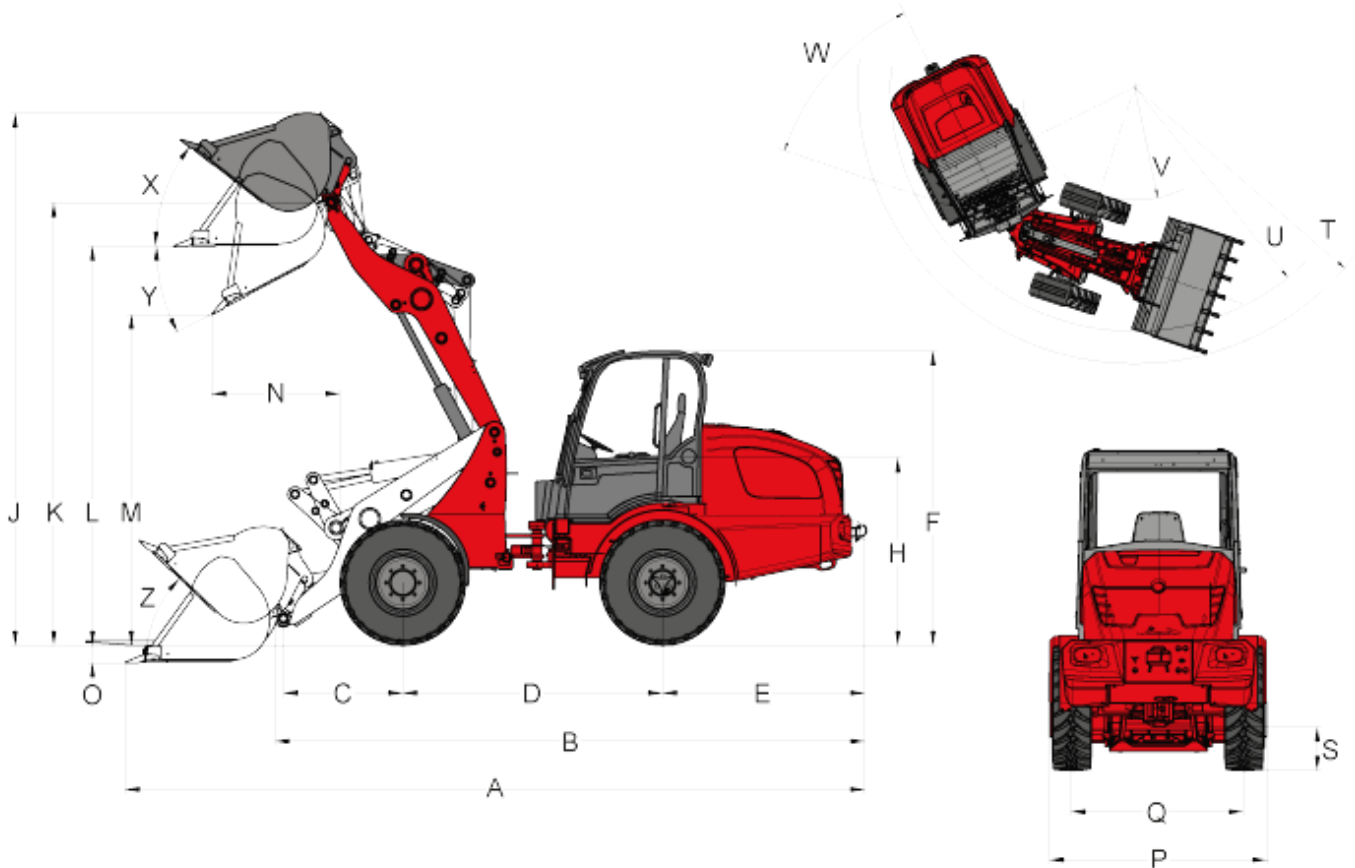

	<b>1880 FSD</b>	<b>1880 cabina</b>
<b>Impianto elettrico</b>		
Tensione di funzionamento V	12	12
Batteria Ah	95	95
Dinamo A	85	85
<b>Pesi</b>		
Peso di funzionamento (standard) kg	3.400	3.400
Carichi ribaltabili pala - macchina diritta kg	2.086	2.289
Carichi ribaltabili forca per pallet - macchina diritta kg	1.731	1.907
<b>Dati del veicolo</b>		
Asse	PA 940	PA 940
Postazione di guida (optional)	FSD (cabina)	Cabina
Velocità di marcia (optional) km/h	0 - 20 (28*)	0 - 20 (28*)
Marce	2	2
Capacità carburante l	65	65
Olio idraulico l	35	35
<b>Impianto idraulico</b>		
Sistema idraulico di guida - Pressione di lavoro bar	450	450
Sistema idraulico di lavoro - Quantità alimentata (optional) l/min	56 (63-100)	56 (63-100)
Sistema idraulico di lavoro - Pressione di lavoro bar	210	210
<b>Trazione</b>		
Modalità di trazione	Idrostatica	Idrostatica
Sistema di trazione	Albero cardanico	Albero cardanico
<b>Valori caratteristici del rumore</b>		
Livello di potenza sonora LwA medio dB(A)	99,8	99,8
Livello di potenza sonora LwA garantito dB(A)	101	101
Livello di pressione acustica indicato LpA dB(A)	82	82

**1880**  
Hoftrac**Dimensioni**

Pneumatici standard 10.0 / 75 - 15AS ET-5

A	Lunghezza totale	4.715 mm	4.715 mm
B	Lunghezza complessiva (senza pala)	4.022 mm	4.022 mm
C	Centro dell'asse fino al punto di rotazione della pala	675 mm	675 mm
D	Interasse	1.952 mm	1.952 mm
E	Parte posteriore	1.290 mm	1.290 mm
F	Altezza con tetto di protezione del guidatore fisso	2.336 mm	
F	Altezza con cabina		2.346 mm
H	Altezza del sedile	1.349 mm	1.349 mm



J	Altezza totale di lavoro	3.675 mm	3.943 mm
K	Altezza massima del punto di rotazione della pala	3.203 mm	3.203 mm
L	Altezza di carico in alto	2.861 mm	2.885 mm
M	Altezza di scarico	2.454 mm	2.433 mm
N	Larghezza di sbraccio nel caso di M	198 mm	257 mm
O	Profondità della fossa	104 mm	41 mm
P	Larghezza totale	1.214 mm	1.214 mm
Q	Larghezza della pista	950 mm	950 mm
S	Altezza libera dal suolo	270 mm	248 mm
T	Raggio massimo	3.447 mm	3.434 mm
U	Raggio sul bordo esterno	3.171 mm	3.171 mm
V	Raggio interno	1.831 mm	1.831 mm
W	Angolo di rotazione	45 °	45 °
X	Angolo di ribaltamento all'indietro con altezza di sollevamento massima	52 °	50 °
Y	Angolo massimo di scarico	41 °	48 °
Z	Angolo di ribaltamento all'indietro sul terreno	42 °	39 °

**1880**

Hoftrac

## Equipaggiamento di serie

### Motore

- Perkins 404 D-22 (36,3 kW / 50 CV)

### Trasmissione

- Asse con planetari PA940
- Trazione integrale idrostatica, direzione di marcia selezionabile con joystick
- Freno di servizio: trazione idrostatica su tutte le 4 ruote (non soggetto a usura)
- Freno di esercizio e stazionamento agiscono sulla trasmissione, quindi su tutte e 4 le ruote
- Blocco differenziale 100% meccanico, selezionato elettro-idraulicamente, agente sull'asse anteriore e posteriore
- Pneumatici 10.0 / 75 - 15.3 AS ET-5

### Sterzo

- Giunto articolato idraulico, angolo di oscillazione 12°

### Impianto idraulico

- 3° circuito di controllo anteriore parallelo e proporzionale sul joystick
- Radiatore dell'olio idraulico
- Posizione flottante per cilindri di sollevamento

### Postazione di guida

- Tettuccio di protezione per il conducente con sistema di contenimento omologato ROPS/FOPS incl. lunotto posteriore, postazione del conducente ribaltabile lateralmente
- Sedile confortevole con cintura di sicurezza completamente molleggiato, regolazione del peso, dello schienale e longitudinale
- Joystick con commutatore del senso di marcia e pulsanti per blocco differenziale integrati
- Piantone dello sterzo regolabile

### Altro

- Proiettori di lavoro (2 anteriori e 2 posteriori)
- Contatore d'esercizio
- Stacca batteria
- Indicatore carburante
- Attacco a cambio rapido idraulico per gli accessori
- Scatola utensili nel retro del veicolo
- Indicazione posizione benna
- Gancio di recupero

**1880**

Hoftrac

## Opzioni

### Motore

- Perkins 404F-22T (44,7 kW / 60 CV)
- Preriscaldamento del motore + preriscaldamento dell'olio idraulico 230 V

### Trasmissione

- Inching manuale (marcia lenta)
- Aumento della velocità a 28 km/h
- Smorzatore delle oscillazioni del carico

### Postazione di guida

- Pannello di Rivestimento per tettuccio
- Parabrezza completo con tergicristallo
- Cabina a due porte con riscaldamento e ventilazione
- Sedile comfort con sospensione pneumatica (similpelle/tessuto)
- Riscaldamento sedili
- Condizionatore
- Presa cabina 230 V

### Illuminazione

- Illuminazione conforme alla circolazione stradale
- Proiettori di lavoro MEGA (2 anteriori e 2 posteriori)
- Proiettori di lavoro LED (2 anteriori e 2 posteriori)
- Lampeggiante

### Impianto idraulico

- Ritorno senza pressione (anteriore e posteriore)
- 3° circuito di controllo elettrico proporzionale di serie
- 4° circuito di controllo parallelo attivato elettricamente e proporzionale
- Pompa per high-flow (63 l/min)
- Pompa per high-flow (70 l/min)
- Impianto idraulico High Flow a semplice effetto (100 l/min)
- Radiatore dell'olio idraulico supplementare
- Attacco idraulico posteriore (30 l/min) proporzionale a doppio effetto (2 connettori) mediante valvola di commutazione
- Attacco idraulico posteriore (30 l/min) a doppio effetto (2 connettori) inclusa valvola di controllo separata
- 2 attacchi idraulici posteriori (30 l/min) a doppio effetto (4 connettori) inclusa valvola di controllo separata

### Collegamenti elettrici

- Presa anteriore, a 7 poli per l'illuminazione degli attrezzi anteriori
- Presa anteriore a 3 poli (a doppio effetto)
- Presa per attrezzo posteriore, 7 poli
- Presa posteriore, a 3 poli

### Altro

- Radio
- Segnalatore acustico di retromarcia



- Valvola frenante per la caduta improvvisa del braccio
- Accessori per la sicurezza con triangolo di segnalazione e cassetta di pronto soccorso
- Set di attrezzi
- Estintore 2 kg
- Perizia TÜV
- Dispositivo di traino automatico
- Omologazione come macchina dal lavoro semovente con AHK\*
- Omologazione come macchina trattrice
- Porta targa
- Impianto di lubrificazione centralizzata (completamente automatico)
- Vernice speciale
- Pistola per ingrassaggio manuale

\* Gancio di traino

#### **Nota**

La disponibilità dei prodotti può variare da paese a paese. E' possibile che le informazioni / prodotti non siano disponibili nel vostro paese. Le foto possono mostrare degli optional. Ci si riserva il diritto di effettuare modifiche senza preavviso. Non si offre alcuna garanzia relativamente ai dati indicati. In tutti i casi fa fede l'accordo contrattuale. Le informazioni più dettagliate sulla potenza del motore sono riportate nelle istruzioni per l'uso. La potenza in uscita effettiva può variare a seconda delle condizioni d'esercizio specifiche. L'azienda si riserva il diritto di errori ed omissioni. Immagini simili.  
Copyright © 2016 Weidemann GmbH.